



POWER
TOOLS

SPARKY

www.sparky.eu



PROFESSIONAL

EN	CORDLESS DRILL / DRIVER	1 – 10
	Original instructions	
DE	AKKU-BOHRSCHRAUBER	11 – 21
	Originalbetriebsanleitung	
FR	PERCEUSE / VISSEUSE SANS FIL	22 – 31
	Notice originale	
IT	AVVITATORE / TRAPANO A BATTERIA	32 – 41
	Istruzioni originali	
ES	TALADRO ATORNILLADOR A BATERÍA	43 – 51
	Instrucciones de uso originales	
PT	APARAFUSADORA SEM FIO	52 – 61
	Instrução original para o uso	
PL	WKRĘTARKA AKUMULATOROWA	62 – 71
	Instrukcja oryginalna	
RU	АККУМУЛЯТОРНАЯ ДРЕЛЬ / ШУРУПОВЕРТ	72 – 82
	Оригинальная инструкция по эксплуатации	
UK	АКУМУЛЯТОРНА ДРИЛЬ / ШУРУПОВЕРТ	83 – 93
	Оригінальна інструкція з експлуатації	
BG	АКУМУЛЯТОРНА БОРМАШИНА / ВИНТОВЕРТ	94 – 104
	Оригинална инструкция за използване	

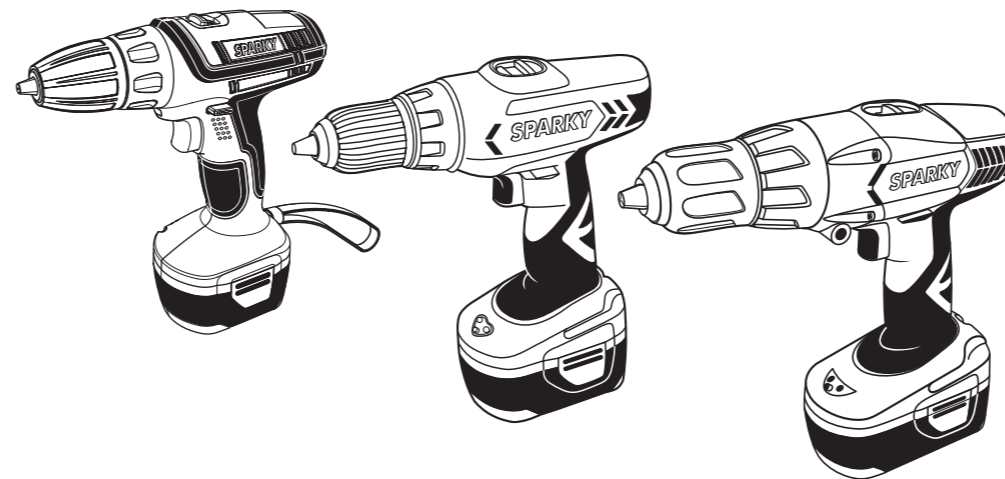

BR2 12E • BR 15E

BUR2 15E • BUR2 18E

EN DECLARATION OF CONFORMITY

We declare under our sole responsibility that this product fulfils all the relevant provisions of the following directives and the harmonized standards:
2006/42/EC; 2004/108/EC; 2011/65/EC; EN 60745-1; EN 60745-2-1; EN 60745-2-2; EN 55014-1; EN 55014-2
Charger; 2006/95/EC; 2004/108/EC; 2011/65/EC; EN 60335-1; EN 60335-2-29; EN 62233; EN 55014-1; EN 55014-2; EN 61000-3-2; EN 61000-3-3.
Technical file is stored at SPARKY ELTOS AG, Kubrat Str. 9, 5500 Lovetch, Bulgaria.

DE KONFORMITÄTSERKLÄRUNG

Hiermit versichern wir unsere persönliche Haftung, dass dieses Erzeugnis allen einschlägigen Bestimmungen folgender Richtlinien und entsprechender harmonisierter Standards entspricht: 2006/42/EC; 2004/108/EC; 2011/65/EC; EN 60745-1; EN 60745-2-1; EN 60745-2-2; EN 55014-1; EN 55014-2
Ladegerät; 2006/95/EC; 2004/108/EC; 2011/65/EC; EN 60335-1; EN 60335-2-29; EN 62233; EN 55014-1; EN 55014-2; EN 61000-3-2; EN 61000-3-3.
Die technischen Unterlagen werden bei SPARKY ELTOS AG, Kubrat Str.9, 5500 Lovetch, Bulgarien, aufbewahrt.

FR DECLARATION DE CONFORMITE

Nous déclarons sous notre responsabilité que ce produit satisfait à l'ensemble des dispositions pertinentes de la présente directives, respectivement aux normes harmonisées: 2006/42/EC; 2004/108/EC; 2011/65/EC; EN 60745-1; EN 60745-2-1; EN 60745-2-2; EN 55014-1; EN 55014-2
Chargeur; 2006/95/EC; 2004/108/EC; 2011/65/EC; EN 60335-1; EN 60335-2-29; EN 62233; EN 55014-1; EN 55014-2; EN 61000-3-2; EN 61000-3-3.
Le dossier technique est conservé par SPARKY ELTOS AD, 9, rue Kubrat, Lovech, Bulgarie.

IT DICHIARAZIONE DI CONFORMITÀ

Noi dichiariamo sotto la nostra personale responsabilità, che questo prodotto è in conformità a tutte le disposizioni pertinenti della presente direttive e norme armonizzate: 2006/42/EC; 2004/108/EC; 2011/65/EC; EN 60745-1; EN 60745-2-1; EN 60745-2-2; EN 55014-1; EN 55014-2
Caricabatteria; 2006/95/EC; 2004/108/EC; 2011/65/EC; EN 60335-1; EN 60335-2-29; EN 62233; EN 55014-1; EN 55014-2; EN 61000-3-2; EN 61000-3-3.
Il fascicolo tecnico viene custodito presso la SPARKY ELTOS, 5500 Lovetch, via Kubrat n. 9, Bulgaria

ES DECLARACIÓN DE CONFORMIDAD

Declaramos bajo nuestra exclusiva responsabilidad que este producto está conforme con todas las disposiciones aplicables de la presente directrices aplicables y las correspondientes normas armonizadas: 2006/42/EC; 2004/108/EC; 2011/65/EC; EN 60745-1; EN 60745-2-1; EN 60745-2-2; EN 55014-1; EN 55014-2
Cargador; 2006/95/EC; 2004/108/EC; 2011/65/EC; EN 60335-1; EN 60335-2-29; EN 62233; EN 55014-1; EN 55014-2; EN 61000-3-2; EN 61000-3-3.
El expediente técnico está archivado en SPARKY ELTOS SA, C/ Kubrat, 9, 5500 Lovetch, Bulgaria.

PT DECLARAÇÃO DE CONFORMIDADE

Declaramos assumindo a nossa responsabilidade pessoal que este produto está conforme com todas as disposições relevantes da presente directrizes aplicáveis e respectivos estándares harmonizados: 2006/42/EC; 2004/108/EC; 2011/65/EC; EN 60745-1; EN 60745-2-1; EN 60745-2-2; EN 55014-1; EN 55014-2
Carregador; 2006/95/EC; 2004/108/EC; 2011/65/EC; EN 60335-1; EN 60335-2-29; EN 62233; EN 55014-1; EN 55014-2; EN 61000-3-2; EN 61000-3-3.
O expediente técnico fica guardado na SPARKY ELTOS SA, rua Kubrat, 9, 5500 Lovetch, Bulgária

PL DEKLARACJA ZGODNOŚCI

Niniejszym deklarujemy naszą osobistą odpowiedzialnością, że ten produkt spełnia wszystkie odpowiednie postanowienia następujących dyrektyw i harmonizowanych standardów: 2006/42/EC; 2004/108/EC; 2011/65/EC; EN 60745-1; EN 60745-2-1; EN 60745-2-2; EN 55014-1; EN 55014-2
Ładownica; 2006/95/EC; 2004/108/EC; 2011/65/EC; EN 60335-1; EN 60335-2-29; EN 62233; EN 55014-1; EN 55014-2; EN 61000-3-2; EN 61000-3-3.
Tecznka techniczna przechowywana jest w SPARKY ELTOS AG, Kubrat Str.9, 5500 Lovetch, Bulgaria

RU ДЕКЛАРАЦИЯ О СООТВЕТСТВИИ

Мы заявляем со всей ответственностью, что данный продукт полностью соответствует всем соответствующим требованиям действующих директив и гармонизированных стандартов: 2006/42/EC; 2004/108/EC; 2011/65/EC; EN 60745-1; EN 60745-2-1; EN 60745-2-2; EN 55014-1; EN 55014-2
Зарядное устройство; 2006/95/EC; 2004/108/EC; 2011/65/EC; EN 60335-1; EN 60335-2-29; EN 62233; EN 55014-1; EN 55014-2; EN 61000-3-2; EN 61000-3-3.
Техническое досье хранится в СПАРКИ ЕЛТОС АД, ул. Кубрат №9, 5500 Ловеч, Болгария.

UK ДЕКЛАРАЦІЯ ПРО ВІДПОВІДНІСТЬ

Ми заявляємо під свою власну відповідальність, що даний продукт відповідає всім діючим вимогам директив і гармонізованих стандартів: 2006/42/EC; 2004/108/EC; 2011/65/EC; EN 60745-1; EN 60745-2-1; EN 60745-2-2; EN 55014-1; EN 55014-2
Зарядний пристрій; 2006/95/EC; 2004/108/EC; 2011/65/EC; EN 60335-1; EN 60335-2-29; EN 62233; EN 55014-1; EN 55014-2; EN 61000-3-2; EN 61000-3-3.
Технічне досьє зберігається в СПАРКИ ЕЛТОС АД, ул. Кубрат № 9, 5500 Ловеч, Болгарія.

BG ДЕКЛАРАЦИЯ ЗА СЪОТВЕТСТВИЕ

Ние декларираме на своя лична отговорност, че това изделие отговаря на всички приложими изисквания на следните директиви и хармонизирани стандарти: 2006/42/EC; 2004/108/EC; 2011/65/EC; EN 60745-1; EN 60745-2-1; EN 60745-2-2; EN 55014-1; EN 55014-2
Зарядно устройство; 2006/95/EC; 2004/108/EC; 2011/65/EC; EN 60335-1; EN 60335-2-29; EN 62233; EN 55014-1; EN 55014-2; EN 61000-3-2; EN 61000-3-3.
Техническото досье се съхранява в СПАРКИ ЕЛТОС АД, ул. Кубрат №9, 5500 Ловеч, България.

Signature of authorized person

A. Ivanov
Technical director of SPARKY ELTOS AG

12

20 March 2013

Manufacturer
SPARKY Power Tools GmbH
Leipziger Str. 20
10117 Berlin, GERMANY

www.sparky.eu

1402R14

© 2008–2013 SPARKY

BR2 12E

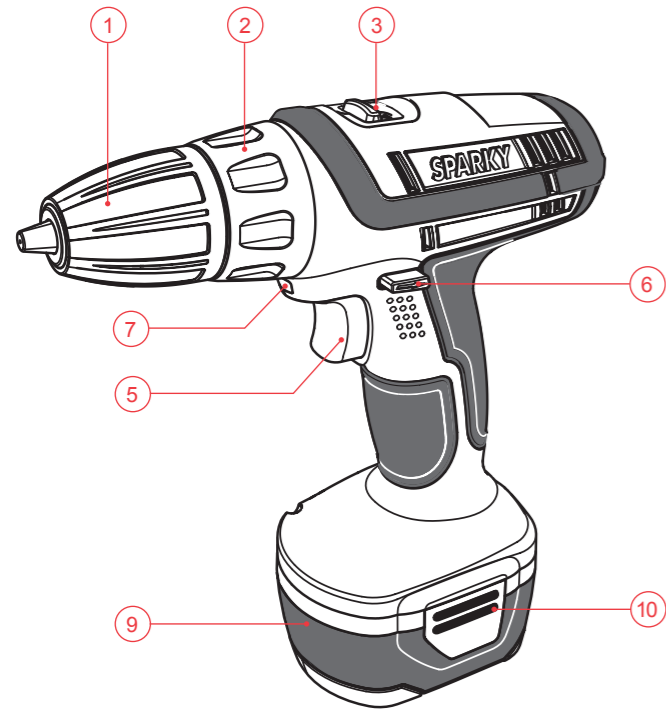

BUR2 15E
BUR2 18E

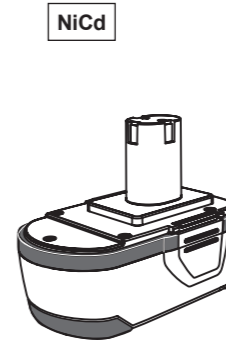
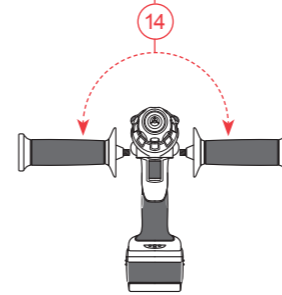
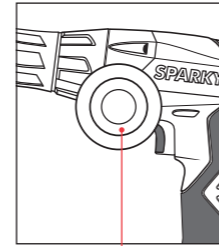
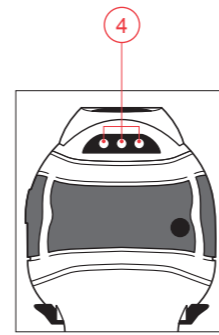
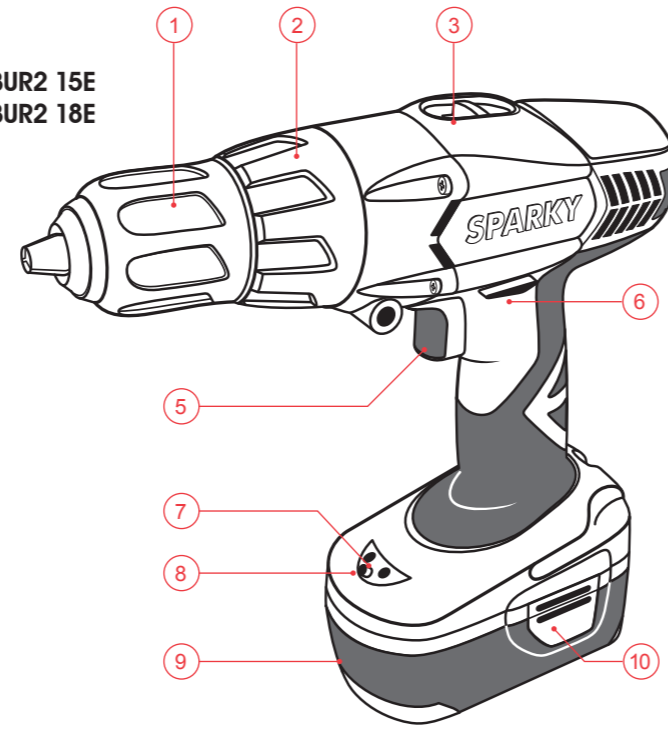

NiCd

BATTERY • BATTERIE • BATTERIE • BATTERIA • BATERÍA
BATERIA • BATERIA • БАТАРЕЯ • БАТАРЕЯ • БАТЕРИЯ

	Ah	V	Cat. N°
BR2 12E	1,7	12	20009705300
	2,0	12	20009700300
BR 15E	1,5	14,4	20009700600
	2,0	14,4	20009700700
BUR2 15E	2,0	14,4	20009702000
BUR2 18E	2,0	18	20009700800

BR 15E

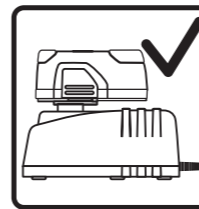
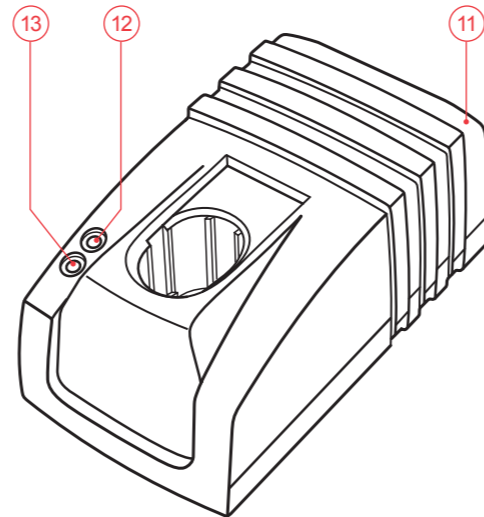
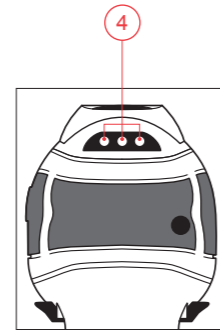
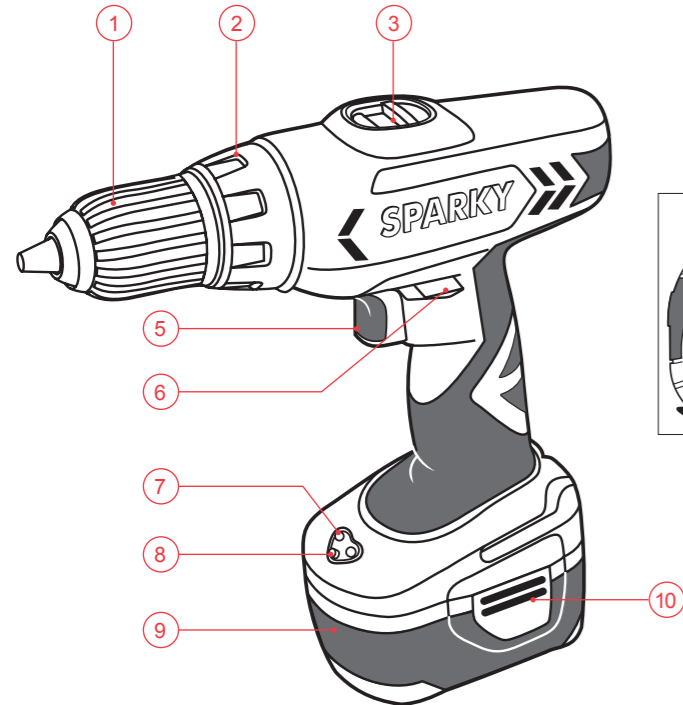

Contents

Introduction	1
Technical specifications	3
General power tool safety warnings	4
Additional safety rules for cordless drills / drivers	5
Additional instructions for work with the charger	5
Additional instructions for work with the battery pack	6
Know your product	A/7
Operation	7
Maintenance	9
Warranty	10

UNPACKING

Due to modern mass production techniques, it is unlikely that your power tool is faulty or that a part is missing. If you find anything wrong, do not operate the tool until the parts have been replaced or the fault has been rectified. Failure to do so could result in serious personal injury.

ASSEMBLY

These SPARKY Cordless Drill / Drivers are packed fully assembled.

Introduction

Your new SPARKY power tool will more than satisfy your expectations. It has been manufactured under stringent SPARKY Quality Standards to meet superior performance criteria. You will find your new tool easy and safe to operate, and, with proper care, it will give you many years of dependable service.



WARNING:

Carefully read through this entire Instruction Manual before using your new SPARKY power tool. Take special care to heed the **Warnings**. Your SPARKY power tool has many features that will make your job faster and easier. Safety, performance, and dependability have been given top priority in the development of this tool, making it easy to maintain and operate.



Do not dispose of electrical products together with household waste!

Waste electrical products should not be disposed of with household waste. Please recycle where facilities exist. Check with your local authority or retailer for recycling advice.



ENVIRONMENTAL PROTECTION

The machine, accessories and packaging should be sorted for environmental-friendly recycling. The plastic components are labelled for categorised recycling.

DESCRIPTION OF SYMBOLS

The rating plate on your tool may show symbols. These represent important information about the product or instructions on its use.



Double insulated for additional protection



Indoor use only



Do not expose to rain or water



Do not incinerate



Always charge the battery pack between temperatures 0°C to 45°C



Conforms to the relevant European Directives



Conforms to the requirements of Ukrainian standards



Conforms to the requirements of Customs Union regulations



Refer to original instructions.

YYYY-Www

Production period, where the variable symbols are:
YYYY - year of manufacture, **ww** - calendar week number

BR, BUR

CORDLESS DRILL / DRIVER

Technical specifications

Model		BR2 12E	BR 15E	BUR2 15E*	BUR2 18E*
Motor	V	12	14.4	14.4	18
No load speed (1st gear/2nd gear)	min ⁻¹	0-350/0-1250	0-350/0-1100	0-400/0-1350	0-400/0-1350
No load impact rate	min ⁻¹	—	—	0-6400/0-21600	0-6400/0-21600
Max. torque	Nm	28	25	35	40
Torque control settings		15+1	15+1	20+1	20+1
Keyless chuck capacity	mm	0.8-10	0.8-10	1.5-13	1.5-13
Drilling capacity in steel / wood / concrete	mm	10/25/-	10/25/-	10/30/10	13/32/13
Wood screw max. diameter		M6	M8	M8	M10
Electronic trigger speed control, left - right run		Yes	Yes	Yes	Yes
Electric brake		Yes	Yes	Yes	Yes
Auto spindle lock		Yes	Yes	Yes	Yes
LED work area light		Yes	Yes	Yes	Yes
LED charge indicator		Yes	Yes	Yes	Yes
Two-speed gear		Yes	Yes	Yes	Yes
Weight (EPTA procedure 01/2003)	kg	1.5	1.9	2.2	2.3

NOISE AND VIBRATION INFORMATION (Measured values determined according to EN 60745.)

Noise emission

A-weighted sound pressure level L _{PA}	dB(A)	64	83	83	83
Uncertainty K _{PA}	dB	3	3	3	3
A-weighted sound power level L _{WA}	dB(A)	75	94	94	94
Uncertainty K _{WA}	dB	3	3	3	3



Wear hearing protection!

Vibration emission *

Total vibration values (vector sum in the three axes) determined according to EN 60745:

Vibration emission value in impact mode a _{h,D}	m/s ²	-	-	11.8	11.8
Uncertainty K _{h,D}	m/s ²	-	-	1.5	1.5
Vibration emission value a _{h,D}	m/s ²	< 2.5	< 2	< 2.5	< 2.5
Uncertainty K _{h,D}	m/s ²	1.5	1.5	1.5	1.5

* The vibration emission values are determined according to 6.2.7 EN 60745-1

BATTERY (Li-Ion):

Voltage	V	12	14.4	14.4	18
Capacity	Ah	1.7 / 2.0	1.5 / 2.0	2	2

CHARGER

Input:					
Voltage / frequency	V-Hz	230-50	230-50	230-50	230-50
Rated power	W	70	70	70	70
Output voltage / current	V/A	12-18 / 1.7	12-18 / 1.7	12-18 / 1.7	12-18 / 1.7

* The models are with impact function

The vibration emission level given in this information sheet has been measured in accordance with a standardised test given in EN 60745 and may be used to compare one tool with another. It may be used for a preliminary assessment of exposure.

The declared vibration emission level represents the main applications of the tool. However if the tool is used for different applications, with different accessories or poorly maintained, the vibration emission may differ. This may significantly increase the exposure level over the total working period.

An estimation of the level of exposure to vibration should also take into account the times when the tool is switched off or when it is running but not actually doing the job. This may significantly reduce the exposure level over the total working period.

Maintain the power tool and the accessories and keep your hands warm during operation to reduce the harmful effect of vibrations.

Dust from material such as paint containing lead, some wood species, minerals and metal may be harmful. Contact with or inhalation of the dust may cause allergic reactions and/or respiratory diseases to the operator or bystanders.

Certain kinds of dust are classified as carcinogenic such as oak and beech dust especially in conjunction with additives for wood conditioning (chromate, wood preservative). Material containing asbestos must only be treated by specialists.

- Where the use of a dust extraction device is possible it shall be used.
- To achieve a high level of dust collection, use vacuum cleaner for wood or for wood and/or minerals together with this tool.
- The work place must be well ventilated.
- The use of a dust mask of filter class P2 is recommended.

Follow national requirements for the materials you want to work with.

General power tool safety warnings



WARNING! Read all safety warnings and all instructions. Failure to follow the warnings and instructions may result in electric shock, fire and/or serious injury.

Save all warnings and instructions for future reference.

The term "power tool" in the warnings refers to your mains-operated (corded) power tool or battery-operated (cordless) power tool.

1. WORK AREA SAFETY

- a) **Keep work area clean and well lit.** Cluttered or dark areas invite accidents.
- b) **Do not operate power tools in explosive atmospheres, such as in the presence of flammable liquids, gases or dust.** Power tools create sparks which may ignite the dust or fumes.
- c) **Keep children and bystanders away while operating a power tool.** Distractions can cause you to lose control.

2. ELECTRICAL SAFETY

- a) **Power tool plugs must match the outlet. Never modify the plug in any way. Do not use any adapter plugs with earthed (grounded) power tools.** Unmodified plugs and matching outlets will reduce risk of electric shock.
- b) **Avoid body contact with earthed or grounded surfaces, such as pipes, radiators, ranges and refrigerators.** There is an increased risk of electric shock if your body is earthed or grounded.
- c) **Do not expose power tools to rain or wet condi-**

tions. Water entering a power tool will increase the risk of electric shock.

- d) **Do not abuse the cord. Never use the cord for carrying, pulling or unplugging the power tool. Keep cord away from heat, oil, sharp edges or moving parts.** Damaged or entangled cords increase the risk of electric shock.
- e) **When operating a power tool outdoors, use an extension cord suitable for outdoor use.** Use of a cord suitable for outdoor use reduces the risk of electric shock.
- f) **If operating a power tool in a damp location is unavoidable, use a residual current device (RCD) protected supply.** Use of an RCD reduces the risk of electric shock.

3. PERSONAL SAFETY

- a) **Stay alert, watch what you are doing and use common sense when operating a power tool. Do not use a power tool while you are tired or under the influence of drugs, alcohol or medication.** A moment of inattention while operating power tools may result in serious personal injury.
- b) **Use personal protective equipment. Always wear eye protection.** Protective equipment such as dust mask, non-skid safety shoes, hard hat, or hearing protection used for appropriate conditions will reduce personal injuries.
- c) **Prevent unintentional starting. Ensure the switch is in the off-position before connecting to power source and/or battery pack, picking up or carrying the tool.** Carrying power tools with your finger on the switch or energising power tools that have the switch on invites accidents.
- d) **Remove any adjusting key or wrench before turning the power tool on.** A wrench or a key left attached to a rotating part of the power tool may result in personal injury.
- e) **Do not overreach. Keep proper footing and balance at all times.** This enables better control of the

power tool in unexpected situations.

- f) **Dress properly. Do not wear loose clothing or jewellery. Keep your hair, clothing and gloves away from moving parts.** *Loose clothes, jewellery or long hair can be caught in moving parts.*
- g) **If devices are provided for the connection of dust extraction and collection facilities, ensure these are connected and properly used.** *Use of dust collection can reduce dust-related hazards.*

4. POWER TOOL USE AND CARE

- a) **Do not force the power tool. Use the correct power tool for your application.** *The correct power tool will do the job better and safer at the rate for which it was designed.*
- b) **Do not use the power tool if the switch does not turn it on and off.** *Any power tool that cannot be controlled with the switch is dangerous and must be repaired.*
- c) **Disconnect the plug from the power source and/or the battery pack from the power tool before making any adjustments, changing accessories, or storing power tools.** *Such preventive safety measures reduce the risk of starting the power tool accidentally.*
- d) **Store idle power tools out of the reach of children and do not allow persons unfamiliar with the power tool or these instructions to operate the power tool.** *Power tools are dangerous in the hands of untrained users.*
- e) **Maintain power tools. Check for misalignment or binding of moving parts, breakage of parts and any other condition that may affect the power tool's operation. If damaged, have the power tool repaired before use.** *Many accidents are caused by poorly maintained power tools.*
- f) **Keep cutting tools sharp and clean.** *Properly maintained cutting tools with sharp cutting edges are less likely to bind and are easier to control.*
- g) **Use the power tool, accessories and tool bits etc. in accordance with these instructions, taking into account the working conditions and the work to be performed.** *Use of the power tool for operations different from those intended could result in a hazardous situation.*

5. SERVICE

- a) **Have your power tool serviced by a qualified repair person using only identical replacement parts.** *This will ensure that the safety of the power tool is maintained.*

Additional safety rules for cordless drills / drivers

- Be aware that this tool is always in an operating condition, because it does not have to be plugged into an electrical outlet. Always set the trigger switch to the locked OFF position when installing or removing the battery pack.
- **Wear ear protectors when impact drilling.** *Exposure*

to noise can cause hearing loss.

- **Use the auxiliary handle if supplied with the machine.** *Loss of control can cause personal injury.*
- **Hold the power tool by insulated gripping surfaces when performing an operation where the operating tool may contact hidden wiring or its own cord.** *Contact with a "live" wire will make exposed metal parts of the power tool "live" and shock the operator.*
- If possible, always use clamps or a vice to hold your work.
- Do not touch the bit after operation. It will be very hot.
- When using the drill, use safety equipment including safety glasses and ear defenders. Wear a dust mask if the drilling operation creates dust.
- The dust, separated while processing materials, containing quartz (SiO₂) is dangerous to your health. Do not process materials containing asbestos.
- The tool must be used only for its prescribed purpose. Any use other than those mentioned in this Manual will be considered a case of misuse. The user and not the manufacturer shall be liable for any damage or injury resulting from such cases of misuse.
- To use this tool properly, you must observe the safety regulations, the assembly instructions and the operating instructions to be found in this Manual. All persons who use and service the machine have to be acquainted with this Manual and must be informed about its potential hazards. Children and frail people must not use this tool. Children should be supervised at all times if they are in the area in which the tool is being used. It is also imperative that you observe the accident prevention regulations in force in your area. The same applies for general rules of occupational health and safety.
- The manufacturer shall not be liable for any changes made to the tool nor for any damage resulting from such changes.

Even when the tool is used as prescribed it is not possible to eliminate all residual risk factors. The following hazards may arise in connection with the tool's construction and design:

- Damage to the lungs if an effective dust mask is not worn.
- Damage to hearing if effective ear defenders are not worn.

Additional instructions for work with the charger

- Before using the charger, read all the instructions and cautionary markings on the charger and battery pack as well as the instructions on using the battery pack.
- Only charge your batteries indoors as the charger is designed for indoor use only.



WARNING: If the battery pack is cracked or damaged in any other way, do not insert it in the charger. There is a danger of electric shock.



WARNING: Do not allow any liquid to come into contact with the charger. There is a danger of electric shock.

- The charger is not intended for any use other than charging the exact type of SPARKY rechargeable battery pack as supplied with the charger. Any other use may result in the risk of fire or electric shock.
- The charger and battery packs supplied with it are specifically designed to work together. Do not attempt to charge the battery pack with any other charger than the one supplied.
- Do not place any object on top of the charger as it could cause overheating. Do not place the charger near any heat source.
- Do not pull on the lead of the charger to disconnect it from the power source.
- Make sure that the charger cord is positioned where it will not be stepped on, tripped over or otherwise subjected to damage or stress.
- Do not use an extension cord unless it is absolutely necessary. The use of an improper extension cord could cause the risk of fire or electric shock.
- Do not use the charger if it has been subjected to a heavy knock, dropped or otherwise damaged in any way. Do not operate charger with damaged cord or plug - have them replaced immediately. Take the charger to an authorised service centre for a check or repair.
- Do not disassemble the charger. Take it to an authorised service centre when service or repair is required. Incorrect re-assembly may result in the risk of fire or electric shock.
- To reduce the risk of an electric shock, unplug the charger from the power supply before attempting to clean it. Removing the battery alone does not reduce the risk.
- Never attempt to connect two chargers together.
- Do not store or use the tool and battery pack in locations where the temperature may reach or exceed 113°F (45°C) such as alongside sheds, trailers or metal structures during summer.
- The charger is designed for use from a standard household electrical supply (230–240V). Do not attempt to connect the charger to a supply with a different supply.
- If you wish to charge a second battery pack, unplug the charger from the mains supply and leave it for at least 15 minutes. After this time you can charge a second battery pack.
- Under certain conditions, with the charger plugged in to the power supply, the exposed charging contacts inside the charger can be shorted by foreign material. Foreign materials of a conductive nature such as, but not limited to, steel wool, aluminium foil, or any build-up of metallic particles should be kept away from charger cavities. Always unplug the charger from the power supply when there is no battery pack in the cavity. Unplug charger before attempting to clean.
- Do not freeze or immerse charger in water or any other liquid.

Additional instructions for work with the battery pack



WARNING: If the battery pack is cracked or damaged in any other way, do not insert it in the charger. There is a danger of electric shock.

- To ensure the longest battery life and best battery performance, always charge the battery when the air temperature is between 18–24°C. Do not charge the battery pack when the temperature is below 0°C, or above 45°C. This is important. Failure to observe this safety rule could cause serious damage to the battery pack.
- The charger and battery pack may become warm to touch while charging. This is a normal condition, and does not indicate a problem.
- To prevent overheating, do not charge battery packs in direct sunlight in hot weather or near heat sources.
- Do not charge inside a box or container of any kind. The battery must be placed in a well ventilated area during charging
- A small leakage of liquid from the battery pack cells may occur under extreme usage or temperature conditions. This does not indicate a failure. However, if the outer seal is broken and this leakage gets on your skin:
Wash quickly with soap and water.
Neutralise with a mild acid such as lemon juice or vinegar.
If battery liquid gets into your eyes, flush them with clean water for a minimum of 10 minutes and seek immediate medical attention.
(Medical note: The liquid is 25–35% solution of potassium hydroxide.)
- If the battery pack does not charge properly:
 - (1) Check current at receptacle by plugging in a lamp or other appliance.
 - (2) Move charger and battery pack to a location where the surrounding air temperature is approximately 65°F–75°F (18°C–24°C).
 - (3) If charging problems persist, take or send the tool, battery pack and charger to your local service centre.
- The battery pack should be recharged when it fails to produce sufficient power on jobs, which were easily done previously. DO NOT CONTINUE to use under these conditions. Follow the charging procedure.
- Do not incinerate the battery pack even if it is seriously damaged or can no longer hold a charge. The battery pack can explode in a fire.
- To facilitate the cooling of the battery pack after use, avoid placing the charger or battery pack in a warm environment such as in a metal shed, or an uninsulated trailer.



WARNING: Never attempt to open the battery pack for any reason. If the plastic housing of the battery pack breaks or cracks, return to a service centre for recycling.

READ ALL OF THE INSTRUCTIONS IN THE CHARGER SECTION OF THIS MANUAL BEFORE ATTEMPTING TO CHARGE THE BATTERY PACK FOR YOUR TOOL.

- Always use correct SPARKY battery pack (the one supplied with tool or a replacement pack exactly like it.) Never install any other battery pack. It will ruin your tool and may create a hazardous condition.
- Charge battery packs only in SPARKY chargers.
- The battery pack utilizes nickel-cadmium cells. Cadmium is considered to be a toxic material. Use an environmentally safe disposal unit at a municipal waste disposal centre to dispose of a damaged or worn out battery.

FITTING AND REMOVING THE BATTERY PACK

To remove the battery pack from the drill: firmly press the battery release tabs (10) at either side of the battery pack, and pull the battery downward out of the tool. Prior to inserting the battery pack ensure the switch is in OFF position.

To install the battery pack: align the rail on the tool with the groove on the battery pack and push the battery pack on to the drill. Ensure the battery pack is sitting straight on the foot and correctly entering the runners. The battery should slide fully on to the drill foot until the battery pack "clicks" into position.

BATTERY CHARGING



WARNING: The battery will be fully charged after 1 hour, remove it from the charger after this time.

1. Plug in the charger to the wall outlet. The green LED (13) will be lit, thus indicating presence of supply voltage.
2. Align and slide the battery pack onto the charger until the battery pack latches "click" into position. Check that there is a firm connection between the battery and the charger groove. The red LED (12) will glow, thus indicating beginning of charging, and the green LED will turn off.
3. The battery charging time is approximately 1 hour. The red LED goes out when the charging cycle is complete and the green light goes on.
4. Unplug the charger power cable from the mains and then remove the battery from the charger.

TO OBTAIN THE BEST LIFE FOR THE BATTERY

- Do not recharge battery after a short operation to avoid decreasing operation time and battery capacity.
- Avoid conducting short charges. Make sure that the bat-

tery is fully charged every time by allowing the charger to complete its full charging cycle.

- When battery pack is not in use, keep it away from other metal objects like paper clips, coins, keys, nails, screws, or other small metal objects that can make a connection from one terminal to another. Shorting the battery terminals together may cause fire or explosion.
- Always unplug the charger when not in use and store in a dry secure place.
- Do not charge battery packs and do not store the charger in premises where the temperature may drop under 32°F (0°C) or exceed 113°F (45°C).

BATTERY INDICATOR (BR 15E, BUR2 15E, BUR2 18E)

The battery state is indicated by three LEDs (4). To activate the battery indicator feature just switch the reverse button (6) to his left and push the switch (5). The three LEDs indicate three levels of charge remaining in the battery - low, medium and high. When only one LED remains glowing (low level) the battery should be removed and placed into the charger.

Know your product

Before using the power tool, familiarize yourself with all the operating features and safety requirements.

Use the tool and accessories only for the applications intended. All other applications are expressly ruled out.

1. Keyless chuck
2. Torque adjustment collar
3. Speed selector switch
4. LED battery indicator
5. ON/OFF trigger switch
6. Forward/reverse switch
7. LED work area light
8. LED light switch
9. Rechargeable battery pack
10. Battery pack release tabs
11. Quick charger
12. Red LED
13. Green LED
14. Side handle (only for BUR2 15E / BUR2 18E)

Operation

LED WORK AREA LIGHT (BR 15E, BUR2 15E, BUR2 18E)

The drill has 3 LED lights (7) to illuminate the work area and improve vision when drilling in areas with insufficient light. To turn the LED lights on and off depress the LED light switch (8).

REVERSING

The extreme position of lever (6) to the right (viewed from the rear) is equivalent to anti-clockwise rotation, the extreme position to the left - to clockwise rotation. When the ON/OFF switch (5) is depressed lever (6) can not be actuated.



WARNING: Reversing can be performed only when the spindle is not rotating!

Drilling and tightening screws are performed with lever in extreme position to the left. Removal of screws is performed with lever in extreme position to the right.

DRILLING POSITIONS



This symbol indicates the "DRILLING MODE". Used for all normal drilling (Wood, Aluminium, and Steel) in this mode the clutch is deactivated.



This symbol indicates the "HAMMER MODE". This mode will activate hammer action, whilst drilling. For best results in hammer mode, set the gear selector to position "2".

** Only for models with impact function*

SWITCHING ON - SWITCHING OFF

Switching on: press ON/OFF switch (5).

Switching off: release ON/OFF switch (5).

The power tool is equipped with a brake. The spindle stops rotating immediately after releasing the switch lever.

SMOOTH ELECTRONIC RPM CONTROL

Light pressure on ON/OFF trigger switch (5) results in low rotation speed, further pressing the switch results in smooth increase of the rpm to maximum upon reaching the extreme position.

TORQUE ADJUSTMENT

By rotating the torque adjustment collar (2) behind the chuck, it is possible to adjust the torque to each of 15/21 settings.

The range of 15/21 torque settings allows better control when using the drill as a screwdriver as it prevents over-tightening of the screws.

The numbers circling the collar are used to indicate the level of torque. The larger the number on the collar, the higher the torque. To select any of the numbers, rotate the collar (2) until the desired number aligns with the arrow head indicator on the housing.

SPEED SELECTOR SWITCH

The two-speed selector switch (3) enables you to select the appropriate gear with the optimum speed and torque to suit the application.



WARNING: When changing the gear selector ensure the drill is not operating.

- To select the low gear (low speed, high torque setting), push the gear selector (3) forward, towards the chuck. The digit 1 on the switch will be displayed.
- To select the high gear (high speed, low torque setting), push the gear selector (3) back, away from the chuck. The digit 2 on the switch will be displayed.

INSERTING AND REMOVING BITS



WARNING: To avoid unintentional starting we recommend removing the battery pack out of the tool.

The drill is fitted with auto spindle lock which means if you try and rotate the chuck by hand the spindle of the drill will automatically lock. This means you only need to grasp the chuck and rotate the chuck housing to remove or fit accessories.

This drill is equipped with a keyless chuck, hence a chuck key is not needed to secure a bit in the drill. Always set the forward/reverse switch (6) to the locked (neutral) position when installing and removing bits.

- Open the chuck jaws by firmly holding the chuck housing and rotating the housing in an anti-clockwise direction. Open the jaws sufficiently so as to fit the desired accessory.
- Ensure the accessory is fully inserted, so that the jaws of the chuck grip onto the flat section of the accessory.
- To firmly clamp the accessory in the chuck, grasp the chuck housing and rotate the chuck housing in a clockwise direction. Ensure the bit is retained firmly or damage to the chuck jaws can result.
- To remove the accessory, open the chuck jaws by rotating the housing in an anti-clockwise direction.

SIDE HANDLE

** Only for models with impact function*

The auxiliary handle (15) supplied could be fixed in left or right position on the gearcase.

To fix the handle screw it in clockwise direction.

DRILLING

Drilling metal

- For maximum performance, use high speed steel bits for metal or steel drilling.
- Ensure that the torque adjustment collar (2) is at position "drill bit".
- Begin drilling at a very low speed to prevent the bit from slipping off the starting point.
- Always clamp sheet metal.
- Support thin metal with a block of wood to avoid distorting it.
- Use a punch to mark the centre of the hole.
- Use a suitable lubricant for the material you are working on.

Material	Lubricant
Steel	Oil
Aluminium	Turpentine or paraffin
Brass, copper or cast iron	Do not lubricate

Drilling plastics and plastic coated chipboard

- Use high speed drill bits.
- Refer to "Drilling wood" below.

Drilling masonry

** Only for models with impact function*

- For maximum performance use carbide-tipped masonry impact bits when drilling holes in brick, tile, concrete etc.
- Turn the speed selector (3) to position “2”, then rotate the torque collar to the drill position.
- Apply light pressure and medium speed for best results in brick.
- Apply additional pressure and high speed for hard materials such as concrete.
- When drilling holes in tile, practice on a scrap piece to determine the best speed and pressure.

Drilling wood

- For maximum performance, use high speed steel bits for wood drilling.
- Ensure that the torque adjustment collar (2) is at position “drill bit”.
- Begin drilling at a very low speed to prevent the bit from slipping off the starting point. Increase the speed as the drill bites into the material.
- When drilling through holes, place a block of wood behind the work piece to prevent ragged or splintered edges on the back side of the hole.

All drilling operations

- Use only sharp drill bits.
- Mark off the centre of the hole using a centre punch or nail.

SCREWING / UNSCREWING

Select the appropriate torque by placing one of the numbers, marked on the torque adjustment collar (2), against the arrow on the tool body. Insert the necessary bit.



WARNING: Over-tightening can result in the screw breaking or damage to the end of the driver bit.



WARNING: If the machine is held at an angle to the screw being tightened, the head of the screw may be damaged, or the specified torque may not be transmitted to the screw. Always keep the machine and the screw being tightened in a straight line.

CHUCK REPLACEMENT

Chuck removal



WARNING: Always wear eye protection.

Turn the torque adjustment collar (2) to the “drill bit” position and select low gear, on the speed selector switch (3). Tighten the chuck around the shorter end of a hex key (not supplied) of 5 mm or greater size. Using a wooden mallet or similar object, strike the longer end in the clockwise direction. This will loosen the left-threaded screw inside the chuck.

1. Open chuck jaws fully.
2. Insert a 5 mm hex key into front of chuck between jaws to engage screw head. Remove screw by turning clockwise.
3. Place the hex key in chuck and tighten. Using a wooden mallet or similar object, strike key sharply in the anti-clockwise direction. This will loosen the chuck so that it can be unscrewed by hand.

Chuck installation

1. Screw the chuck on by hand as far as it will go and insert screw (left-threaded).
2. Tighten the chuck around the shorter end of hex key (not supplied) strike the longer end in the clockwise direction with a wooden mallet.
3. Remove the hex key and open the jaws fully. Tighten the screw in the centre of the chuck with the hex key in an anti-clockwise direction.

ACCESSORIES

Charger, two Ni-Cd battery packs and two double-ended screwdriver bits.

Maintenance



WARNING: Always switch the tool off and remove the battery before performing any adjustments or maintenance procedures.

Regularly check that all the fixing screws are tight. They may vibrate loose over time.

Re-lubricate all moving parts at regular intervals.

CLEANING

For safe operation always keep the machine and its ventilation slots clean.

Regularly check to see if any dust or foreign matter has entered the grills near the motor and around the switches. Use a soft brush to remove any accumulated dust. Wear safety glasses to protect your eyes whilst cleaning. If the body of the tool needs cleaning, wipe it with a soft damp cloth. A mild detergent can be used.



WARNING: Never use alcohol, petrol or other cleaning agent. Never use caustic agents to clean plastic parts.



WARNING: Water must never come into contact with the tool.

IMPORTANT! To assure product safety and reliability, repairs, maintenance and adjustment (including brush inspection and replacement) should be performed by certified service centres or other qualified service organisations, always using genuine replacement parts.

Warranty

The guarantee period for SPARKY power tools is determined in the guarantee card.

Faults due to normal wear, overloading or improper handling will be excluded from the guarantee.

Faults due to defective materials implemented as well as defects in workmanship will be corrected free of charge through replacement or repair.

The complaints for defective SPARKY power tools will be recognized if the machine is sent back to the dealer or is presented to the authorised warranty service centre undismantled, in its initial condition.

Notes

Carefully read the entire original instructions before using this product.

The manufacturer reserves the right to change specifications without notice.

Specifications may differ from country to country.

Inhalt

Einleitung	11
Technische Daten	13
Allgemeine Sicherheitshinweise für Elektrowerkzeuge	14
Zusätzliche Sicherheitshinweise für die Arbeit mit Akku-Bohrschraubern	15
Zusätzliche Vorschriften für die Arbeit mit dem Ladegerät	16
Zusätzliche Vorschriften für die Arbeit mit den Batterien	17
Elemente des Elektrowerkzeugs	A/18
Arbeitshinweise	18
Wartung	20
Garantie	21

AUSPACKEN

Überprüfen Sie unmittelbar nach dem Auspacken ob sämtliche Bestandteile und das beschriebene Zubehör mitgeliefert wurden. Sollte dies nicht der Fall sein, wenden Sie sich bitte umgehend an Ihren Fachhändler bei dem der Akkuschauber gekauft wurde. Dies trifft auch dann zu, wenn Sie den Eindruck haben mit dem Gerät ist etwas nicht in Ordnung. Eine Nichtbeachtung dieser Empfehlung kann zu schweren Unfällen führen.

ZUSAMMENBAU

Die Akku-Bohrschrauber werden verpackt und vollständig montiert geliefert.

Einleitung

Das von Ihnen erworbene SPARKY Elektrowerkzeug wird Ihre Erwartungen übersteigen. Es ist gemäß den hohen Qualitätsstandards von SPARKY hergestellt, die den strengen Anforderungen des Verbrauchers entsprechen. Einfach in der Bedienung und ungefährlich bei richtiger Handhabung, wird dieses Gerät bei bestimmungsgemäßem Gebrauch Ihnen lange zuverlässig dienen.

WARNUNG!



Lesen Sie die ganze Bedienungsanleitung aufmerksam durch, bevor Sie das neu erworbene SPARKY – Elektrowerkzeug in Betrieb nehmen. Beachten Sie besonders die Texte, die mit dem Wort „**Warnung**“ beginnen. Ihr SPARKY - Elektrowerkzeug besitzt viele Eigenschaften, die Ihre Arbeit erleichtern werden. Bei der Entwicklung dieses Elektrowerkzeuges ist höchste Aufmerksamkeit der Sicherheit, den Betriebsseigenschaften und der Zuverlässigkeit gewidmet worden, die es einfach zur Wartung und Bedienung machen.



Entsorgen Sie das Elektrowerkzeug nicht zusammen mit dem Hausmüll!

Die Abfälle von elektrischen Erzeugnissen sollen nicht zusammen mit dem Hausmüll gesammelt werden. Für eine umweltgerechte Entsorgung geben Sie Ihren alten / defekten Elektrogeräte bitte in der nächsten kommunalen Sammelstelle ab.

UMWELTSCHUTZ



Angesichts des Umweltschutzes sollen das Elektrowerkzeug, die Zubehörteile und die Verpackung zwecks Wiederverwendung der darin enthaltenen Rohstoffe einer geeigneten Wiederverwertung zugeführt werden, Zum sortenreinen Recycling sind die Teile, hergestellt aus Kunststoffen, entsprechend gekennzeichnet.

BEDEUTUNG DER SYMBOLE

Auf dem Typenschild des Elektrowerkzeuges sind spezielle Symbole dargestellt. Sie stellen wichtige Information über das Produkt oder Instruktionen für seine Nutzung dar.



Doppelte Isolierung für zusätzlichen Schutz



Nicht im Freien verwenden



Vor Regen und Feuchtigkeit



Nicht verbrennen



Akku bei Temperaturen zwischen 0°C bis 45°C aufladen



Entspricht den einschlägigen Europäischen Richtlinien



Entspricht den Anforderungen der ukrainischen normativen Dokumenten



Entspricht den Anforderungen der Zollunion-Regelungen



Lesen Sie die Originalbetriebsanleitung

YYYY-Www

Zeitabschnitt der Produktion, wobei die variablen Symbole sind:
YYYY - Kalenderjahr der Produktion, ww - laufende Kalenderwoche

BR, BUR

AKKU-BOHRSCHRAUBER

Technische Daten

Modell		BR2 12E	BR 15E	BUR2 15E*	BUR2 18E*
Motor:	V	12	14.4	14.4	18
Leerlaufdrehzahl: (I Geschwindigkeit // Geschwindigkeit)	min ⁻¹	0-350/0-1250	0-350/0-1100	0-400/0-1350	0-400/0-1350
Schlagzahl bei Leerlauf	min ⁻¹	–	–	0-6400/0-21600	0-6400/0-21600
Maximales Drehmoment:	Nm	28	25	35	40
Drehmomenteinstellung: (Anzahl der Teilstellungen)		15+1	15+1	20+1	20+1
Bohrfutterkapazität	mm	0.8-10	0.8-10	1.5-13	1.5-13
Max. Querschnitt von Bohrem für Stahl / Holz / Beton	mm	10/25/–	10/25/–	10/30/10	13/32/13
Maximale Größe von Holzschrauben		M6	M8	M8	M10
Elektronische Drehzahleinstellung, Rechts- Links - Lauf		ja	ja	ja	ja
Motorbremse		ja	ja	ja	ja
Selbstarretierende Spindel		ja	ja	ja	ja
Leuchtdiodenbeleuchtung des Arbeitsgebiets		ja	ja	ja	ja
Leuchtdiodenanzeige des Ladevorgangs		ja	ja	ja	ja
Zweistufiges Getriebe		ja	ja	ja	ja
Gewicht (EPTA Prozedur 01/2003)	kg	1.5	1.9	2.2	2.3

GERÄUSCH-VIBRATIONSINFORMATION (Messwerte ermittelt entsprechend EN 60745.)

Geräuschemissionswerte:

Der A-bewertete Schalldruckpegel L _{PA}	dB(A)	64	83	83	83
Unsicherheit K _{PA}	dB	3	3	3	3
Der A-bewertete Schalleistungspegel L _{WA}	dB(A)	75	94	94	94
Unsicherheit K _{WA}	dB	3	3	3	3



Gehörschutz tragen!

Schwingungsemissionswerte*

Schwingungsgesamtwerte (Vektorsumme dreier Richtungen) ermittelt entsprechend EN 60745:

Vibrationspegel beim Schlagbohren a _{h,D}	m/s ²	-	-	11.8	11.8
Unsicherheit K _{h,D}	m/s ²	-	-	1.5	1.5
Schwingungsemissionswert a _{h,D}	m/s ²	< 2.5	< 2	< 2.5	< 2.5
Unsicherheit K _{h,D}	m/s ²	1.5	1.5	1.5	1.5

* Messwerte ermittelt nach 6.2.7 EN 60745-1.

BATTERIE (Li-ion):

Spannung	V	12	14.4	14.4	18
Kapazität	Ah	1.7 / 2.0	1.5 / 2.0	2	2

LADEGERÄT:

Eingang:					
Spannung / Frequenz	V-Hz	230-50	230-50	230-50	230-50
Leistungsaufnahme	W	70	70	70	70
Ausgangsspannung / Strom	V/A	12-18 / 1.7	12-18 / 1.7	12-18 / 1.7	12-18 / 1.7

* Die Modelle sind mit Schlagwirkung

Der in diesen Anweisungen angegebene Schwingungspegel ist entsprechend einem in EN 60745 genormten Messverfahren gemessen worden und kann für den Vergleich von Elektrowerkzeugen miteinander verwendet werden. Er eignet sich auch für eine vorläufige Einschätzung der Schwingungsbelastung.

Der angegebene Schwingungspegel repräsentiert die hauptsächlichsten Anwendungen des Elektrowerkzeugs. Wenn allerdings das Elektrowerkzeug für andere Anwendungen, mit abweichenden Einsatzwerkzeugen oder ungenügender Wartung eingesetzt wird, kann der Schwingungspegel abweichen. Dies kann die Schwingungsbelastung über den gesamten Arbeitszeitraum deutlich erhöhen.

Für eine genaue Abschätzung der Schwingungsbelastung sollten auch die Zeiten berücksichtigt werden, in denen das Gerät abgeschaltet ist oder zwar läuft, aber nicht tatsächlich im Einsatz ist. Dies kann die Schwingungsbelastung über den gesamten Arbeitszeitraum deutlich reduzieren.

Pflegen Sie das Gerät und die Einsatzwerkzeuge mit Sorgfalt. Halten Sie Ihre Hände warm während der Arbeit – dies wird die schädliche Einwirkung erhöhter Schwingungen reduzieren.

Stäube von Materialien wie bleihaltigem Anstrich, einigen Holzarten, Mineralien und Metall können gesundheitsschädlich sein. Berühren oder Einatmen der Stäube können allergische Reaktionen und/oder Atemwegserkrankungen des Benutzers oder in der Nähe befindlicher Personen hervorrufen.

Bestimmte Stäube wie Eichen- oder Buchenstaub gelten als krebserzeugend, besonders in Verbindung mit Zusatzstoffen zur Holzbehandlung (Chromat, Holzschutzmittel). Asbesthaltiges Material darf nur von Fachleuten bearbeitet werden.

- Benutzen Sie möglichst eine Staubabsaugung.
- Um bei der Arbeit mit diesem Elektrowerkzeug ein gutes Staubabfangen zu gewährleisten, benutzen Sie einen Staubabsauger, der für Holzstaub oder für Holz- und mineralischen Staub bestimmt ist.
- Sorgen Sie für gute Belüftung des Arbeitsplatzes.
- Es wird empfohlen, eine Atemschutzmaske mit Filterklasse P2 zu tragen.

Beachten Sie in Ihrem Land gültige Vorschriften für die zu bearbeitenden Materialien.

Allgemeine Sicherheitshinweise für Elektrowerkzeuge



WARNUNG! Lesen Sie alle Sicherheitshinweise und Anweisungen. Versäumnisse bei der Einhaltung der Sicherheitshinweise und Anweisungen können elektrischen Schlag, Brand und/oder schwere Verletzungen verursachen.

Bewahren Sie alle Sicherheitshinweise und Anweisungen für die Zukunft auf.

Der in den Sicherheitshinweisen verwendete Begriff „Elektrowerkzeug“ bezieht sich auf netzbetriebene Elektrowerkzeuge (mit Netzkabel) und auf akkubetriebene Elektrowerkzeuge (ohne Netzkabel).

1. ARBEITSPLATZSICHERHEIT

- Halten Sie Ihren Arbeitsbereich sauber und gut beleuchtet. Unordnung oder unbeleuchtete Arbeitsbereiche können zu Unfällen führen.
- Arbeiten Sie mit dem Elektrowerkzeug nicht in explosionsgefährdeter Umgebung, in der sich brennbare Flüssigkeiten, Gase oder Stäube befinden. Elektrowerkzeuge erzeugen Funken, die den Staub oder die Dämpfe entzünden können.
- Halten Sie Kinder und andere Personen während der Benutzung des Elektrowerkzeugs fern. Bei Ablenkung können Sie die Kontrolle über das Gerät verlieren.

2. ELEKTRISCHE SICHERHEIT

- Der Anschlussstecker des Elektrowerkzeuges

muss in die Steckdose passen. Der Stecker darf in keiner Weise verändert werden. Verwenden Sie keine Adapterstecker gemeinsam mit geschützten Elektrowerkzeugen. Unveränderte Stecker und passende Steckdosen verringern das Risiko eines elektrischen Schlages.

- Vermeiden Sie Körperkontakt mit geerdeten Oberflächen wie von Rohren, Heizungen, Herden und Kühlschränken. Es besteht ein erhöhtes Risiko durch elektrischen Schlag, wenn Ihr Körper geerdet ist.
- Halten Sie Elektrowerkzeuge von Regen oder Nässe fern. Das Eindringen von Wasser in ein Elektrowerkzeug erhöht das Risiko eines elektrischen Schlages.
- Zweckentfremden Sie das Kabel nicht, um das Elektrowerkzeug zu tragen, aufzuhängen oder um den Stecker aus der Steckdose zu ziehen. Halten Sie das Kabel fern von Hitze, Öl, scharfen Kanten oder sich bewegenden Geräteteilen. Beschädigte oder verwickelte Kabel erhöhen das Risiko eines elektrischen Schlages.
- Wenn Sie mit einem Elektrowerkzeug im Freien arbeiten, verwenden Sie nur Verlängerungskabel, die auch für den Außenbereich geeignet sind. Die Anwendung eines für den Außenbereich geeigneten Verlängerungskabels verringert das Risiko eines elektrischen Schlages.
- Wenn der Betrieb des Elektrowerkzeuges in feuchter Umgebung nicht vermeidbar ist, verwenden Sie einen Fehlerstromschutzschalter. Der Einsatz eines Fehlerstromschutzschalters vermindert das Risiko eines elektrischen Schlages.

3. SICHERHEIT VON PERSONEN

- Seien Sie aufmerksam, achten Sie darauf, was Sie tun, und gehen Sie mit Vernunft an die Arbeit mit einem Elektrowerkzeug. Benutzen Sie

kein Elektrowerkzeug, wenn Sie müde sind oder unter dem Einfluss von Drogen, Alkohol oder Medikamenten stehen. *Ein Moment der Unachtsamkeit beim Gebrauch des Elektrowerkzeuges kann zu ernsthaften Verletzungen führen.*

- b) Tragen Sie persönliche Schutzausrüstung und immer eine Schutzbrille. *Das Tragen persönlicher Schutzausrüstung, wie Staubmaske, rutschfeste Sicherheitsschuhe, Schutzhelm oder Gehörschutz, je nach Art und Einsatz des Elektrowerkzeuges, verringert das Risiko von Verletzungen.*
- c) Vermeiden Sie eine unbeabsichtigte Inbetriebnahme. Vergewissern Sie sich, dass das Elektrowerkzeug ausgeschaltet ist, bevor Sie es an die Stromversorgung und/oder den Akku anschließen, es aufnehmen oder tragen. *Wenn Sie beim Tragen des Elektrowerkzeuges den Finger am Schalter haben oder das Gerät eingeschaltet an die Stromversorgung anschließen, kann dies zu Unfällen führen.*
- d) Entfernen Sie Einstellwerkzeuge oder Schraubenschlüssel, bevor Sie das Elektrowerkzeug einschalten. *Ein Werkzeug oder Schlüssel, der sich in einem drehenden Geräteteil befindet, kann zu Verletzungen führen.*
- e) Vermeiden Sie eine abnormale Körperhaltung. Sorgen Sie für einen sicheren Stand und halten Sie jederzeit das Gleichgewicht. *Dadurch können Sie das Elektrowerkzeug in unerwarteten Situationen besser kontrollieren.*
- f) Tragen Sie geeignete Kleidung. Tragen Sie keine weite Kleidung oder Schmuck. Halten Sie Haare, Kleidung und Handschuhe fern von sich bewegenden Teilen. *Lockere Kleidung, Schmuck oder lange Haare können von sich bewegenden Teilen erfasst werden.*
- g) Wenn Staubabsaug- und -auffangeinrichtungen montiert werden können, vergewissern Sie sich, dass diese angeschlossen sind und richtig verwendet werden. *Verwendung einer Staubabsaugung kann Gefährdungen durch Staub verringern.*

4. VERWENDUNG UND BEHANDLUNG DES ELEKTROWERKZEUGES

- a) Überlasten Sie das Gerät nicht. Verwenden Sie für Ihre Arbeit das dafür bestimmte Elektrowerkzeug. *Mit dem passenden Elektrowerkzeug arbeiten Sie besser und sicherer im angegebenen Leistungsbereich.*
- b) Benutzen Sie kein Elektrowerkzeug, dessen Schalter defekt ist. *Ein Elektrowerkzeug, das sich nicht mehr ein- oder ausschalten lässt, ist gefährlich und muss repariert werden.*
- c) Ziehen Sie den Stecker aus der Steckdose und/oder entfernen Sie den Akku, bevor Sie Geräteeinstellungen vornehmen, Zubehörteile wechseln oder das Gerät weglegen. *Diese Vorsichtsmaßnahme verhindert den unbeabsichtigten Start des Elektrowerkzeuges.*
- d) Bewahren Sie unbenutzte Elektrowerkzeuge außerhalb der Reichweite von Kindern auf.

Lassen Sie Personen das Gerät nicht benutzen, die mit diesem nicht vertraut sind oder diese Anweisungen nicht gelesen haben. *Elektrowerkzeuge sind gefährlich, wenn Sie von unerfahrenen Personen benutzt werden.*

- e) Pflegen Sie Elektrowerkzeuge mit Sorgfalt. Kontrollieren Sie, ob bewegliche Teile einwandfrei funktionieren und nicht klemmen, ob Teile gebrochen oder so beschädigt sind, dass die Funktion des Elektrowerkzeuges beeinträchtigt ist. Lassen Sie beschädigte Teile vor dem Einsatz des Gerätes reparieren. *Viele Unfälle haben ihre Ursache in schlecht gewarteten Elektrowerkzeugen.*
- f) Halten Sie Schneidwerkzeuge scharf und sauber. *Sorgfältig gepflegte Schneidwerkzeuge mit scharfen Schneidkanten verkleben sich weniger und sind leichter zu führen.*
- g) Verwenden Sie Elektrowerkzeug, Zubehör, Einsatzwerkzeuge usw. entsprechend diesen Anweisungen. Berücksichtigen Sie dabei die Arbeitsbedingungen und die auszuführende Tätigkeit. *Der Gebrauch von Elektrowerkzeugen für andere als die vorgesehenen Anwendungen kann zu gefährlichen Situationen führen.*

5. SERVICE

- a) Lassen Sie Ihr Elektrowerkzeug nur von qualifiziertem Fachpersonal und nur mit Original-Ersatzteilen reparieren. *Damit wird sichergestellt, dass die Sicherheit des Elektrowerkzeuges erhalten bleibt.*

Zusätzliche Sicherheitshinweise für die Arbeit mit Akku-Bohrschraubern

- Sie müssen bewusst werden, dass dieses Elektrowerkzeug immer arbeitsbereit ist, weil es nicht notwendig ist, dass es im Stromnetz eingeschaltet zu wird. Stellen Sie immer den Schalter auf der Stellung AUS, wenn Sie die Batterie einsetzen oder herausnehmen.
- Verwenden Sie Gehörschutzmittel beim Arbeiten mit Schlagbohrmaschinen. *Intensiver Lärm am Arbeitsplatz kann zu Hörschäden leiten.*
- Benutzen Sie immer den zusätzlichen Handgriff, wenn er mit der Maschine geliefert ist. *Kontrolleverlust kann zu Unfällen führen.*
- Halten Sie das Gerät an den isolierten Griffflächen, wenn Sie Arbeiten ausführen, bei denen das Einsatzwerkzeug verborgene Stromleitungen treffen kann. *Der Kontakt mit einer spannungsführenden Leitung kann auch metallene Geräteteile unter Spannung setzen und zu einem elektrischen Schlag führen.*
- Wenn es möglich ist verwenden Sie eine Klemme oder einen Schraubstock, um das zu bearbeitete Material zu fixieren.
- Unmittelbar nach der Arbeit mit der Bohrmaschine

den Bohrer nicht berühren. Er ist sehr heiß.

- Wenn Sie mit einer Bohrmaschine arbeiten, verwenden Sie eine Schutzausrüstung, die Schutzbrille und Gehörschutz beinhaltet. Tragen Sie eine Staubschutzmaske, wenn sich beim Bohren Staub bildet.
- Der Staub, der sich beim Bohren von Materialien bildet, die Quarz enthalten (Siliziumdioxid), schadet Ihrer Gesundheit. Materialien, die Asbest enthalten dürfen nicht bearbeitet werden.
- Das Elektrowerkzeug darf nur für den entsprechenden Zweck verwendet werden. Jeder anderer Gebrauch, der sich von dem in dieser Gebrauchsanleitung beschriebenen Zwecken unterscheidet, wird als inkorrekt angesehen. Die Verantwortung für alle Schäden oder Verletzungen, die von einem inkorrekten Gebrauch verursacht werden, wird vom Verbraucher getragen und nicht vom Hersteller.
- Um mit diesem Elektrowerkzeug richtig zu arbeiten, müssen Sie die hier gegebenen Sicherheitshinweise, die allgemeinen Vorschriften und Arbeitshinweise befolgen. Alle Nutzer sollten diese Gebrauchsanleitung kennen und mit den potenziellen Risiken bei der Arbeit mit diesem Elektrowerkzeug bekannt gemacht werden. Kinder und körperlich schwache Personen dürfen mit dem Elektrowerkzeug nicht arbeiten. Kinder müssen unter ständiger Kontrolle sein, wenn sie sich in der Nähe befinden und man mit dem Elektrowerkzeug arbeitet. Es ist unbedingt notwendig, dass Sie die örtlichen Unfallverhütungsvorschriften beachten. Das gleiche gilt für die Vorschriften zur Arbeitssicherheit.
- Der Hersteller trägt keine Verantwortung für vom Verbraucher gemachte Änderungen am Elektrowerkzeug oder für Schäden, die von solchen Änderungen verursacht wurden.

Sogar, wenn das Elektrowerkzeug für die entsprechende Zwecke verwendet wird, ist es nicht möglich alle restlichen Risikofaktoren zu eliminieren. Die unten genannten Gefahren können im Zusammenhang mit den Konstruktionsbesonderheiten und dem Design des Elektrowerkzeugs entstehen.

- Lungenprobleme, wenn man keine effektive Staubschutzmaske verwendet.
- Gehörprobleme, wenn man keinen effektiven Gehörschutz verwendet.

Zusätzliche Hinweise für die Arbeit mit dem Ladegerät

- Bevor Sie das Ladegerät verwenden, lesen Sie bitte alle Hinweise und Warnungen, die sich an ihm und dem Batteriesatz befinden, sowie auch die Gebrauchshinweise für die Batterien.
- Laden Sie Ihre Batterien nur in geschlossenen aber gut belüfteten Räumen.



WARNUNG: Lassen Sie nicht zu, dass Wasser in das Ladegerät eintritt. Es besteht die Gefahr eines Stromschlags.



WARNUNG: Wenn die Batterie in irgendeiner Weise beschädigt wurde, setzen Sie sie nicht in das Ladegerät ein. Es besteht die Gefahr eines Stromschlags.

- Das Ladegerät ist nur für die Arbeit mit einer SPARKY-Batterie, die im Lieferumfang ist, vorgesehen. Die Anwendung jeder anderen Batterie kann einen Brand oder Stromschlag verursachen.
- Das Ladegerät und die im Lieferumfang enthaltene Batterie sind speziell aufeinander abgestimmt. Laden Sie die Batterie nicht mit einem anderen Ladegerät.
- Legen Sie keine Gegenstände auf das Ladegerät, weil dies zu einer Überhitzung führen kann. Lagern Sie das Ladegerät nicht in der Nähe von Wärmequellen.
- Wenn Sie das Ladegerät vom Stromnetz trennen wollen, ziehen Sie das Kabel nicht aus dem Ladegerät.
- Legen Sie das Netzanschlusskabel des Ladegerätes so, das nicht draufgetreten werden kann, man nicht drüber stolpert oder die Gefahr einer Beschädigung besteht.
- Verwenden Sie keine Verlängerungskabel, außer wenn es unbedingt notwendig ist. Die Anwendung eines ungeeigneten Verlängerungskabels kann einen Brand oder Stromschlag verursachen.
- Benutzen Sie das Ladegerät nicht, wenn es einen starken Schlag bekommen hat, fallen gelassen wurde oder auf sonst irgendeine Weise beschädigt wurde. Arbeiten Sie mit dem Ladegerät nicht, wenn sein Kabel oder die Steckdose beschädigt sind – sie müssen sofort gewechselt werden. Geben Sie das Ladegerät an einem autorisierten Service zur Kontrolle oder Reparatur.
- Nehmen Sie das Ladegerät nicht auseinander. Für Reparaturarbeiten wenden Sie sich an einen autorisierten Service. Eine fehlerhafte Wiedermontage kann einen Brand oder Stromschlag verursachen.
- Um das Risiko eines Stromschlags zu mindern, vor einer Reinigung, trennen Sie das Ladegerät von der Stromversorgung. Die Entnahme der Batterie selbst mindert dieses Risiko nicht.
- Versuchen Sie nie zwei Ladegeräte miteinander zu verbinden.
- Lagern Sie und verwenden Sie das Ladegerät und die Batterien nicht in Räumen, in denen die Temperatur +45°C oder mehr übersteigt, z.B. Vordächer, Wohnwagen oder Metallkonstruktionen im Sommer.
- Dieses Ladegerät ist für ein normales Stromnetz mit einer Spannung (230-240 V) vorgesehen. Versuchen Sie nicht das Ladegerät an einem Stromnetz mit anderer Versorgungsspannung zu betreiben.
- Wenn Sie eine weitere Batterie laden wollen, trennen Sie das Ladegerät vom Versorgungsnetz und lassen Sie es sich mindestens 15 Minuten lang abkühlen. Erst nach dieser Zeit können Sie die nächste Batterie laden.
- Unter bestimmten Bedingungen, kann bei einem Ladegerät, welches im Versorgungsnetz angeschlossen ist, ein Fremdkörper einen Kurzschluss zwischen den offenen Kontakten im Ladegerät verursachen. Leitfähige Materialien, z.B. Stahlwolle, Alu-Folie,

oder sonstige metallische Materialien, müssen weit von den Ladegerätöffnungen aufbewahrt werden. Trennen Sie das Ladegerät immer vom Netz wenn Sie keine Batterie aufladen.

- Frieren Sie das Ladegerät nicht ein oder tauchen Sie es nicht in Wasser oder eine andere Flüssigkeit ein.

Zusätzliche Hinweise für die Arbeit mit Batterien

- Die Batterie für dieses Elektrowerkzeug wird nicht voll aufgeladen geliefert. Vor dem Arbeitsbeginn muss die Batterie voll geladen werden.



WARNUNG: Falls die Batterie Risse hat oder auf irgendeiner anderen Weise beschädigt ist, legen Sie sie nicht in das Ladegerät ein. Es besteht die Gefahr eines Stromschlags.

- Maximale Lebensdauer und Betriebseigenschaften können nur erreicht werden, wenn die Batterie bei einer Umgebungstemperatur von 18°C–24°C geladen wird. Bei einer Umgebungstemperatur unter 0°C oder über +45°C darf die Batterie nicht geladen werden. Das ist von großer Bedeutung und ist eine Voraussetzung für die Verhinderung von ernsthaften Beschädigungen der Batterie.
- Während des Ladevorgangs können das Ladegerät und die Batterie warm werden. Das ist normal und ist kein Zeichen für Probleme.
- Um eine Überhitzung zu verhindern, laden Sie die Batterien nicht unter direkter Sonnenstrahlung, wenn das Wetter heiß ist, oder in der Nähe von Wärmequellen.
- Laden Sie die Batterie nicht in einer Kabine oder einem Container. Während des Ladevorgangs muss sich die Batterie in einem gut belüfteten Raum befinden.
- Bei seltenen Fällen und bei schweren Arbeitsbedingungen ist es möglich, dass eine geringe Menge Flüssigkeit aus der Batterie austritt. Das bedeutet nicht, dass die Batterie in einem schlechten Zustand ist. Wenn aber die Außendichtung beschädigt ist und Batterieflüssigkeit auf Ihre Haut gerät:
 - Waschen Sie die Stelle schnell mit Seife und Wasser.
 - Neutralisieren Sie die Stelle mit schwach konzentrierter Säure, z.B. Zitronensaft oder Essig.
 - Wenn Batterieflüssigkeit in Ihre Augen geraten ist, spülen Sie mindestens 10 Minuten lang mit viel klarem Wasser und suchen Sie sofort ärztliche Hilfe. (Bemerkung: Die Flüssigkeit ist eine 25-35% Lösung von Kaliumhydroxid).
- Wenn die Batterie nicht normal geladen wird:
 - (1) Überprüfen Sie, mit Hilfe einer Lampe oder eines Spannungsprüfers, ob die Steckdose Spannung hat.
 - (2) Wechseln Sie den Platz des Ladegeräts und stellen Sie es an einer Stelle auf, wo die Umgebungstemperatur ca. 18°C–24°C ist.
 - (3) Wenn es trotzdem Probleme mit der Ladung der Batterie gibt, bringen Sie oder schicken Sie das Elektrowerkzeug zusammen mit der Batterie und dem La-

degerät zum Service.

- Die Batterie muss geladen werden, wenn sie nicht mehr genug Leistung für Arbeiten produziert, die vorher mit ihr leicht gemacht wurden. In dem Falle ARBEIT STILLLEGEN. Beginnen Sie die Batterie zu laden.
- Verbrennen Sie keine Batterien, auch wenn sie ernsthafte Schäden haben, oder nicht mehr geladen werden können. Die Batterien können im Feuer explodieren.
- Um nach der Arbeit die Batterie leichter abkühlen zu können, wenn das Wetter heiß ist, vermeiden Sie das Ladegerät oder die Batterie unter einem Metallvordach oder im Wohnwagen ohne Wärmedämmung zu benutzen.



WARNUNG: Versuchen Sie nie die Batterie zu öffnen. Wenn der Kunststoffkörper der Batterie beschädigt ist oder Risse bekommen hat, geben Sie die Batterie zur nächsten kommunalen Sammelstelle für Elektroaltgeräte.

BEVOR SIE DIE BATTERIE FÜR ELEKTROWERKZEUG LADEN, LESEN SIE ALLE ANGABEN IM ABSCHNITT ÜBER DAS LADEGERÄT.

- Verwenden Sie immer die entsprechende Batterie SPARKY (die mit dem Elektrowerkzeug mitgelieferte Batterie oder eine Ersatzbatterie, die aber genau die gleiche ist). Legen Sie nie eine andere Batterie ein. Das wird das Elektrowerkzeug beschädigen und kann eine gefährliche Situation verursachen.
- Laden Sie die Batterien nur mit den Ladegeräten von SPARKY.
- Die Batterie besteht aus Nickel-Kadmium-Zellen. Kadmium gilt als giftig. Werfen Sie die Batterien nicht zusammen mit dem Haushaltsmüll weg. Die Batterien müssen getrennt gesammelt werden und gemäß den Umweltschutzvorschriften zum Recycling gegeben werden.

EINLEGEN UND HERAUSNEHMEN DER BATTERIE

Um die Batterie herauszunehmen: drücken Sie gleichzeitig die beiden Arretierungsknöpfen für die Freigabe der Batterie (10) und ziehen Sie sie aus dem Elektrowerkzeug heraus.

Überzeugen Sie sich, dass sich der Schalter auf der Stellung "Aus" befindet, bevor Sie die geladene Akkubatterie einlegen.

Um die Batterie einzulegen: Richten Sie die Schiene an der unteren Seite des Handgriffs mit dem Arretierungsknopf auf der Batterie aus und schieben Sie die Batterie in das Elektrowerkzeug bis Sie ein typisches Klicken hören.

BATTERIE LADEN



WARNUNG: Die Batterie wird innerhalb einer Stunde voll geladen. Nach dieser Zeit nehmen Sie die Batterie aus dem Ladegerät heraus.

1. Stecken Sie den Stecker des Ladegeräts in die Steckdose. Es leuchtet die grüne Leuchtdiode auf (13), welche eine Versorgungsspannung im Gerät anzeigt.
2. Schieben Sie die Batterie in das Elektrowerkzeug bis Sie ein typisches Klicken hören. Versichern Sie sich, dass die Batterie stabil im Ladegerät liegt. Es wird die rote Leuchtdiode aufleuchten (12), welche den Ladevorgang anzeigt und die grüne Leuchtdiode wird erlöschen.
3. Das Laden der Batterie dauert ca. 1 Stunde. Die rote Leuchtdiode wird dann erlöschen und die grüne Leuchtdiode wird wieder aufleuchten, was bedeutet, dass der Ladevorgang beendet ist.
4. Ziehen Sie den Stecker aus der Steckdose und nehmen Sie die Batterie aus dem Ladegerät heraus.
1. Schnellspann-Bohrfutter
2. Drehmomentregler
3. Gangumschalter
4. Leuchtdiodenanzeige der Batterie
5. Schalter
6. Umschalter für die Änderung der Drehrichtung
7. Leuchtdiodenanzeige
8. Umschalter für die Leuchtdiodenanzeige
9. Akku
10. Arretierungsknöpfe für die Batterie
11. Ladegerät
12. Rote Leuchtdiode
13. Grüne Leuchtdiode
14. Seitenhandgriff (nur fuer Modelle BUR2 15E/ BUR2 18E)

TIPPS FÜR EINE LÄNGERE LEBENSDAUER DER BATTERIE

- Laden Sie die Batterie nicht wieder, wenn Sie kurz gearbeitet haben, das kann zur Verringerung der Arbeitsdauer und der Batterieleistung führen.
- Vermeiden Sie die Batterie nur einige Minuten lang zu laden. Laden Sie die Batterie jedes Mal bis das Ende des Ladevorganges erreicht ist.
- Wenn Sie die Akku-Batterie nicht benutzen, halten Sie sie weit von Klammern, Münzen, Nägeln, Schrauben und anderen kleinen Metallgegenständen, die ihre Klemmen kurz schließen können. Der Kontakt der Batterieklemmen mit Metall kann zu einem Kurzschluss führen und einen Brand oder Explosion verursachen.
- Ziehen Sie immer den Stecker des Ladegerätes wenn Sie es nicht benutzen und lagern Sie es auf einer trockenen und sicheren Stelle.
- Laden Sie keine Batterien und lagern Sie das Ladegerät nicht in Räumen, wo die Temperatur unter 0°C fallen kann oder über +40.5°C steigen kann.

ANZEIGEN DES BATTERIEZUSTANDS (BR 15E, BUR2 15E, BUR2 18E)

Der Batteriezustand wird durch drei Leuchtdioden angezeigt (4). Um die Batteriezustandsanzeige zu aktivieren, drücken Sie den Schalter (5) – der Motor des Geräts muss laufen. Die drei Leuchtdioden zeigen drei Ladenniveaus - niedriges, mittleres und hohes. Wenn nur noch eine Leuchtdiode leuchtet (niedriges Niveau), muss die Batterie herausgenommen werden und in das Ladegerät eingelegt werden. Die Batteriezustandsanzeige funktioniert nur, wenn der Umschalter für die Drehrichtung (6) in lincker Endstellung ist.

Elemente des Elektrowerkzeugs

Bevor Sie mit dem Bohrschrauber zu arbeiten beginnen lesen Sie zuerst alle Arbeitsbesonderheiten und Sicherheitsbedingungen.

Verwenden Sie das Elektrowerkzeug und das Zubehör nur für die entsprechende Zwecke. Jede andere Anwendung ist absolut verboten.

Arbeitshinweise

LEUCHTDIODENBELEUCHTUNG DES ARBEITSPLATZES (BR 15E, BUR2 15E, BUR2 18E)

Der Bohrschrauber hat zwei Leuchtdioden (7), die die Beleuchtung des Arbeitsplatzes verbessern, z.B. in schlecht beleuchteten Räumen. Um die zusätzliche Beleuchtung ein- oder auszuschalten, drücken Sie Taste (8).

WAHL DER DREHRICHTUNG

Die Hebelstellung ganz rechts (6) (von hinten gesehen) bedeutet Drehen entgegen dem Uhrzeigersinn, und Hebelstellung ganz links – im Uhrzeigersinn. Wenn der Schalter (5) gedrückt ist kann man den Hebel (6) nicht betätigen.



WARNUNG: Das Wechseln der Drehrichtung darf nur beim Stillstand der Maschine erfolgen.

Zum Bohren von Löchern und zum Einschrauben von Schrauben schieben Sie den Umschalter nach links. Zum Lösen von Schrauben schieben Sie den Umschalter nach rechts.

BETRIEBSARTEN



Dieses Zeichen bedeutet Betriebsart „Bohren“. Sie wird zum normalen Bohren benutzt (in Holz, Aluminium und Stahl). In dieser Betriebsart ist die Kupplung ausgeschaltet.



Gehen Sie im Betrieb “Schlagbohren”, in dem Sie den Ring für die Einstellung des Drehmoments in Stellung “Schlagbohren” drehen und den Schieber für den Gangwechsel (3) in Position „2“ stellen.

* Nur fuer Modelle mit Schlagwirkung

EIN- UND AUSSCHALTEN

Einschalten: Schalter (5) drücken.

Ausschalten: Schalter (5) loslassen.

Das Elektrowerkzeug besitzt eine Motorbremse. Die Spindel stoppt sofort wenn Sie den Schalter loslassen.

STUFENLOSE ELEKTRONISCHE DREHZAHLREGELUNG

Wenn Sie den Schalter (5) leicht drücken, beginnt der Bohrschrauber mit niedrigen Drehzahlen zu arbeiten, die mit dem Drücken des Schalters bis zum Ende sich stufenlos bis zum Maximum erhöhen lassen.

DREHMOMENT REGELUNG

Drehen Sie den Ring hinter dem Bohrfutter, um das gewählte Drehmoment einzustellen.

Die 15/21 Einstellungen des Drehmomentreglers (2) erlauben eine bessere Kontrolle über das Elektrowerkzeug, wenn es als Schraubenzieher verwendet wird, wobei man auf dieser Weise ein zu starkes Eindrehen der Schrauben vermeidet.

Die Drehmenthöhe wird mit einer der Zahlen, die um den Ring markiert sind, gekennzeichnet. Je größer die Zahl, die auf dem Ring markiert ist, desto höher ist das Drehmoment. Um das richtige Drehmoment zu wählen, drehen Sie den Ring bis die entsprechende Ziffer vor dem Pfeil auf dem Maschinengehäuse steht.

Die Drehmenthöhe wird mit einer der Zahlen, die um den Ring markiert sind, gekennzeichnet. Je größer die Zahl, die auf dem Ring markiert ist, desto höher ist das Drehmoment. Um das richtigen Drehmoment zu wählen, drehen Sie den Ring bis die entsprechende Ziffer vor dem Pfeil auf der Maschinengehäuse steht.

GANG UMSCHALTER

Der Zwei-Stufen-Umschalter für die Geschwindigkeit (3) erlaubt die Wahl des richtigen Ganges mit optimalen Geschwindigkeit und Drehmoment für die konkrete Anwendung.



WARNUNG: Wechseln Sie die Gänge nur bei ausgeschaltetem Bohrschrauber.

1. Um einen niedrigen Gang zu wählen (niedrige Geschwindigkeit, hohes Drehmoment) schieben Sie den Gangumschalter (3) nach vorne. Die auf dem Umschalter markierte Ziffer 1 zeigt die gewählte Geschwindigkeit.
2. Um einen höheren Gang zu wählen (hohe Geschwindigkeit, kleines Drehmoment) schieben Sie den Gangumschalter (3) zurück. Die auf dem Umschalter markierte Ziffer 2 zeigt die gewählte Geschwindigkeit.

MONTIEREN UND DEMONTIEREN VON AUFSÄTZEN



WARNUNG: Es wird empfohlen die Batterie herauszunehmen, um ein unabsichtliches Einschalten zu vermeiden.

Der Bohrschrauber ist mit einer Selbstarretierspindel versehen. Das bedeutet, dass wenn Sie das Bohrfutter per Hand drehen wollen, die Spindel automatisch blockiert. Um den Aufsatz zu demontieren oder seine Länge einzustellen müssen Sie das Bohrfutter festhalten und seinen Körper drehen.

Der Bohrschrauber hat ein Schnellspann-Bohrfutter das keinen Schlüssel zum Festziehen des Bohrers im Bohrfutter braucht. Stellen Sie immer den Umschalter für die Drehrichtung in Neutralstellung, wenn Sie Bohrer einsetzen oder herausnehmen.

1. Öffnen Sie das Bohrfutter, wobei Sie seinen Körper gegen den Uhrzeigersinn drehen. Öffnen Sie ihn weit genug, um den gewählten Aufsatz einsetzen zu können.
2. Versichern Sie sich, dass der Aufsatz so gesetzt ist, dass die Bohrfutterbacken an den flachen Seiten des Aufsatzes anliegen.
3. Um den Aufsatz festzuziehen, drehen Sie den Bohrfutterkörper im Uhrzeigersinn. Überzeugen Sie sich, dass er fest steht weil andernfalls die Bohrfutterbacken beschädigt werden können.
4. Um den Aufsatz herauszunehmen, öffnen Sie die Bohrfutterbacken indem Sie den Bohrfutterkörper gegen den Uhrzeigersinn drehen.

ZUSATZGRIFF

** Nur fuer Modelle mit Schlagwirkung*

Der mitgelieferte Zusatzgriff kann auf der linken oder auf der rechten Seite des Getriebegehäuses montiert werden.

Um den Zusatzgriff zu montieren drehen Sie ihn im Uhrzeigersinn.

BOHREN VON LÖCHERN

Bohren in Metall

- Um ein gutes Ergebnis zu erreichen, verwenden Sie Bohrer aus Schnellschneidendem Stahl für Metalle.
- Stellen Sie den Drehmomentregler (2) in die Stellung für Bohren (Symbol "Bohrer").
- Beginnen Sie langsam zu bohren, damit der Bohrer nicht abrutscht.
- Das Werkstück immer gut befestigen falls dies nötig sein sollte (Bleche oder kleinere Werkstücke).
- Die dünne Bleche mit Holzblöcken fixieren, damit sie nicht rutschen.
- Mit der Hilfe eines scharfen Gegenstands markieren Sie das Zentrum der Bohrung.
- Verwenden Sie ein Schmiermittel, welches für das zu bearbeitende Material geeignet ist.

Material	Schmiermittel
Stahl	Schmierfett
Aluminium	Terpentin oder Paraffin
Messing, Kupfer, Gusseisen	Kein Schmiermittel notwendig

Kunststoff und mit Kunststoff verkleideten Spanplatten bohren

- Sie Bohrer aus Schnellschneidendem Stahl.
- Lesen Sie unten den Abschnitt „Holz bohren“.

Holz bohren

** Nur fuer Modelle mit Schlagwirkung*

- Um ein gutes Ergebnis zu erreichen, verwenden Sie Bohrer aus Schnellschneidendem Stahl für Holz.
- Dieses Zeichen bedeutet „Schlagbohren“. In dieser Betriebsart wird die Schlagwirkung eingeschaltet,

während Sie bohren. Um beste Ergebnisse zu erreichen, wenn Sie die Funktion Schlagbohren eingeschaltet haben, stellen Sie das Getriebe in Position 2 ein.

- Beginnen Sie langsam zu bohren, damit der Bohrer nicht abrutscht. Die Geschwindigkeit erhöhen, wenn der Bohrer in das Material geht.
- Wenn Sie eine Durchgangsöffnung bohren, stellen Sie ein Stück Holz unter das Material, das Sie bearbeiten, um ein Zerreißen oder Aufspaltung vom hinteren Teil der Öffnung zu vermeiden.

Mauerwerk bohren

- Um ein optimales Ergebnis zu erreichen, verwenden Sie karbidgehärtete Schlagbohrer für Mauerwerk, wenn Sie Ziegelsteine, Dachziegel oder Beton bohren.
- Gehen Sie im Betrieb "Schlagbohren", bei dem Sie den Ring für die Einstellung des Drehmoments in Stellung "Schlagbohren" drehen.
- Beim Bohren von Ziegelsteinen leicht drücken und eine mäßige Geschwindigkeit verwenden, um ein optimales Ergebnis zu erreichen.
- Bei harten Materialien wie Beton stärker drücken und eine hohe Geschwindigkeit verwenden.
- Beim Bohren in Dachziegeln zuerst eine Probe auf einem Stück Dachziegel machen, um die optimale Geschwindigkeit und Druck festzustellen.

Alle Bohrungsarbeiten

- Nur scharfe Bohrer benutzen.
- Zuerst mit einem Pfriem oder Nagel das Zentrum der Bohrung markieren.

SEITENHANDGRIFF

Der mitgelieferte Zusatzgriff kann auf der linken oder auf der rechten Seite des Getriebegehäuses montiert werden.

Um den Zusatzgriff zu montieren drehen Sie ihn im Uhrzeigersinn.

EINSCHRAUBEN / ABDREHEN VON SCHRAUBEN

Ein passendes Drehmoment wählen, wobei Sie eine der Zahlen, die auf dem Drehmomentregler (2) markiert sind, gegenüber den Pfeil auf dem Gehäuse stellen. Setzen Sie den benötigten Aufsatz ein.



WARNUNG: Zu starkes Festziehen kann einen Bruch der Schraube oder eine Beschädigung des Aufsatzes verursachen.



WARNUNG: Wenn man, beim Festziehen einer Schraube, die Maschine abgewinkelt gegen die Schraube hält, kann der Schraubenkopf kaputt gehen oder das Drehmoment wird sich nicht voll auf die Schraube übertragen. Halten Sie immer die Maschine und die Schraube, die Sie festziehen, auf einer Linie.

BOHRFUTTERWECHSEL

Bohrfutter abnehmen



WARNUNG: Tragen Sie immer eine Schutzbrille.

Drehen Sie den Ring für die Drehmomentregelung (2) in der Stellung „Bohren“ und stellen mit Hilfe des Umschalters (3) den niedrigen Gang ein. Schließen Sie das Bohrfutter um das kurze Ende eines Sechskantschlüssels mit der Größe 5 mm oder mehr (nicht im Lieferumfang). Schlagen Sie das längere Ende mit einem Holzhammer oder einem stumpfen Gegenstand im Uhrzeigersinn. Das wird die Anschlagsschraube (mit Linksgewinde) im Bohrfutter lockern.

1. Öffnen Sie die Bohrfutterbacken.
2. Setzen Sie eine Sechskantschlüssel in die Schraube (mit Linksgewinde) des Bohrfutters. Drehen Sie die Schraube durch Drehen im Uhrzeigersinn heraus.
3. Setzen Sie jetzt einen Sechskantschlüssel in die Öffnung für die Schraube und schließen Sie das Bohrfutter fest. Schlagen Sie jetzt mit einem Holzhammer oder ähnlichem den Schlüssel abrupt gegen den Uhrzeigersinn. Das lockert das Bohrfutter und Sie können es von Hand abschrauben

Bohrfutter befestigen

1. Drehen Sie das Bohrfutter per Hand soweit es möglich ist auf die Spindel und setzen Sie die Anschlagsschraube (mit Linksgewinde) ein.
2. Schließen Sie das BohrBohrfutter um das kürzere Ende eines Sechskantenschlüssels und schlagen Sie das längere Ende mit einem Holzhammer im Uhrzeigersinn.
3. Entfernen Sie den Schlüssel und öffnen Sie das Bohrfutter vollständig. Ziehen Sie die Schraube im Zentrum mit der Hilfe der Sechskantschlüssels entgegen dem Uhrzeigersinn fest an.

ZUBEHÖR

Ladegerät, zwei Ni-Cd Batterien und 2 kombinierte (zweiseitige) Schraubenzieher - Bits.

Wartung



WARNUNG: Vor jeder Überprüfung oder Wartung, schalten Sie das Elektrowerkzeug immer aus und nehmen Sie die Batterie heraus.

Überprüfen Sie regelmäßig, ob die Schrauben des Gehäuses gut festgezogen sind. Bei einer andauernden Anwendung können sich die Schrauben durch Vibrationen lockern.

Alle beweglichen Metallteile regelmäßig schmieren.

REINIGEN

Überprüfen Sie regelmäßig, ob im Lüftungsgitter in der Nähe des Motors oder um die Umschalter kein Staub oder keine Fremdkörper eingedrungen sind. Verwenden Sie eine weiche Bürste für die Entfernung des Staubs. Um Ihre Augen zu schützen, tragen Sie während der Reinigung eine Schutzbrille.

Falls der Maschinenkörper gereinigt werden soll, wischen Sie ihn mit einem weichen feuchten Tuch. Sie können eine schwache Spülmittellösung verwenden.



WARNUNG: Die Verwendung von Alkohol, Benzin oder andere Lösungsmittel ist untersagt. Verwenden Sie nie aggressive Mittel für die Reinigung der Kunststoffteile.



WARNUNG: Das Eindringen vom Wasser in die Maschine ist unbedingt zu vermeiden.

WICHTIG! Um eine sichere Arbeit mit dem Elektrowerkzeug und seine Zuverlässigkeit zu gewährleisten, dürfen alle Reparatur-, Wartungs- und Einstellarbeiten (besonders in der Garantiezeit) in den autorisierten SPARKY – Servicestellen bei Verwendung von Originalersatzteile durchgeführt werden.

Garantie

Lesen Sie aufmerksam die ganze Betriebsanleitung durch, bevor Sie mit der Arbeit beginnen.

Schäden, die auf natürliche Abnutzung, Überlastung oder unsachgemäße Handhabung zurückzuführen sind, bleiben von der Garantie ausgeschlossen.

Schäden, die durch Material- und/oder Herstellerfehler entstanden sind, werden unentgeltlich durch Ersatzlieferung oder Reparatur beseitigt.

Beanstandungen bezüglich eines beschädigten SPARKY-Elektrowerkzeugs können nur anerkannt werden, wenn das Gerät unzerlegt (im ursprünglichen Zustand) dem Lieferanten oder der befugten Kundendienstwerkstatt vorgelegt wird.

Bemerkungen

Lesen Sie aufmerksam die ganze Bedienungsanleitung, bevor Sie mit der Benutzung dieses Produktes beginnen.

Der Hersteller behält sich das Recht vor, Verbesserungen und Änderungen in seinen Erzeugnissen und in den Spezifikationen ohne Voranmeldung vorzunehmen.

Die Spezifikationen können für die verschiedenen Länder unterschiedlich sein.

Sommaire

Introduction	22
Spécifications techniques	24
Avertissements de sécurité généraux pour l'outil	25
Règles supplémentaires de sécurité pour le travail avec de perceuses sans fil	26
Règles supplémentaires pour le travail avec des chargeurs	27
Règles supplémentaires pour le travail avec des batteries	27
Présentation de la perceuse	A/29
Instructions d'exploitation	29
Maintenance	31
Garantie	31

DEBALLAGE

Grâce aux techniques modernes de fabrication, il est improbable que votre outil soit défectueux ou qu'une pièce soit manquante. Si toutefois vous trouvez une anomalie, n'utilisez pas l'outil avant que les pièces aient été remplacées ou le défaut corrigé. Ne pas observer cette règle pourrait causer des blessures graves.

MONTAGE

Les perceuses sans fil sont livrées emballées et complètement assemblées.

Introduction

Votre nouvel instrument a été conçu et produit selon tous les standards de qualité pour répondre aux exigences les plus élevées. Son exploitation est facile et sécurisée. Et avec une utilisation correcte il vous servira longtemps.



AVERTISSEMENT!

Lire attentivement les instructions avant d'utiliser votre nouvel outil. Prêter attention aux sections «**Avvertissement**». Votre outil électrique possède des caractéristiques qui facilitent votre travail. Cet instrument a été conçu et produit selon toutes les exigences de sécurité pour que son usage et son entretien soient faciles.



Ne pas jeter les outils électroportatifs avec les ordures ménagères!

Les déchets provenant d'outils électriques ne doivent pas être ramassés avec les ordures ménagères. Prière de recycler sur les lieux qui y sont spécialement destinés. Contacter les autorités locales ou un représentant pour des consultations concernant le recyclage.



RESPECT DE L'ENVIRONNEMENT

Récupération des matières premières plutôt qu'élimination des déchets.

En vue à la protection de l'environnement, les appareils, comme d'ailleurs leurs accessoires et emballages, doivent pouvoir suivre chacun une voie de recyclage appropriée. Nos pièces en matières artificielles ont été marquées en vue d'un recyclage sélectif des différents matériaux.

LÉGENDE

L'outil électrique porte une plaque décrivant les signes spéciaux. Ils apportent une information importante quant au produit ou des instructions d'utilisation.



Double isolation pour une meilleure sécurité



Usage interne uniquement



Ne pas exposer à la pluie ou à l'eau



Ne pas brûler



Toujours charger la batterie à des températures comprises entre 0°C et 45°C



Conforme aux directives européennes applicables



En conformité avec les exigences des standards ukrainiens



Conforme aux exigences des règlements de l'Union douanière



Prenez connaissance de l'instruction d'utilisation

YYYY-Www

Période de production, où les symboles variables sont les suivants:
YYYY - année de production, ww – le numéro de la semaine du calendrier

BR, BUR

PERCEUSE / VISSEUSE SANS FIL

Spécifications techniques

Modèle		BR2 12E	BR 15E	BUR2 15E*	BUR2 18E*
Moteur électrique:	V	12	14.4	14.4	18
Vitesse à vide (I vitesse/II vitesse)	min ⁻¹	0-350/0-1250	0-350/0-1100	0-400/0-1350	0-400/0-1350
Fréquence des coups à vide	min ⁻¹	—	—	0-6400/0-21600	0-6400/0-21600
Couple moteur maximal	Nm	28	25	35	40
Réglage du couple moteur (nombre de positions du régulateur)		15+1	15+1	20+1	20+1
Capacité du mandrin	mm	0,8-10	0,8-10	1,5-13	1,5-13
Diamètre maximum des forets acier / bois / béton	mm	10/25/-	10/25/-	10/30/10	13/32/13
Diamètre maximal des vis a bois		M6	M8	M8	M10
Réglage électronique de la vitesse de rotation -- à gauche -- à droite		oui	oui	oui	oui
Frein électrique		oui	oui	oui	oui
Arbre moteur autobloquant		oui	oui	oui	oui
Eclairage par diodes de la zone de travail		oui	oui	oui	oui
Indication par diodes de la charge batterie		oui	oui	oui	oui
Boîtier à deux vitesses		oui	oui	oui	oui
Poids (Procédure EPTA 01/2003)	kg	1.5	1.9	2.2	2.3

INFORMATIONS CONCERNANT LE BRUIT ET LES VIBRATIONS

(Les valeurs sont mesurées conformément à EN 60745.)

Emission de bruit:

A-niveau pondéré de la pression sonore L_{pA}	dB(A)	64	83	83	83
Incertitude E_{pA}	dB	3	3	3	3
A-niveau pondéré de la puissance sonore L_{WA}	dB(A)	75	94	94	94
Incertitude E_{WA}	dB	3	3	3	3



Utilisez des protecteurs auditifs !

Emission de vibrations*

Valeur globale des vibrations (somme vectorielle sur les trois axes), déterminée conformément à EN 60745:

Valeur d'émission vibratoire leurs du perçage à percussion $a_{h, ID}$	m/s ²	-	-	11.8	11.8
Incertitude $E_{h, ID}$	m/s ²	-	-	1.5	1.5
Valeur d'émission vibratoire $a_{h, D}$	m/s ²	< 2.5	< 2	< 2.5	< 2.5
Incertitude $E_{h, D}$	m/s ²	1.5	1.5	1.5	1.5

* Les vibrations sont mesurées conformément au point 06/02/07 de EN 60745-1.

BATTERIE (Li-Ion):

Tension:	V	12	14.4	14.4	18
Capacité	Ah	1.7 / 2.0	1.5 / 2.0	2	2

CHARGEUR:

A l'entrée					
Tension / fréquence	V-Hz	230-50	230-50	230-50	230-50
Puissance consommée	W	70	70	70	70
Tension de sortie / courant	V/A	12-18 / 1.7	12-18 / 1.7	12-18 / 1.7	12-18 / 1.7

* Modèles à percussion

L'amplitude d'accélération indiquée dans ces instructions d'utilisation a été mesurée suivant les méthodes de mesure conformément à la norme EN 60745 et peut être utilisée pour une comparaison d'appareils. Le niveau de vibration peut être utilisé pour faire une estimation provisoire du degré d'influence vibratoire.

Le niveau de vibration annoncé concerne la fonction principale de l'outil. Dans des cas où l'outil est destinée à une autre utilisation ou avec d'autres accessoires, ou s'il est mal entretenu, le niveau de vibration peut s'écarter de celui qui a été indiqué. Si c'est le cas, le degré d'influence peut fortement augmenter au cours de l'utilisation.

Pour une estimation précise de l'influence vibratoire pendant un certain temps d'utilisation, il est recommandé de prendre aussi en considération les espaces de temps pendant lesquels l'appareil est éteint ou sous tension, mais pas vraiment utilisé. Ceci peut réduire considérablement l'influence vibratoire pendant toute la durée du travail.

Entretenez l'outil et ses accessoires en bon état. Gardez vos mains chaudes au cours de son utilisation – cela va diminuer les conséquences négatives lorsque vous travaillez à des hauts degrés de vibrations.

Les poussières de matériaux tels que peintures contenant du plomb, certains bois, minéraux ou métaux, peuvent être nuisibles à la santé. Toucher ou aspirer les poussières peut entraîner des réactions allergiques et/ou des maladies respiratoires auprès de l'utilisateur ou de personnes se trouvant à proximité.

Certaines poussières telles que les poussières de chêne ou de hêtre sont considérées cancérigènes, surtout en connexion avec des additifs pour le traitement de bois (chromate, lazure). Les matériaux contenant de l'amiante ne doivent être travaillés que par des personnes qualifiées.

- Si possible, utilisez une aspiration des poussières.
 - Afin d'atteindre un haut degré d'aspiration de la poussière, lors du travail avec cet outil électroportatif utilisez un aspirateur spécialement adapté pour l'aspiration de poussière de bois ou pour l'aspiration de poussière de bois et/ou poussière de minéraux.
 - Veillez à bien aérer la zone de travail.
 - Il est recommandé de porter un masque respiratoire de la classe de filtre P2.
- Respectez les règlements en vigueur dans votre pays spécifiques aux matériaux à traiter.

Avertissements de sécurité généraux pour l'outil



AVERTISSEMENT! Lire tous les avertissements de sécurité et toutes les instructions. Ne pas suivre les avertissements et instructions peut donner lieu à un choc électrique, un incendie et/ou une blessure sérieuse.

Conserver tous les avertissements et toutes les instructions pour pouvoir s'y reporter ultérieurement.

Le terme «outil» dans les avertissements fait référence à votre outil électrique alimenté par le secteur (avec cordon d'alimentation) ou votre outil fonctionnant sur batterie (sans cordon d'alimentation).

1. SÉCURITÉ DE LA ZONE DE TRAVAIL

- Conserv**er la zone de travail propre et bien éclairée. Les zones en désordre ou sombres sont propices aux accidents.
- Ne pas faire fonctionner** les outils électriques en atmosphère explosive, par exemple en présence de liquides inflammables, de gaz ou de poussières. Les outils électriques produisent des étincelles qui peuvent enflammer les poussières ou les fumées.
- Maintenir les enfants et les personnes présentes** à l'écart pendant l'utilisation de l'outil. Les distractions peuvent vous faire perdre le contrôle de l'outil.

2. SÉCURITÉ ÉLECTRIQUE

- Il faut que les fiches de l'outil électrique soient adaptées au socle.** Ne jamais modifier la fiche de quelque façon que ce soit. Ne pas utiliser d'adaptateurs avec des outils à branchement de terre. Des fiches non modifiées et des socles adaptés réduiront le risque de choc électrique.
- Éviter tout contact du corps avec des surfaces reliées à la terre** telles que les tuyaux, les radiateurs, les cuisinières et les réfrigérateurs. Il

existe un risque accru de choc électrique si votre corps est relié à la terre.

- Ne pas exposer les outils à la pluie ou à des conditions humides.** La pénétration d'eau à l'intérieur d'un outil augmentera le risque de choc électrique.
- Ne pas maltraiter le cordon.** Ne jamais utiliser le cordon pour porter, tirer ou débrancher l'outil. Maintenir le cordon à l'écart de la chaleur, du lubrifiant, des arêtes ou des parties en mouvement. Des cordons endommagés ou emmêlés augmentent le risque de choc électrique.
- Lorsqu'on utilise un outil à l'extérieur, utiliser un prolongateur adapté à l'utilisation extérieure** réduit le risque de choc électrique.
- Si l'usage d'un outil dans un emplacement humide est inévitable, utiliser une alimentation protégée par un dispositif à courant résiduel (RCD).** L'usage d'un RCD réduit le risque de choc électrique.

3. SÉCURITÉ DES PERSONNES

- Rester vigilant, regarder ce que vous êtes en train de faire et faire preuve de bon sens** dans votre utilisation de l'outil. Ne pas utiliser un outil lorsque vous êtes fatigué ou sous l'emprise de drogues, d'alcool ou de médicaments. Un moment d'inattention en cours d'utilisation d'un outil peut entraîner des blessures graves des personnes.
- Utiliser un équipement de sécurité.** Toujours porter une protection pour les yeux. Les équipements de sécurité tels que les masques contre les poussières, les chaussures de sécurité antidérapantes, les casques ou les protections acoustiques utilisés pour les conditions appropriées réduiront les blessures de personnes.
- Éviter tout démarrage intempestif.** S'assurer que l'interrupteur est en position arrêt avant de brancher l'outil au secteur et/ou au bloc de batteries, de le ramasser ou de le porter. Porter les outils en ayant le doigt sur l'interrupteur ou brancher des outils dont l'interrupteur est en posi-

tion marche est source d'accidents.

- d) **Retirer toute clé de réglage avant de mettre l'outil en marche.** Une clé laissée fixée sur une partie tournante de l'outil peut donner lieu à des blessures de personnes.
- e) **Ne pas se précipiter. Garder une position et un équilibre adaptés à tout moment.** Cela permet un meilleur contrôle de l'outil dans des situations inattendues.
- f) **S'habiller de manière adaptée. Ne pas porter de vêtements amples ou de bijoux. Garder les cheveux, les vêtements et les gants à distance des parties en mouvement.** Des vêtements amples, des bijoux ou les cheveux longs peuvent être pris dans des parties en mouvement.
- g) **Si des dispositifs sont fournis pour le raccordement d'équipements pour l'extraction et la récupération des poussières, s'assurer qu'ils sont connectés et correctement utilisés.** Utiliser des collecteurs de poussière peut réduire les risques dus aux poussières.

4. UTILISATION ET ENTRETIEN DE L'OUTIL

- a) **Ne pas forcer l'outil. Utiliser l'outil adapté à votre application.** L'outil adapté réalisera mieux le travail et de manière plus sûre au régime pour lequel il a été construit.
- b) **Ne pas utiliser l'outil si l'interrupteur ne permet pas de passer de l'état de marche à arrêt et vice versa.** Tout outil qui ne peut pas être commandé par l'interrupteur est dangereux et il faut le réparer.
- c) **Débrancher la fiche de la source d'alimentation en courant et/ou le bloc de batteries de l'outil avant tout réglage, changement d'accessoires ou avant de ranger l'outil.** De telles mesures de sécurité préventives réduisent le risque de démarrage accidentel de l'outil.
- d) **Conserver les outils à l'arrêt hors de la portée des enfants et ne pas permettre à des personnes ne connaissant pas l'outil ou les présentes instructions de le faire fonctionner.** Les outils sont dangereux entre les mains d'utilisateurs novices.
- e) **Observer la maintenance de l'outil. Vérifier qu'il n'y a pas de mauvais alignement ou de blocage des parties mobiles, des pièces cassées ou toute autre condition pouvant affecter le fonctionnement de l'outil. En cas de dommages, faire réparer l'outil avant de l'utiliser.** De nombreux accidents sont dus à des outils mal entretenus.
- f) **Garder affûtés et propres les outils permettant de couper.** Des outils destinés à couper correctement entretenus avec des pièces coupantes tranchantes sont moins susceptibles de bloquer et sont plus faciles à contrôler.
- g) **Utiliser l'outil, les accessoires et les lames etc., conformément à ces instructions, en tenant compte des conditions de travail et du travail à réaliser.** L'utilisation de l'outil pour des opérations différentes de celles prévues pourrait donner lieu à des situations dangereuses.

5. MAINTENANCE ET ENTRETIEN

- a) **Faire entretenir l'outil par un réparateur qualifié utilisant uniquement des pièces de rechange identiques.** Cela assurera que la sécurité de l'outil est maintenue.

Règles supplémentaires de sécurité pour le travail avec des perceuses sans fil

- Il ne faut jamais oublier que la perceuse est toujours en ordre de marche, car il n'est pas nécessaire de la brancher à la prise. Lors de mise et d'enlèvement de la batterie l'interrupteur doit être obligatoirement en position ARRÊT.
- **Utilisez une protection acoustique lors du travail avec des perceuses à percussion.** Le bruit intense émis lors du travail peut entraîner des troubles de l'audition.
- **Utilisez toujours la poignée auxiliaire, si celle-ci est fournie avec l'appareil.** La perte de contrôle peut entraîner un accident du travail.
- **En cas de danger potentiel que l'outil de travail entre en contact avec un réseau électrique invisible, tenez l'outil électrique uniquement par ses parties de préhension isolées.** Le contact avec un fil électrique sous tension communiquera cette tension aux surfaces métalliques découvertes de l'outil et l'opérateur recevra un coup électrique.
- Si possible, utiliser toujours des serre-joints ou un étai pour fixer le matériau travaillé.
- Ne pas toucher la mèche après l'arrêt de la perceuse. Elle peut être très chaude.
- Quand on travaille avec la perceuse il faut obligatoirement porter des moyens de protection, lunettes de protection et casque antiphone. Si lors des opérations de perçage sont dégagées des poussières, il faut porter aussi un masque anti-poussière.
- La poussière dégagée lors de travail sur des matériaux de quartz (dioxyde de silicium) est nocive pour la santé. Il est interdit de travailler sur les matériaux contenant de l'asbeste.
- N'utiliser la perceuse que pour les opérations dont elle est destinée. Tout autre utilisation différant des travaux cités dans le présent manuel, sera considérée comme utilisation abusive. La responsabilité de toute dommage ou blessure résultant d'une utilisation abusive tombera entièrement sur l'utilisateur, et non sur le fabricant.
- Afin d'utiliser correctement la perceuse il faut observer les règles de sécurité, les instructions générales et les instructions de travail données dans le présent document. Tous les utilisateurs doivent prendre connaissance de cette instruction de travail et être informés des risques potentiels de travail avec la perceuse. Des enfants et des gens de pauvre condition physique doivent s'abstenir de l'utilisation de la perceuse. Les enfants se trouvant en proximité du lieu de travail avec la perceuse doivent être sous une surveillance continue. Les mesures de prévention en matière de sécurité sont obligatoires. De même les

consignes principales professionnelles de santé et sécurité doivent être observées.

- Le fabricant décline toute responsabilité pour les modifications de la perceuse effectuées par l'utilisateur ainsi que pour tout dommage résultant de telles modifications.

Même quand la perceuse est utilisée en suivant strictement les instructions, il est impossible d'éliminer tous les facteurs résiduels de risque. Les dangers mentionnés ci-dessous sont liés aux particularités de construction et le design de la perceuse.

- Des problèmes avec les poumons, si on n'utilise pas un masque anti-poussière effectif.
- Des problèmes avec l'ouïe, si on n'utilise pas un masque antiphone effectif.

Règles supplémentaires pour le travail avec le chargeur

- Avant d'utiliser le chargeur il faut lire attentivement les instructions et les notes concernant le chargeur ainsi que les instructions d'utilisation des batteries.
- Les batteries doivent être chargées dans un local, car le chargeur n'est construit et prévu que pour l'utilisation à intérieur.



AVERTISSEMENT: Si la batterie est endommagée, ne pas la mettre dans chargeur quel que soit la nature de l'endommagement. Vous risquez de subir une électrocution.



AVERTISSEMENT: Ne jamais laisser l'eau pénétrer dans le chargeur. Cela peut provoquer une électrocution.

- Le chargeur est construit et prévu pour fonctionner uniquement avec la batterie SPARKY livrée avec la perceuse. L'utilisation de toute autre batterie peut provoquer des risques d'incendie d'électrocution.
- Le chargeur et la batterie livrée avec la perceuse ont été spécialement construit pour fonctionner ensemble. Ne jamais recharger la batterie en utilisant un autre chargeur.
- Ne pas mettre des objets quelconques sur le chargeur, cela peut provoquer la surchauffe. Ne pas laisser le chargeur en proximité des sources de chaleur.
- Ne pas tirer sur le câble du chargeur quand vous voulez le débrancher de la prise.
- Vérifier que le câble du chargeur soit situé de façon excluant toute possibilité de marcher dessus, d'en trébucher, d'être endommagé ou subir une tension mécanique.
- Ne pas utiliser des rallonges du câble que si cela n'est vraiment nécessaire. L'utilisation d'une rallonge non appropriée peut provoquer le risque d'incendie ou d'électrocution.
- Ne pas continuer l'utilisation du chargeur s'il a subi un choc important, a tombé ou il présente une défaillance quelconque.

lance quelconque. Ne pas utiliser le chargeur si le câble d'alimentation ou sa fiche sont défectueux – ils doivent être remplacés sans délai. Nous vous recommandons de vous adresser à une station-service autorisée de maintenance ou réparation.

- Ne jamais désassembler le chargeur. Pour toute réparation contacter une station-service autorisée. Un réassemblage incorrect peut provoquer des risques d'incendie ou d'électrocution.
- Afin de minimiser les risques d'électrocution il faut toujours débrancher le chargeur de la prise avant toute opération de nettoyage. Le fait d'enlever la batterie ne diminue point ces risques.
- Ne jamais essayer de brancher deux chargeurs en série.
- Ne pas conserver et ne pas utiliser le chargeur et les batteries aux endroits où la température ambiante peut atteindre ou dépasser +45°C – sous auvents, en caravanes ou constructions métalliques pendant la saison chaude.
- Le chargeur est désigné d'être alimenté du secteur standard (230-240 V). Ne jamais brancher le chargeur à un secteur ayant une tension différente.
- S'il faut recharger une deuxième batterie, débrancher le chargeur du secteur et le laisser se refroidir pendant 15 minutes au minimum. Après l'écoulement de ce période on peut recharger la batterie suivante.
- Si le chargeur est laissé branché au secteur, tout corps étranger peut provoquer un court-circuit entre les bornes du chargeur. Les matériaux d'une bonne conductivité comme ouate d'acier, feuille d'aluminium ou tout autre matériau contenant des particules métalliques doivent être stockés loin du chargeur. Quand le chargeur n'est pas utilisé pour recharger une batterie, il doit être débranché du secteur.
- Ne pas congeler ni immerger le chargeur en eau ou dans un autre liquide.

Règles supplémentaires pour le travail avec des batteries

- La batterie de la perceuse est livrée partiellement chargée. Avant de commencer le travail il faut recharger la batterie à fond.



AVERTISSEMENT: Ne jamais mettre dans le chargeur une batterie fendue ou présentant une défaillance quelconque. Vous risquez de subir une électrocution.

- La longévité et performances maximales peuvent être atteintes quand la batterie est rechargée aux températures ambiante entre 18°C et 24°C. Ne pas recharger la batterie si la température ambiante a tombé en dessous de 0°C ou montée en dessus de +45°C. Ce facteur a une grande importance et est une condition préalable pour éviter la possibilité des endommagements sérieux de la batterie.
- Pendant le procès de recharge le chargeur et la bat-

terie peuvent être chauds. C'est normal et ne représente pas une défaillance.

- Pour prévenir une surchauffe éventuelle, ne pas recharger des batteries aux endroits ensoleillés en temps chaud et en proximité des sources de chaleur.
- Ne pas recharger les batteries dans une cabine ou réservoir fermés. Pendant la recharge la batterie doit être dans un local bien ventilé.
- Rarement en suite de régime maximal de travail il est possible d'observer une fuite minime de liquide de la batterie. Cette fuite n'est pas une indication de défaillance. Si toutefois par suite de défaillance du joint extérieur le liquide entre en contact avec la peau, il faut:
 - Laver immédiatement l'endroit avec de l'eau savonneuse.
 - Neutraliser l'endroit avec un acide faible – jus de citron ou vinaigre.
 - Si les yeux sont atteints par le liquide, rincer abondamment avec de l'eau fraîche pendant au moins 10 minutes et obligatoirement et sans délai consulter un médecin. (**NOTE:** La batterie contient une solution de 25-35% de hydroxyde de potassium)
- Si la recharge de la batterie présente des irrégularités:
 - (1) Vérifier la tension d'alimentation dans la prise avec une lampe ou un phasemètre.
 - (2) Déplacer le chargeur avec la batterie à un endroit où la température ambiante est entre 18°C et 24°C.
 - (3) Si les problèmes de recharge persistent, porter ou envoyer la perceuse avec la batterie et le chargeur à votre station-service.
- La batterie doit être rechargée quand la puissance livrée n'est plus suffisante pour effectuer des opérations qui n'ont pas créé des problèmes auparavant. En ce cas-là il faut ARRÊTER LE TRAVAIL et procéder à la procédure de recharge.
- Ne jamais jeter des batteries au feu même si elles sont sérieusement endommagées ou ne peuvent plus tenir la charge. Les batteries peuvent exploser dans le feu.
- Afin de faciliter le refroidissement de la batterie après l'utilisation, pendant la saison chaude éviter d'utiliser le chargeur ou la batterie sous un auvent métallique ou en caravane sans isolation thermique.



AVERTISSEMENT: Ne jamais essayer d'ouvrir la batterie pour n'importe quel raison. Si le boîtier plastique de la batterie est cassé ou fissuré, porter la batterie dans la station-service pour la faire recycler.

AVANT DE PROCÉDER À LA RECHARGE DE LA BATTERIE DE LA PERCEUSE IL FAUT LIRE ATTENTIVEMENT LES INSTRUCTIONS DONNÉES DANS LA SECTION CONCERNANT LE CHARGEUR.

- N'utiliser que la batterie SPARKY appropriée (celle livrée avec la perceuse ou une batterie de recharge exactement de même type). Ne jamais utiliser une batterie différente – cela peut endommager la perceuse et peut provoquer une situation dangereuse.
- Ne recharger les batteries qu'avec les chargeurs SPARKY.
- La batterie est composée des cellules de nickel cad-

mium. Le cadmium est considéré comme substance nocive. Ne jamais jeter les batteries avec les déchets domestiques. Les batteries doivent être amassées séparément et envoyées aux ateliers de recyclage conformément aux provisions de protection de l'environnement.

MISE EN PLACE ET ENLÈVEMENT DE LA BATTERIE

Pour enlever la batterie: appuyer simultanément sur les deux cliquets pour libérer la batterie (10) et la glisser hors du boîtier de la perceuse.

Avant de remettre la batterie en place vérifier que l'interrupteur est en position "Arrêt".

Pour réenclencher la batterie: Aligner les glissières de la perceuse avec les deux cliquets sur la batterie et la glisser dans la perceuse jusqu'au déclic caractéristique.

RECHARGE DE LA BATTERIE



AVERTISSEMENT: La batterie se recharge entièrement pour environ 1 heure. Après l'écoulement de la période prescrite sortir la batterie du chargeur.

1. Brancher la fiche du chargeur dans la prise. La diode verte (13) s'allume indiquant la présence de tension d'alimentation.
2. Enfoncer la batterie dans l'encoche du chargeur jusqu'au déclic caractéristique. Vérifier que la batterie est fermement fixée dans l'encoche. La diode rouge (12) s'allume indiquant que le procès de recharge est lancé, la diode verte s'éteint.
3. Le procès dure environ 1 heure. A la fin la diode verte s'éteint et la diode verte s'allume indiquant que la recharge est terminée.
4. Débrancher la fiche de la prise et sortir la batterie de l'encoche du chargeur.

CONSEILS POUR UNE LONGÉVITÉ ACCRUE DES BATTERIES

- Ne pas recharger la batterie après le travail d'une durée courte, cela peut provoquer la réduction de la longévité et du capacité de la batterie.
- Éviter d'effectuer des recharges courtes ne durant que quelques minutes. Recharger chaque fois la batterie à fond afin de laisser le chargeur d'effectuer le cycle complet de recharge.
- Quand la batterie n'est pas utilisée il faut la tenir éloignée des objets métalliques tels que des agrafes, pièces de monnaie, clés, clous, vis etc. qui pourraient court-circuiter ses bornes. Le court-circuit entre les bornes de la batterie peut provoquer l'incendie ou l'explosion.
- Quand le chargeur n'est pas utilisé le câble d'alimentation doit être débranché de la prise. Conserver le chargeur dans un endroit sec et sûr.
- Ne pas recharger les batteries et ne pas conserver le chargeur dans les locaux où la température ambiante peut tomber en dessous de 0°C ou monter en dessus de +45°C.

INDICATEUR DE CHARGE DE LA BATTERIE (BR 15E, BUR2 15E, BUR2 18E)

La charge de la batterie est indiquée par trois diodes (4). Pour activer l'indicateur de la charge de batterie il faut appuyer sur l'interrupteur de l'outil (5), – le moteur doit se roter. Les trois diodes indiquent trois niveaux de charge - bas, moyen et haut. Quand une seule diode est allumée (niveau bas), c'est l'indication que la batterie doit être enlevée et branchée sur le chargeur. L'indicateur fonctionne seulement quand le levier (6) est en position droite au but.

Présentation de la perceuse

Avant de procéder au travail avec la perceuse il faut prendre connaissance avec tous les particularités de fonctionnement et les consignes de sécurité.

N'utiliser la perceuse et ses accessoires que pour les opérations dont ils sont destinés. Toute autre utilisation est strictement interdite.

1. Mandrin à serrage rapide
2. Régulateur de couple moteur
3. Sélecteur de vitesse
4. Indicateur de charge de la batterie par diodes lumineuses
5. Interrupteur
6. Sélecteur de direction de rotation
7. Illumination par diodes
8. Interrupteur de l'illumination
9. Batterie
10. Cliquets de fixation de la batterie
11. Chargeur
12. Diode rouge
13. Diode verte
14. Poignée latérale (pour les modèles à percussion BUR2 15E / BUR2 18E)

Instructions d'exploitation

ILLUMINATION PAR DIODES DE LA ZONE DE TRAVAIL (BR 15E, BUR2 15E, BUR2 18E)

La perceuse est munie de deux diodes lumineuses (7) qui servent d'améliorer l'illumination de la zone de travail lorsque on travaille aux endroits mal éclairés. Pour enclencher ou déclencher l'illumination supplémentaire appuyer sur le bouton (8).

SÉLECTION DE LA DIRECTION DE ROTATION

Le levier (6) en position droite au but (vue de l'arrière) donne la rotation en sens inverse des aiguilles d'une montre et la position à gauche au but – dans le sens des aiguilles d'une montre. Lorsque l'interrupteur (5) est enfoncé, le levier (6) ne peut pas être déplacé.



AVERTISSEMENT: Le changement de la direction de rotation ne peut être effectué que si le moteur est arrêté.

Pour le percer des trous et visser des vis le levier doit être en position gauche. Pour dévisser des vis le levier doit être en position droite.

POSITIONS DE PERÇAGE



Ce symbole indique la fonction «Perçage» qui est utilisée pour perçage du bois, de l'acier et de l'aluminium.



Ce symbole indique la fonction «Percussion» qui est utilisée pour perçage à percussion. Pour obtenir les meilleurs résultats, utilisez la vitesse maximale.

* Pour les modèles à percussion

MARCHE - ARRÊT

Marche: appuyer sur l'interrupteur (5).

Arrêt: relâcher l'interrupteur (5).

La perceuse est munie d'un frein. L'arbre moteur s'arrête dès que l'interrupteur soit complètement relâché.

RÉGLAGE ÉLECTRONIQUE PROGRESSIF DE LA VITESSE

En enfonçant légèrement sur l'interrupteur (5) on obtient le lancement de la perceuse en vitesse basse. La vitesse augmente progressivement au fur et à mesure qu'on enfonce l'interrupteur jusqu'à la vitesse maximum quand l'interrupteur est enfoncé à fond.

RÉGLAGE DE COUPLE MOTEUR

Tourner la bague située derrière le mandrin afin de fixer le régulateur (2) sur une des ses 15/21 positions.

Les 15/21 positions du régulateur de couple moteur (2) permettent d'avoir une contrôle précise sur la perceuse quand on l'utilise comme tournevis et d'éviter le serrage excessif des vis.

La valeur de couple moteur est déterminée par un des chiffres marqués sur la bague. Les chiffres plus grands marqués correspondent à des valeurs élevées du couple moteur. Pour choisir le moment convenable tourner la bague et positionner le chiffre choisi en face de la flèche sur le boîtier de la perceuse.

SÉLECTEUR DE VITESSE

Le sélecteur de vitesse (3) à deux positions permet de sélectionner la vitesse et le couple moteur optimales pour l'application particulière.



AVERTISSEMENT: Le changement des vitesses ne doit être effectué qu si le moteur de la perceuse est arrêté.

1. Pour choisir le rapport inférieur (vitesse basse, haut couple moteur) glisser le sélecteur de vitesse (3) en avant vers le mandrin. Le chiffre 1 marqué sur le sélecteur indique le rapport choisi.
2. Pour choisir le rapport supérieur (grande vitesse, couple moteur bas) glisser le sélecteur de vitesse (3) en arrière. Le chiffre 2 marqué sur le sélecteur indique le rapport choisi.

MISE EN PLACE ET ENLÈVEMENT D'UN EMBOUT



AVERTISSEMENT: Nous vous recommandons d'enlever la batterie afin d'éviter un lancement accidentel.

La perceuse est munie d'un arbre moteur autobloquant, ce qui veut dire que lorsqu'on essaye de tourner le mandrin à la main l'arbre moteur se bloque automatiquement. Pour enlever ou corriger la longueur de l'embout il sera nécessaire seulement de serrer bien le mandrin et de tourner son corps.

La perceuse est munie d'un mandrin à serrage rapide à la main et l'utilisation d'une clé spéciale n'est pas nécessaire pour serrer des forets dans le mandrin. Quand on change les forets il faut toujours mettre le sélecteur de la direction de rotation en position neutre.

1. Desserrer le mandrin en tournant son corps en sens inverse des aiguilles d'une montre. L'ouverture doit être suffisante pour enfoncer l'embout choisi.
2. Vérifier que l'embout est positionné correctement, c'est à dire les mors du mandrin le serrent sur la partie au surfaces plates.
3. Pour serrer bien l'embout tourner le corps du mandrin dans le sens des aiguilles d'une montre. Vérifier que l'embout est bien fixé; autrement l'embout peut endommager les mors du mandrin.
4. Pour enlever l'embout, desserrer le mors du mandrin en tournant son corps en sens inverse des aiguilles d'une montre.

POIGNÉE LATÉRALE

* Pour les modèles à percussion

La poignée auxiliaire (15) fournie pourrait être fixée sur le boîtier d'engrenage sur son côté gauche ou droit.

Pour fixer la poignée, la visser dans le sens des aiguilles d'une montre.

PERÇAGE DES TROUS

Perçage des trous dans le métal

- Pour garantir des bons résultats, n'utiliser que des forets d'acier rapide pour métal ou acier.
- Mettre le régulateur de couple moteur (2) dans la position de perçage "foret".
- Au début de perçage lancer en vitesse basse afin d'éviter le déplacement du foret du point fixé.
- Veuillez fixer toujours les feuilles d'acier.
- Fixer les feuilles métalliques minces avec des blocs de bois afin d'éviter tout déplacement et déformation.
- En utilisant un outil aigu marquer les centres des trous à percer.
- Utiliser un liquide de coupe qui convient au matériau choisi.

Matériau	Liquide de coupe
Acier	Huile lubrifiante
Aluminium	Térébenthine ou paraffine
Laiton, cuivre, fonte	Non appliqué

Perçage des trous en plastique et agglomérés laminés

- Utiliser des forets d'acier rapide.
- Lire les instructions dans la section „Perçage des trous dans le bois“.

Perçage des trous dans le bois

* Pour les modèles BUR2 15E / BUR2 18E

- Pour garantir des bons résultats, n'utiliser que des forets d'acier rapide pour bois.
- Mettre le régulateur de couple moteur (2) dans la position de perçage "foret".
- Au début de perçage lancer en vitesse basse afin d'éviter le déplacement du foret du point fixé. Augmenter la vitesse quand le foret est enfoncé dans le bois.
- Quand on perce un trou débouchant, il convient de mettre un morceau de bois sous le détail percé afin d'éviter que les arrêtes arrière du trou soient cassées ou fissurées.

Perçage de la brique

- Pour des meilleurs résultats utilisez des forets spéciaux pour perçage à percussion.
- Sélectionnez la fonction perçage à percussion en tournant la bague de réglage du couple moteur en position «perçage à percussion» et sélectionnez la vitesse maximale.
- Pressez légèrement et utilisez une vitesse de rotation modérée pour obtenir les meilleurs résultats dans la brique.
- Pressez et utilisez une vitesse de rotation élevée quand vous percez des matériaux comme le béton.

Perçage de la brique

- N'utiliser que des forets bien affûtés.
- Marquer d'avance le centre de trou à percer avec un poinçon ou un outil aigu.

VISSEUR ET DÉVISSER DES VIS

Choisir un couple moteur approprié en positionnant un des chiffres marqués sur la bague du régulateur de couple moteur (2) contre la flèche sur le boîtier.

Mettre en place l'embout choisi.



AVERTISSEMENT: Le serrage excessif peut provoquer la rupture du vis ou l'endommagement de l'embout.



AVERTISSEMENT: Si l'outil est maintenu en biais par rapport au vis vissé, on risque d'endommager la tête du vis ou bien de ne pas transmettre sur le vis le couple moteur nécessaire. L'outil doit être toujours aligné avec le vis vissé.

CHANGEMENT DU MANDRIN

Enlèvement du mandrin



AVERTISSEMENT: Porter obligatoirement des lunettes de protection.

Tourner la bague de régulateur de couple moteur (2) en position perçage "foret" et le sélecteur (3) en rapport inférieur. Serrer le mandrin autour de la partie courte d'une clé Allen 5 mm ou plus grande (n'est pas livrée avec la perceuse). Taper sur la partie longue avec un marteau de bois ou autre objet pareil dans le sens des aiguilles d'une montre. Ainsi le vis de fixation (au filetage à gauche) à l'intérieur du mandrin sera desserré.

1. Ouvrir les mors du mandrin au maximum.
2. Mettre la clé Allen dans la partie avant du mandrin entre les mors pour atteindre la tête du vis (au filetage à gauche). Dévisser le vis en tournant dans le sens des aiguilles d'une montre.
3. Mettre la clé Allen dans le mandrin et la serrer. Avec un marteau de bois ou un objet pareil appliquer un coup sec sur la clé en sens inverse des aiguilles d'une montre. Ainsi le filetage sera desserré et on pourra dévisser le mandrin à la main.

Mise en place du mandrin

1. Visser le mandrin à la main autant que possible et visser le vis de fixation (au filetage à gauche).
2. Serrer le mandrin autour de la partie courte de la clé Allen (n'est pas livrée avec la perceuse) et taper sur la partie longue de la clé avec un marteau de bois ou autre objet pareil dans le sens des aiguilles d'une montre.
3. Enlever la clé et ouvrir au maximum les mors du mandrin. Serrer bien le vis de fixation au centre du mandrin par la clé Allen dans en sens inverse des aiguilles d'une montre.

ACCESSOIRES

Un chargeur, deux batteries Ni-Cd et deux tournevis combinés (à deux bouts).

Maintenance



AVERTISSEMENT: Obligatoirement arrêter la perceuse et enlever la batterie avant de procéder à toute opération d'inspection ou de maintenance.

Vérifier régulièrement si vis du boîtier sont bien serrés. Après une utilisation prolongée les vis peuvent être dévissés sous l'effet des vibrations.

Graisser régulièrement les pièces tournantes.

NETTOYAGE

La machine et les trous de ventilation doivent être maintenus propres afin d'assurer la sécurité de travail.

Il faut vérifier régulièrement s'il n'y a pas des corps étrangers ou poussière accumulée dans la grille de ventilation près du moteur ou dans l'interrupteur.

Éliminer la poussière avec une pince douce. Pendant le nettoyage porter des lunettes de protection pour protéger vos yeux.

Le corps de la machine est nettoyé avec un chiffon doux humide. On peut utiliser un détergent non-agressif au bésin.



AVERTISSEMENT: Ne jamais utiliser l'alcool, essence ou autres solvants organiques. Ne jamais utiliser des produits corrosifs pour le nettoyage des parties en plastique.



AVERTISSEMENT: Ne jamais laisser l'eau pénétrer dans la machine.

IMPORTANT! Afin de garantir la sécurité et la fiabilité de travail de la machine tous les travaux de réparation, entretien et réglage, ne devront être faites que par les stations service autorisées de SPARKY en utilisant uniquement des pièces de rechange originales.

Garantie

La période de garantie des outils électroportatifs SPARKY est définie dans le contrat de garantie.

La garantie ne couvre pas les pannes apparues suite à l'usure naturelle, une surcharge ou une mauvaise exploitation.

Les pannes survenues pour cause de matériaux défectifs et/ou d'erreurs de fabrication seront réparées gratuitement ou le produit sera échangé.

Les réclamations pour un instrument SPARKY défectueux seront honorées si la machine est retournée au livreur ou est présenté à un service après-vente agréé assemblé et dans son état original (assemblée).

Notes

Lisez attentivement toute cette instruction d'utilisation avant de commencer à vous servir de l'outil.

Le producteur retient son droit d'améliorer ses produits et de changer les spécifications sans avis spécial.

Les spécifications peuvent varier selon le pays.

Indice

Introduzione	32
Caratteristiche tecniche	34
III - Avvertenze di sicurezza	35
Ulteriori norme di sicurezza per avvitatori/trapani a batteria.....	36
Istruzioni per l'uso del caricabatteria	36
Istruzioni per l'uso della batteria.....	37
Elementi della macchina.....	A/38
Uso della macchina.....	38
Manutenzione	40
Garanzia.....	41

PRIMA DELL'USO

Prima dell'uso verificare la presenza di tutti i componenti e degli accessori elencati. In caso di mancanze o apparenti difetti rivolgersi al rivenditore specializzato. L'inosservanza di tale raccomandazione potrebbe provocare gravi incidenti.

ASSEMBLAGGIO

Questi avvitatori/trapani a batteria sono forniti completamente montati.

Introduzione

Questo utensile SPARKY supererà le Vostre aspettative. La produzione secondo i rigorosi standard di qualità SPARKY assicura un'ottima prestazione. Se utilizzato correttamente, l'utensile risulterà maneggevole e sicuro, e garantirà un uso duraturo.



AVVERTENZA:

Leggere attentamente tutte le istruzioni prima dell'utilizzo dell'utensile. Leggere con cura soprattutto le parti introdotte da "Attenzione!". Questo utensile SPARKY presenta numerose caratteristiche che faciliteranno il Suo lavoro. Sicurezza, qualità ed affidabilità sono punti chiave nello sviluppo di questo utensile, e lo rendono semplice nell'uso e nella manutenzione.



Non smaltire elettrodomestici insieme a rifiuti domestici!

Residui di prodotti elettrici devono essere smaltiti separatamente dai rifiuti domestici e sottoposti ad un riciclaggio ecologico. Si prega di informarsi presso le autorità locali o i rivenditori specializzati circa il più vicino luogo di raccolta.

RISPETTO DELL'AMBIENTE



Macchina, accessori ed imballaggio devono essere destinati ad una riutilizzazione ecologica per il recupero di materie prime.

I componenti in plastica sono contrassegnati per relativo riciclaggio.

SIMBOLI

L'etichetta che si trova sulla macchina contiene alcuni simboli. Questi forniscono importanti informazioni sull'utensile o istruzioni sull'uso dello stesso.



Doppio isolamento per ulteriore sicurezza



Solo uso interno



Non esporre alla pioggia o all'acqua



Non bruciare



Caricare la batteria a temperature comprese tra i 0°C e i 45°C al



Corrisponde alle direttive europee applicabili



Conforme alle esigenze dei documenti normativi ucraini



Corrisponde alle esigenze dei regolamenti dell'unione doganale



Prendere conoscenza delle istruzioni per l'uso

YYYY-Www

Periodo di produzione, ove i simboli variabili sono:

YYYY – l'anno di produzione, ww – la settimana di calendario consecutiva

BR, BUR

AVVITATORE / TRAPANO A BATTERIA

Caratteristiche tecniche

Modello		BR2 12E	BR 15E	BUR2 15E*	BUR2 18E*
▪ Carica nominale	V	12	14.4	14.4	18
▪ Giri a vuoto, 1/2. velocità	min ⁻¹	0-350/0-1250	0-350/0-1100	0-400/0-1350	0-400/0-1350
▪ Colpi a vuoto	min ⁻¹	—	—	0-6400/0-21600	0-6400/0-21600
▪ Coppia di serraggio max	Nm	28	25	35	40
▪ Regolazione coppia di serraggio		15+1	15+1	20+1	20+1
▪ Capacità mandrino	mm	0.8-10	0.8-10	1.5-13	1.5-13
▪ Diametro max di foratura in acciaio / legno / cemento	mm	10/25/-	10/25/-	10/30/10	13/32/13
▪ Diametro max della vite per legno		M6	M8	M8	M10
▪ Regolazione elettronica della velocità, 2 sensi di rotazione		si	si	si	si
▪ Freno motore		si	si	si	si
▪ Mandrino autoserrante		si	si	si	si
▪ LED per illuminare l'area di lavoro		si	si	si	si
▪ Indicatore luminoso di carica		si	si	si	si
▪ Ingranaggi a 2 velocità		si	si	si	si
▪ Peso (secondo normativa EPTA 01/2003)	kg	1.5	1.9	2.2	2.3

INFORMAZIONI SULLA RUMOROSITÀ E SULLA VIBRAZIONE

(Valori determinati secondo la normativa EN 60745)

Valori di emissione acustica

Misurazione A del livello di pressione acustica L_{pA}	dB(A)	64	83	83	83
Incertezza K_{pA}	dB	3	3	3	3
Misurazione A del livello di potenza acustica L_{wA}	dB(A)	75	94	94	94
Incertezza K_{wA}	dB	3	3	3	3



Indossare cuffie di protezione!

▪ Livello di vibrazione*

Valori di vibrazione totale (somma dei vettori dei tre assi) determinati secondo la normativa EN 60745:

Livello di vibrazione in modalità a percussione $a_{h, ID}$	m/s ²	-	-	11.8	11.8
Incertezza $K_{h, ID}$	m/s ²	-	-	1.5	1.5
Valori di vibrazione $a_{h, D}$	m/s ²	< 2.5	< 2	< 2.5	< 2.5
Incertezza $K_{h, D}$	m/s ²	1.5	1.5	1.5	1.5

* Valori di vibrazione determinati secondo la normativa EN 60745-1:2006 (paragrafo 6.2.7)

BATTERIA (Litio):

▪ Carica nominale	V	12	14.4	14.4	18
▪ Capacità	Ah	1.7 / 2.0	1.5 / 2.0	2	2

CARICABATTERIA

▪ In entrata:					
Voltaggio / frequenza	V-Hz	230~50	230~50	230~50	230~50
Potenza	W	70	70	70	70
▪ Voltaggio in uscita	V/A	12-18 / 1.7	12-18 / 1.7	12-18 / 1.7	12-18 / 1.7

* Modello con funzione a percussione.

Il livello di vibrazione sopra indicato è stato definito seguendo il metodo di misurazione riportato nella normativa EN 60745 e può essere utilizzato per confrontare tra di loro diversi elettrotensili. Inoltre è adatto per effettuare una stima provvisoria del livello di esposizione.

Il livello di vibrazione si riferisce alle modalità d'uso principali dell'utensile. Tuttavia, se utilizzato per scopi diversi da quelli previsti, con punte poco stabili o senza adeguata manutenzione, il livello di vibrazione può variare. Ciò può aumentare sensibilmente il livello di esposizione durante il lavoro.

Per una precisa definizione del livello di esposizione dovrebbe essere preso in considerazione anche l'arco di tempo in cui l'utensile è spento o funzionante ma non in uso. Ciò può ridurre sostanzialmente il livello di esposizione durante il lavoro.

Utilizzare l'utensile e gli accessori con cura, e maneggiarlo mantenendo le mani calde così da ridurre gli effetti dannosi dell'elevato livello di vibrazioni.

Polveri di materiali che contengono piombo, alcuni tipi di legno e metalli possono risultare dannose per la salute. Il contatto o l'inalazione delle polveri possono provocare reazioni allergiche e/o affezioni alle vie respiratorie per chi utilizza i materiali o per chi si trova nelle immediate vicinanze.

Determinate polveri, come polvere di quercia o faggio, sono considerate cancerogene, soprattutto con additivi utilizzati per il trattamento del legno (Chromat, agente protettivo). Il materiale contenente amianto va trattato esclusivamente da persone specializzate.

• Utilizzare possibilmente un impianto di aspirazione.

• Per garantire risultati di aspirazione della polvere soddisfacente con tale strumento, si prega di utilizzare un aspiratore adatto all'utilizzo con polvere di legno o polveri di legno e minerali.

• Garantire una buona aerazione del locale di lavoro.

• Si consiglia di indossare una maschera di protezione delle vie respiratorie, con filtro di categoria P2.

Rispettare le normative vigenti del proprio paese relative ai materiali da trattare.

III - Avvertenze di sicurezza



ATTENZIONE! Leggere tutte le istruzioni d'uso e le avvertenze di sicurezza. L'inosservanza delle istruzioni seguenti può causare folgorazioni, incendi e/o gravi danni a persone.

Conservare con cura queste istruzioni.

Il termine "utensile" in tutte le avvertenze successive si riferisce sia agli utensili collegati alla rete elettrica (con cavo di alimentazione) che agli utensili a batteria (senza cavo).

1. AREA DI LAVORO

- Mantenere l'area di lavoro pulita e ben illuminata. Le zone buie ed ingombre di oggetti favoriscono incidenti.
- Non utilizzare l'utensile in presenza di liquidi infiammabili, gas o polvere. Le scintille generate potrebbero infiammare polvere e/o vapore.
- Tenere a distanza bambini e terzi durante il funzionamento. Per una distrazione potreste perdere il controllo dell'utensile.

2. SICUREZZA ELETTRICA

- La spina dell'utensile deve essere adatta alla presa utilizzata. Non modificare la spina in alcun modo. Non utilizzare adattatori con gli utensili collegati a terra. L'impiego di una spina integra ed una presa adatta riduce i rischi di folgorazione.
- Evitare di toccare con il corpo le superfici collegate a terra quali tubi, radiatori, forni e frigoriferi. Il rischio di folgorazione aumenta se il corpo è collegato a terra.
- Non esporre l'utensile alla pioggia e all'umidità. La penetrazione d'acqua nell'utensile aumenta il rischio di folgorazione.
- Non utilizzare il cavo per scopi diversi da quello previsto. Non utilizzare il cavo per trasportare o tirare l'utensile, oppure per staccare la spina dalla presa. Tenere il cavo lontano da fonti di calore, olio, parti appuntite o in movimento. Cavi danneggiati o attorcigliati aumentano il rischio di folgorazione.
- Se l'utensile viene utilizzato all'aperto, usare

una prolunga adatta all'uso esterno. L'impiego di una prolunga da esterno reduce il rischio di folgorazione.

- Se il lavoro in un ambiente umido è strettamente necessario, utilizzare una presa protetta da dispositivo a corrente residua. Ciò reduce i rischi di scosse.

3. SICUREZZA PERSONALE

- L'uso di elettrodomestici richiede attenzione e buon senso. Non utilizzare gli utensili se si è stanchi o sotto l'effetto di droghe, alcol o medicinali. Una breve disattenzione può provocare gravi danni alle persone.
- Munirsi di indumenti e dispositivi di protezione. Indossare sempre occhiali da lavoro. L'uso di dispositivi di protezione tra cui mascherina anti-polvere, scarpe antiscivolo, casco e protezioni per l'udito riduce il rischio di danni a persone.
- Evitare l'accensione accidentale. Accertarsi che l'interruttore sia in posizione "OFF" prima di inserire la spina. Se si trasportano gli utensili con il dito sull'interruttore o si inserisce la spina nella presa con l'interruttore in posizione "ON" aumenta il rischio di incidenti.
- Togliere tutte le chiavi di regolazione prima di accendere l'utensile. Una chiave lasciata inserita in una parte rotante di un utensile può provocare danni a persone.
- Non utilizzare l'utensile in condizioni estreme. Mantenere sempre l'equilibrio ed i piedi ben appoggiati a terra. Questo consente un maggior controllo dell'utensile in caso di imprevisti.
- Indossare un abbigliamento adeguato. Non indossare abiti svolazzanti o gioielli. Tenere capelli, vestiti, e guanti lontani dalle parti in movimento. Abiti svolazzanti, gioielli o capelli potrebbero impigliarsi nelle parti in movimento.
- In presenza di apparecchiature per il collegamento a dispositivi di aspirazione e raccolta delle polveri, accertarsi che essi siano collegati ed utilizzarli correttamente. L'uso di queste apparecchiature può ridurre i rischi causati dalla polvere.

4. USO E MANUTENZIONE DELL'UTENSILE

- Utilizzare l'utensile più adatto per il lavoro da svolgere. L'impiego dell'utensile giusto migliora la

qualità del lavoro e la sicurezza.

- b) **Non utilizzare l'utensile se non è possibile accenderlo e spegnerlo con l'apposito interruttore.** *Gli utensili che non possono essere controllati con l'interruttore sono pericolosi e devono essere riparati.*
- c) **Staccare la spina dall'alimentazione di corrente prima di eseguire regolazioni, cambiare accessori o riporre l'utensile.** *Osservando queste precauzioni si riduce il rischio di accensione accidentale dell'utensile.*
- d) **Riporre gli utensili non utilizzati fuori dalla portata dei bambini e non consentirne l'utilizzo a persone che non conoscono l'utensile o queste istruzioni.** *Nelle mani di persone inesperte gli utensili possono diventare pericolosi.*
- e) **Sottoporre l'utensile a manutenzione. Verificare il corretto allineamento di tutte le parti mobili, controllare che non siano grippate e che non vi siano rotture o altri guasti che potrebbero influire sul funzionamento dell'utensile. Far riparare gli utensili danneggiati prima di riutilizzarli.** *Molti incidenti sono causati da utensili in pessime condizioni.*
- f) **Tenere le punte e gli strumenti da taglio puliti ed affilati.** *Se sottoposti ad una regolare manutenzione e pulizia consentono di lavorare in modo più preciso e sono maggiormente controllabili.*
- g) **Utilizzare l'utensile, gli accessori, gli attrezzi etc. secondo quanto indicato in queste istruzioni nonché tenendo in considerazione le condizioni di lavoro e il lavoro da eseguire.** *L'impiego di utensili per scopi diversi da quelli per cui sono stati progettati può dare origine a situazioni pericolose.*

5. MANUTENZIONE

- a) **Far riparare l'utensile da personale qualificato che utilizzi solo parti di ricambio originali.** *In caso contrario la sicurezza dell'utensile potrebbe risultare compromessa.*

Ulteriori norme di sicurezza per avvitatori/trapani a batteria

- Questo utensile è sempre pronto all'uso, in quanto non necessita di essere collegato ad una presa di corrente per entrare in funzione. Bloccare sempre l'interruttore in posizione "OFF" quando si rimuove o si inserisce la batteria.
- **Durante la foratura a percussione indossare sempre cuffie antirumore.** *L'eccessiva rumorosità può causare la perdita dell'udito.*
- **Utilizzare l'impugnatura supplementare fornita in dotazione.** *La perdita di controllo della macchina può causare gravi danni a persone e/o cose.*
- **In caso di rischio di contatto con cavi nascosti afferrare l'utensile nelle parti prontamente isolate.** *Il contatto con cavi "vivi" renderà conduttrici le parti metalliche dell'utensile e provocherà scosse all'utente.*

- Se possibile fissare sempre il pezzo da forare con morsetti o con una morsa a vite.
 - Non toccare la punta dopo l'uso, essendo questa surriscaldata.
 - Si consiglia l'uso di cuffie o tappi per le orecchie. In caso di ambiente di lavoro polveroso indossare una mascherina antipolvere.
 - La polvere che si crea lavorando materiali contenenti quarzo (biossido di silicio) è dannosa per la salute. Non lavorare materiali contenenti amianto.
 - Non utilizzare la macchina per scopi diversi da quelli indicati in queste istruzioni. L'uso per qualsiasi altra finalità sarà considerato uso improprio. In tal caso sarà l'utente e non l'azienda produttrice ritenuto responsabile di eventuali danni o lesioni.
 - Per un utilizzo corretto di questo elettro utensile è necessario osservare le avvertenze di sicurezza, le norme supplementari e le istruzioni d'uso fornite in questo opuscolo. Tutti gli utenti della macchina devono aver letto queste istruzioni e devono essere a conoscenza degli eventuali rischi. Bambini e persone di corporatura debole non devono maneggiare l'utensile. Bambini nelle vicinanze dell'area di lavoro devono essere tenuti sotto stretto controllo. È assolutamente necessario attenersi alle disposizioni di prevenzione dagli infortuni, così come alle norme di sicurezza sul lavoro vigenti nella Sua area.
 - L'azienda produttrice non è responsabile per eventuali modifiche apportate all'utensile da parte dell'utente o per danni causati da tali modifiche.
- Persino un uso corretto dell'utensile non preclude tutti gli ulteriori rischi. I seguenti rischi potrebbero derivare da particolarità costruttive o dalla progettazione:
- Danni ai polmoni, in caso di mancato uso di un'efficace mascherina antipolvere
 - Danni all'udito, in caso di mancato uso di efficaci cuffie di protezione.

Istruzioni per l'uso del caricabatteria

- Prima di utilizzare il caricabatteria leggere tutte le istruzioni e le avvertenze indicate sulle etichette nonché le istruzioni d'uso delle batterie.
- Ricaricare la batteria solo ed esclusivamente in luoghi chiusi e ben areggiati.



ATTENZIONE: Se la batteria è rotta o danneggiata in alcun modo, non inserirla nel caricabatteria. Sussiste il pericolo di scosse.



ATTENZIONE: Il caricabatteria non deve entrare in contatto con nessuna sostanza liquida. Sussiste il pericolo di scosse.

- Il caricabatteria è indicato per l'uso con sole batterie SPARKY, come quelle fornite con la macchina. L'uso di altre batterie può causare incendi o scosse.
- Il caricabatteria e le batterie fornite con la macchina sono stati progettati per essere utilizzati assieme. Si consiglia di non caricare le batterie con un caricabatteria diverso da quello fornito.

- Non porre alcun oggetto sul caricabatteria, potrebbe comportare un surriscaldamento dello stesso. Non riporre il caricabatteria vicino a fonti di calore.
 - Per staccare il caricabatteria dalla corrente elettrica non tirare il cavo dal caricabatteria.
 - Accertarsi che il cavo del caricabatteria sia posizionato in modo tale da non essere calpestato e/o danneggiato e da non costituire inciampo alcuno.
 - Non utilizzare alcuna prolunga se non sia indispensabile. L'uso di una prolunga non adatta può causare incendi o scosse.
 - Non utilizzare il caricabatteria se ha subito precedentemente dei colpi, se stato fatto cadere o se danneggiato in alcun modo. Evitarne l'uso inoltre se il cavo o la spina sono danneggiati, devono essere sostituiti immediatamente. Si consiglia di recarsi in un centro di assistenza autorizzato per sottoporre il caricabatteria a controlli o per eventuali riparazioni.
 - Non smontare il caricabatteria. Si consiglia di consegnarlo ad un centro autorizzato in caso sia necessaria dell'assistenza o delle riparazioni. Un riassetto incorretto potrebbe causare incendi o scosse.
 - Prima di iniziare le operazioni di pulizia, staccare la spina del caricabatteria, riducendo così il rischio di scosse. La sola rimozione della batteria non riduce il rischio.
 - Non collegare mai 2 caricabatteria tra di loro.
 - Non conservare o utilizzare l'utensile e la batteria in ambienti dove la temperatura raggiunga o superi i 45°C, come ad esempio in roulotte oppure sotto tettoie o costruzioni in metallo durante i mesi estivi.
 - Il caricabatteria è progettato per essere collegato ad una rete elettrica con tensione di alimentazione standard (230-240 V). Non connetterlo ad una fonte di alimentazione con tensione diversa da quella prevista.
 - Se si desidera ricaricare un'ulteriore batteria, staccare la spina e lasciare raffreddare il caricabatteria per 15 minuti. Al termine di tale operazione è possibile ricaricare la batteria.
 - In determinate condizioni può succedere che, all'interno di un caricabatteria collegato alla rete elettrica, un materiale estraneo causi un cortocircuito tra i contatti scoperti. Tenere materiali conduttori come lana d'acciaio, fogli di alluminio, o qualsiasi altro materiale metallico lontani dalle aperture del caricabatteria. Staccare sempre la spina dopo aver rimosso la batteria.
 - Non congelare il caricabatteria o immergerlo in acqua e/o altri liquidi.
- temperatura compresa tra i 18° e i 24° C. Non caricare la batteria in ambienti a temperatura inferiore ai 0°C o superiore ai 45°C. Questa indicazione deve essere assolutamente osservata in quanto permette di evitare gravi danni alla batteria.
- Il caricabatteria e la batteria potrebbero surriscaldarsi durante l'operazione di ricarica. Ciò è normale e non è indice di problemi.
 - Per evitare che si surriscaldi, non caricare la batteria al sole, a temperature elevate, o nelle vicinanze di fonti di calore.
 - Non caricare la batteria in una cabina o in un container. L'operazione di carica deve avvenire in luoghi ben areati.
 - In casi particolari ed in condizioni di lavoro estreme potrebbe succedere che una piccola perdita di liquidi fuoriesca dalla batteria. Ciò non implica che la batteria sia danneggiata. Tuttavia, se la guarnizione esterna è rotta e del liquido giunge sulla pelle:
 - lavare subito la parte sporca con acqua e sapone.
 - neutralizzarla con acidi leggeri come succo di limone o aceto.
 - Se il liquido della batteria entra in contatto con gli occhi sciacquarli abbondantemente con acqua pulita per almeno 10 minuti è chiedere immediata assistenza medica. (**Nota:** Il liquido che fuoriesce dalla batteria è una soluzione di idrossido di potassio al 25-35%.)
 - Se la batteria non si carica in modo corretto:
 - (1) Controllare la presa di corrente inserendo la spina di una lampada o tramite un cercafase.
 - (2) Spostare il caricabatteria in un ambiente a temperatura compresa tra i 18° e i 24° C.
 - (3) Se i problemi persistono, portare personalmente o spedire l'utensile insieme al caricabatteria e alla batteria al centro di assistenza più vicino.
 - La batteria deve essere ricaricata quando non risulta più così potente nello svolgere lavori che in precedenza venivano svolti con facilità. **INTERROMPERE IL LAVORO** e ricaricare la batteria.
 - Non bruciare la batteria, anche se gravemente danneggiata o non può più essere caricata: potrebbe esplodere.
 - Per facilitare il raffreddamento dopo l'uso, evitare di porre la batteria o il caricabatteria sotto una tettoia di metallo o in una roulotte priva di isolamento termico.



ATTENZIONE: Non aprire la batteria per alcun motivo. Se la cassa di plastica è danneggiata o crepata, consegnare la batteria presso un centro di raccolta.

Istruzioni per l'uso della batteria

- La batteria non viene fornita totalmente carica. Prima dell'uso caricarla completamente.



ATTENZIONE: Se la batteria presenta delle crepe o è danneggiata in alcun modo non inserirla nel caricabatteria: sussiste pericolo di scosse.

- Per assicurare una lunga durata ed un ottimo funzionamento della batteria, caricarla in ambienti ad una

LEGGERE ATTENTAMENTE TUTTE LE ISTRUZIONI RELATIVE AL CARICABATTERIA PRIMA DI PROCEDERE CON LA CARICA.

- Utilizzare sempre batterie originali SPARKY (quella fornita con la macchina così come quella di ricambio). L'uso di altre batterie rispetto a quelle previste può danneggiare l'utensile e provocare situazioni pericolose.
- Caricare batterie solo con caricabatteria originali SPARKY.
- La batteria utilizza celle nickel-cadmium. Il cadmio è considerato materiale tossico. Non smaltire le batterie

con i rifiuti domestici. Secondo le direttive europee le batterie usate devono essere smaltite separatamente e sottoposte ad un sistema di riciclaggio ecologico.

INSERIRE ED ESTRARRE LA BATTERIA

Per estrarre la batteria dall'avvitatore/trapano: premere contemporaneamente entrambi i tasti di sbloccaggio (10) ai lati della batteria ed estrarla tirando verso il basso. Prima di inserire la batteria nell'utensile assicurarsi che l'interruttore sia in posizione "OFF".

Per inserire la batteria: allineare la sbarra conduttrice alla parte inferiore dell'utensile tenendo premuti i tasti di sbloccaggio (10) e spingere la batteria all'interno dell'utensile fino alla battuta d'arresto.

CARICARE LA BATTERIA



ATTENZIONE: La batteria sarà completamente carica solo dopo 1 ora, rimuoverla dal carica-batteria solo a carica ultimata.

1. Inserire la spina nella presa. L'indicatore luminoso verde (13) si accenderà, segnalando la presenza del voltaggio di alimentazione.
2. Allineare ed inserire la batteria nel caricabatteria fino alla battuta d'arresto. Assicurarsi che la batteria sia inserita in modo stabile. L'indicatore luminoso rosso (12) si accenderà, segnalando l'avvio dell'operazione di carica, mentre quello verde si spegnerà.
3. Il tempo di carica è di circa 1 ora. A carica terminata, l'indicatore luminoso rosso si spegne e si accende quello verde.
4. Togliere la spina e successivamente rimuovere la batteria dal caricabatteria.

PER UNA LUNGA DURATA DELLA BATTERIA

- Non ricaricare la batteria dopo un uso breve. Ciò può causare una diminuzione della durata e della prestazione della batteria.
- Non caricare la batteria per brevi periodi, attendere sempre che il processo di carica sia terminato.
- Quando la batteria non viene utilizzata, tenerla lontana da oggetti metallici come graffette, monete, chiodi, viti e/o altri oggetti metallici che potrebbero fungere da conduttori per i morsetti. Un eventuale cortocircuito può provocare incendi o esplosioni.
- Disinnestare sempre il caricabatteria se non in uso e conservarlo in luogo asciutto.
- Non caricare batterie e non conservare il caricabatteria in ambienti dove la temperatura è inferiore ai 0° C o superiori a 45° C.

INDICATORI LUMINOSI

(BR 15E, BUR2 15E, BUR2 18E)

Lo stato della batteria è segnalato da tre indicatori luminosi (4). Per attivare tali indicatori è necessario spostare l'interruttore per il senso di rotazione (6) verso sinistra e premere l'interruttore ON/OFF (5). Le tre luci indicano i tre livelli di carica: basso, medio, alto. Nel momento in cui una sola lucina rimane accesa (livello di carica basso) la batteria deve essere ricaricata.

Elementi della macchina

Prima di utilizzare la macchina è bene conoscere le sue particolarità e le avvertenze di sicurezza.

Usare l'utensile e gli accessori solo per gli scopi indicati in queste istruzioni. L'uso per qualsiasi altra finalità è severamente vietato.

1. Mandrino autoserrante
2. Anello di regolazione di coppia
3. Selettore di velocità
4. Indicatori luminosi di carica
5. Interruttore ON/OFF
6. Interruttore per senso di rotazione
7. LED per illuminare l'area di lavoro
8. Interruttore per LED
9. Batteria ricaricabile
10. Tasti di sbloccaggio della batteria
11. Caricabatteria
12. Indicatore luminoso rosso
13. Indicatore luminoso verde
14. Impugnatura supplementare
(solo per BUR2 15E / BUR2 18E)

Uso della macchina

ILLUMINAZIONE DELL'AREA DI LAVORO (BR 15E, BUR2 15E, BUR2 18E)

I 3 LED per illuminare l'area di lavoro (7) consentono di lavorare con precisione anche in ambienti poco illuminati. Per attivare/disattivare i LED premere l'apposito interruttore (8).

IMPOSTAZIONE DEL SENSO DI ROTAZIONE

Per una rotazione in senso antiorario posizionare l'interruttore per il senso di rotazione (6) verso destra (osservando la macchina dalla parte posteriore), per una rotazione in senso orario posizionare l'interruttore verso sinistra. Ad interruttore ON/OFF (5) premuto l'interruttore per il senso di rotazione (6) non può essere attivato.



ATTENZIONE: L'inversione del senso di rotazione può avvenire solo a macchina spenta.

È possibile forare ed avvitare solo con l'interruttore per senso di rotazione (6) posizionato verso destra. Viceversa è possibile svitare solo con l'interruttore posizionato verso sinistra.

MODI D'USO

* Solo per modelli con funzione a percussione



Questo simbolo indica la funzione "FORATURA". È indicata per tutte le normali operazioni di foratura (in legno, alluminio, acciaio). Con questa funzione la frizione di sicurezza è disattivata.



Questo simbolo indica la funzione "FORATURA A PERCUSSIONE". Per attivarla è necessario ruotare l'anello di regolazione della coppia (2) arrestandosi sull'apposito simbolo. Per migliori risultati posizionare il selettore di velocità (3) sul livello 2.

ACCENSIONE E SPEGNIMENTO

Accendere: premere l'interruttore ON/OFF (5).
Spegnerne: rilasciare l'interruttore ON/OFF (5).
L'utensile è munito di freno del motore, pertanto l'alberino si ferma non appena cessa la pressione sull'interruttore ON/OFF (5).

REGOLAZIONE ELETTRONICA DELLA VELOCITÀ

La velocità di rotazione cresce con l'aumentare della pressione sull'interruttore ON/OFF (5), fino a raggiungere il suo livello massimo ad interruttore completamente premuto.

REGOLAZIONE DI COPPIA

Ruotando l'anello di regolazione di coppia (2), situato dietro il mandrino, è possibile regolare la coppia su una delle 15/21 posizioni disponibili.

Ciò garantisce un maggiore controllo dell'utensile, soprattutto se usato come avvitatore, in quanto evita che le viti vengano strette eccessivamente.

Il livello di coppia è contrassegnato dai numeri presenti sull'anello stesso. Maggiore il numero selezionato, maggiore sarà il livello di coppia. Per selezionare il livello desiderato ruotare l'anello (2) fino a quando il numero corrispondente non si trovi di fronte alla freccia indicata sulla cuffia.

SELETTORE DI VELOCITÀ

Il selettore di velocità (3) a due livelli permette di abbinare la marcia adatta a velocità e valore di coppia ottimali per l'uso desiderato.



ATTENZIONE: Cambiare marcia solo a macchina spenta.

1. Per impostare la 1a marcia (numero di giri basso, forza massima) spostare il selettore di velocità (3) in avanti, ovvero in direzione del mandrino. Il numero 1 indicato sul selettore mostra la velocità selezionata.
2. Per impostare la 2a marcia (numero di giri alto, forza minima) spostare il selettore (3) in direzione opposta al mandrino. Il numero 2 indicato sul selettore mostra la velocità selezionata.

MONTAGGIO E CAMBIO DELLE PUNTE



ATTENZIONE: Si consiglia di estrarre la batteria, onde evitare un avvio accidentale.

L'utensile dispone di blocco automatico dell'alberino. Ciò significa che se si tenta di ruotare a mano il mandrino l'alberino si blocca automaticamente. Per inserire le punte o modificarne la profondità è necessario soltanto tener fermo il mandrino e far ruotare la boccola.

La macchina è dotata di mandrino autoserrante, pertan-

to non è necessaria alcuna chiave per fissare la vite nel mandrino. Posizionare l'interruttore per il senso di rotazione (6) sempre in posizione neutrale quando si inseriscono o si cambiano le punte.

1. Facendo girare la boccola in senso antiorario, aprire le ganasce del mandrino fino a quando sarà possibile inserirvi la punta.
2. Assicurarsi che la punta sia ben inserita, ovvero che le ganasce aderiscano alla parte cilindrica.
3. Per fissare la punta fare girare la boccola in senso orario fino alla battuta d'arresto. Assicurarsi che la punta sia ben fissata, onde evitare danni alle ganasce.
4. Per estrarre la punta aprire le ganasce facendo ruotare la boccola in senso antiorario.

IMPUGNATURA SUPPLEMENTARE

** Solo per modelli con funzione a percussione*

L'impugnatura supplementare (15) fornita con la macchina può essere posizionata su entrambi i lati della cuffia ingranaggi.

Per fissare l'impugnatura avvitare girando in senso orario.

FORATURA

Foratura del metallo

- Per un risultato ottimale utilizzare punte elicoidali temprate.
- Assicurarsi che l'anello di regolazione di coppia (2) sia posizionato sul simbolo "FORATURA".
- Iniziare a forare lentamente per evitare che la punta scivoli.
- Se necessario fissare sempre il pezzo in lavorazione (ad es. latte o altri pezzi di piccole dimensioni).
- Per la foratura di materiali sottili utilizzare un supporto in legno per evitare danni.
- Segnare il centro della foratura con un oggetto appuntito.
- Utilizzare un materiale lubrificante adatto al materiale in lavorazione.

Materiale	Lubrificante
acciaio	grasso lubrificante
alluminio	trementina o paraffina
ottone, rame e ghisa	nessun lubrificante necessario

Foratura in plastica o pannelli di truciolato rivestiti

- Usare punte elicoidali temprate.
- Leggere il paragrafo "foratura del legno" qui sotto riportato.

Foratura in cemento

** Solo per modelli con funzione a percussione*

- Per un risultato ottimale di foratura in mattoni, tegole e calcestruzzo utilizzare esclusivamente punte rivestite in metallo duro.
- Posizionare il selettore di velocità (3) sulla 2a marcia, selezionare la funzione "FORATURA A PERCUSSIONE" ruotando l'anello (2).
- Esercitare lieve pressione ed utilizzare una velocità

- moderata per risultati ottimali su laterizi.
- Esercitare maggiore pressione ed utilizzare una velocità elevata per materiali duri come cemento.
 - Prima di forare le tegole effettuare una prova per determinare la velocità e la pressione ottimali.

Foratura in legno

- Per un risultato ottimale utilizzare punte elicoidali temprate.
- Assicurarsi che l'anello di regolazione di coppia (2) sia posizionato sul simbolo "FORATURA".
- Iniziare a forare lentamente per evitare che la punta scivoli. Aumentare la velocità man mano che la punta entra nel materiale.
- Per la creazione di fori passanti, porre un sostegno di legno per evitare che la parte posteriore si laceri o si spacchi.

Tutti i lavori di foratura

- Utilizzare solo punte correttamente affilate.
- Segnare il centro della foratura con una lesina o un chiodo.

AVVITARE/SVITARE

Selezionare il valore di coppia desiderato ruotando l'anello di regolazione (2).
Inserire la punta.



ATTENZIONE: Un'avvitamento eccessivo può comportare una rottura delle viti o danni alla punta.



ATTENZIONE: Se durante il lavoro di avvitatura la macchina non viene tenuta in posizione rettilinea, la testa della vite può venire danneggiata o il valore di coppia può non essere completamente trasmesso sulla vite stessa.

Tenere sempre la macchina allineata sulla vite.

CAMBIO DEL MANDRINO

Svitare il mandrino



ATTENZIONE: Indossare sempre occhiali da lavoro.

Posizionare l'anello di regolazione di coppia (2) sul simbolo "FORATURA", selezionare la 1ª marcia con il selettore di velocità (3). Con l'ausilio di una chiave esagonale di misura minima di 5 mm (non fornita in dotazione con la macchina) svitare dapprima la vite di sicurezza e poi sbloccare il mandrino.

1. Aprire completamente le ganasce facendo ruotare la boccola in senso antiorario.
2. Inserire la chiave esagonale tra le ganasce e allentare la vite di sicurezza a filettatura sinistrorsa girando in senso orario.
3. Inserire nuovamente la chiave tra le ganasce e stringere il mandrino. Con l'ausilio di una mazzuola o un oggetto simile colpire la chiave in senso antiorario,

sbloccando il mandrino che può quindi essere svitato a mano.

Avvitare il mandrino

1. Avvitare il mandrino il più possibile ed inserire la vite di sicurezza a filettatura sinistrorsa.
2. Inserire la chiave esagonale tra le ganasce e colpirla con una mazzuola o un oggetto simile in senso orario.
3. Estrarre la chiave esagonale ed aprire le ganasce. Stringere la vite di sicurezza al centro del mandrino con la chiave esagonale girando in senso antiorario.

ACCESSORI IN DOTAZIONE

Caricabatteria, 2 batterie Ni-Cd e 2 punte utilizzabili in entrambi i lati.

Manutenzione



ATTENZIONE: Prima di eseguire regolazioni o altre piccole operazioni di manutenzione spegnere sempre la macchina ed estrarre la batteria.

Verificare regolarmente che tutte le viti della cuffia siano fissate saldamente. Dopo un uso prolungato potrebbero infatti allentarsi a causa delle vibrazioni.

Tutte le parti rotanti in metallo devono essere regolarmente lubrificate.

PULIZIA

Per poter garantire buone e sicure operazioni di lavoro, tenere la macchina e le fessure di ventilazione sempre pulite.

Verificare regolarmente che polvere o altri corpi estranei non siano penetrati nelle fessure di ventilazione o attorno agli interruttori. Utilizzare uno spazzolino morbido per rimuovere la polvere depositatasi. Proteggere gli occhi durante la pulizia indossando occhiali da lavoro. Per pulire la macchina utilizzare un panno umido. È possibile utilizzare un leggero detersivo.



ATTENZIONE: Non utilizzare alcohol, benzina o altri solventi. È sconsigliato l'uso di detersivi aggressivi per la pulizia delle parti in plastica.



ATTENZIONE: Evitare il contatto della macchina con l'acqua.

IMPORTANTE! Per garantire la sicurezza e l'affidabilità dell'utensile, riparature, lavori di manutenzione ed altre regolazioni (incluso il controllo e l'eventuale sostituzione delle spazzole) devono essere effettuate da centri di assistenza SPARKY autorizzati, dove vengono adoperate solo parti originali.

Garanzia

Il periodo di garanzia per gli utensili SPARKY ha validità a partire dalla data di acquisto ed è conforme alle normative europee.

Non sono coperti da garanzia danni derivanti da usura, sovraccarico o uso improprio.

L'azienda produttrice assicura la sostituzione di tutte le parti non funzionanti in cui si riconoscano difetti di materiale e/o di lavorazione.

Le prestazioni di garanzia saranno erogate solo se la macchina richiesta sarà inviata in condizioni integre al rivenditore o ad un centro di assistenza, accompagnata dallo scontrino fiscale.

Ulteriori informazioni

Leggere attentamente tutte le istruzioni sull'uso prima di adoperare questo prodotto.

L'azienda produttrice si riserva il diritto di apportare modifiche tecniche senza preavviso.

Le specifiche tecniche possono variare da paese a paese.

Índice

Introducción	42
Especificaciones técnicas	44
Advertencias generales de seguridad de la herramienta	45
Normas adicionales de seguridad para taladros atornilladores de batería.....	46
Instrucciones adicionales del cargador	46
Instrucciones adicionales de la batería	47
Conozca su producto	A/48
Manejo.....	49
Mantenimiento	51
Garantía.....	51

DESEMBALAJE

Debido a la moderna tecnología de producción en masa, es poco probable que su herramienta sea defectuosa o que falte una pieza. Si encuentra algo mal, no trabaje con la herramienta hasta que se haya puesto la pieza o se haya arreglado la avería. El incumplimiento de esta indicación puede provocar un grave daño personal.

ENSAMBLAJE

Los taladros atornilladores se suministran envasados y completamente ensamblados.

Introducción

Su nueva herramienta SPARKY satisfará totalmente sus expectativas. Ha sido fabricada conforme a las exigentes Normas de calidad de SPARKY para cumplir los más elevados requisitos de funcionamiento. Su nueva herramienta es fácil y segura de manejar y, con el debido cuidado, le dará muchos años de servicio fiable.



AVISO!

Lea detenidamente todo el Manual de instrucciones antes de usar su nueva herramienta SPARKY. Preste especial atención a los **Avisos**. Su herramienta SPARKY tiene muchas funciones que harán más rápido y seguro su trabajo. La seguridad, el funcionamiento y la fiabilidad son las mayores prioridades del desarrollo de esta herramienta, lo que la hace fácil de mantener y manejar.



No tire los productos eléctricos a la basura!

Los productos eléctricos no se deben tirar a la basura. Por favor recíclelos en el lugar adecuado. Póngase en contacto con su ayuntamiento o con una empresa de reciclaje.



PROTECCIÓN MEDIOAMBIENTAL

El aparato, sus accesorios y embalaje deberán separarse para reciclarse cada uno por su lado. Los componentes de plástico llevan una etiqueta del tipo de reciclado.

DESCRIPCIÓN DE LOS SÍMBOLOS

La placa de su herramienta puede contener símbolos, que representan información importante sobre el producto o instrucciones de uso.



Doble aislamiento de protección adicional



Uso interno solamente



No exponer a la lluvia o al agua



No incinerar



Siempre cargar el pack de batería bajo temperaturas entre 0°C y 45°C



Conformidad con las directrices europeas aplicables



Compatible con los requisitos de los documentos normativos ucranianos



Cumple con las regulaciones de la Unión Aduanera



Conozca las instrucciones de explotación

YYYY-Www

Período de producción en que los símbolos variables son:
YYYY - año de producción, ww – semana natural consecutiva

BR, BUR

TALADRO ATORNILLADOR A BATERÍA

Technical specifications

Modelo		BR2 12E	BR 15E	BUR2 15E*	BUR2 18E*
Motor eléctrico:	V	12	14.4	14.4	18
Velocidad en marcha en vacío (I velocidad / II velocidad)	min ⁻¹	0-350/0-1250	0-350/0-1100	0-400/0-1350	0-400/0-1350
Frecuencia de las percusiones en marcha en vacío	min ⁻¹	–	–	0-6400/0-21600	0-6400/0-21600
Momento rotatorio máximo	Nm	28	25	35	40
Regulación del momento rotatorio (número de posiciones del regulador)		15+1	15+1	20+1	20+1
Anchura del mandril	mm	0.8-10	0.8-10	1.5-13	1.5-13
Diámetro máximo de la broca para acero/ madera/ hormigón	mm	10/25/-	10/25/-	10/30/10	13/32/13
Diámetro máximo del tornillo para madera		M6	M8	M8	M10
Regulación electrónica de las revoluciones, marcha izquierda - derecha		sí	sí	sí	sí
Freno eléctrico		sí	sí	sí	sí
Broca de autocierre		sí	sí	sí	sí
Iluminación de diodo luminiscente de la zona de trabajo		sí	sí	sí	sí
Indicación de diodo luminiscente para la carga		sí	sí	sí	sí
Transmisión de dos velocidades		sí	sí	sí	sí
Peso (EPTA procedimiento 01/2003)	kg	1.5	1.9	2.2	2.3

INFORMACIÓN SOBRE EL RUIDO Y LAS VIBRACIONES

(Los valores están medidos en conformidad con EN 60745.)

Emisión del ruido:

A-nivel medido de presión acústica L _{PA}	dB(A)	64	83	83	83
Indeterminación K _{PA}	dB	3	3	3	3
A-nivel medido de potencia acústica L _{WA}	dB(A)	75	94	94	94
Indeterminación K _{WA}	dB	3	3	3	3



¡Utilídense medios de protección del ruido!

Emisión de vibraciones *

Valor total de vibraciones (suma vectorial de los tres ejes) determinada en conformidad con EN 60745:

Valor de las vibraciones emitidas en acción de percusión a _{h,VD}	m/s ²	-	-	11.8	11.8
Indeterminación K _{h,VD}	m/s ²	-	-	1.5	1.5
Valor de las vibraciones emitidas a _{h,D}	m/s ²	< 2.5	< 2	< 2.5	< 2.5
Indeterminación K _{h,D}	m/s ²	1.5	1.5	1.5	1.5

* Las vibraciones están determinadas en conformidad con el punto 6.2.7 de EN 60745-1.

BATERÍA (Li-Ion):

Voltaje:	V	12	14.4	14.4	18
Capacidad	Ah	1.7 / 2.0	1.5 / 2.0	2	2

CARGADOR DE BATERÍA:

En la entrada:

Voltaje / frecuencia	V-Hz	230-50	230-50	230-50	230-50
Potencia consumida	W	70	70	70	70
Voltaje inicial / corriente eléctrica	V/A	12-18 / 1.7	12-18 / 1.7	12-18 / 1.7	12-18 / 1.7

* Los modelos son de acción de percusión

El nivel de emisión indicado en la presente información ha sido medido de acuerdo con un ensayo estandarizado recogido en EN 60745 y puede usarse para comparar una herramienta con otra. Puede utilizarse para un informe preliminar de exposición.

El nivel de emisión de vibraciones declarado se aplica a las principales aplicaciones de la herramienta. De todos modos, si la herramienta se utiliza para aplicaciones diferentes, con accesorios diferentes o pobremente mantenida, la emisión de vibraciones puede variar. Esto puede aumentar significativamente el nivel de exposición durante el tiempo total de trabajo.

Una estimación del nivel de exposición a la vibración también debería tener en cuenta el tiempo en que la máquina está apagada o cuando está en marcha, pero no trabajando. Esto puede reducir de forma importante el nivel de exposición durante el tiempo total de trabajo.

Mantenga la herramienta, los accesorios y sus propias manos calientes mientras trabaje con el taladro, con el fin de reducir el doloroso efecto de las vibraciones.

Polvos de materiales como por ejemplo pinturas que contienen plomo, ciertos tipos de madera, minerales y meta II pueden ser nocivos para la salud. El contacto o la inhalación de los polvos puede provocar reacciones alérgicas y/o problemas de respiración del usuario o personas que se encuentren en su cercanía.

Ciertos polvos como polvo de roble o encina se consideran cancerígenos, especialmente en combinación con aditivos para el tratamiento de madera (cromato, agentes de protección de materia). Materiales con asbesto solamente deben ser tratados por personas especializadas.

- Si posible, utilice un dispositivo de aspiración de polvo.
- Para obtener un alto grado de colección de polvo durante el trabajo con esta herramienta eléctrica use una aspiradora adecuada para polvo de madera y polvo mineral.
- Mantenga bien ventilado el lugar de trabajo.
- Se recomienda llevar una máscara de protección de polvo con clase de filtro P2.

Respete los reglamentos vigentes en su país para los materiales a tratar.

Advertencias generales de seguridad de la herramienta



AVISO! Lea todos los avisos de seguridad y todas las instrucciones. El hecho de no seguir los avisos e instrucciones puede provocar una descarga eléctrica, fuego y/o un daño grave.

Guarde en lugar seguro todos los avisos e instrucciones para futuras consultas.

El término "herramienta" de los avisos se refiere a su herramienta eléctrica con cable o a batería.

1. SEGURIDAD DE LA ZONA DE TRABAJO

- Mantenga limpia y bien iluminada su zona de trabajo.** Las zonas sucias u oscuras pueden provocar accidentes.
- No trabaje con la herramienta en ambientes explosivos, como en presencia de líquidos inflamables, gases o polvo.** Las herramientas producen chispas que pueden provocar la ignición del polvo o de los gases.
- Las distracciones pueden provocar pérdidas de control.**

2. SEGURIDAD ELÉCTRICA

- Los enchufes de la herramienta tienen que coincidir con la toma de corriente.** No utilice adaptadores con herramientas en contacto con el suelo (enterradas). Los enchufes y tomas sin modificar reducirán el riesgo de descarga eléctrica.
- Evite el contacto corporal con superficies con contacto a tierra, como tuberías, radiadores,**

cocinas y frigoríficos. Hay un aumento del riesgo de descarga eléctrica si su cuerpo está en contacto con el suelo o enterrado.

- No exponga las herramientas a la lluvia o a la humedad.** Si entra agua en la herramienta se aumentará el riesgo de descarga.
- No haga un uso indebido del cable.** No utilice nunca el cable para llevar, tirar de o desconectar la herramienta. Mantenga el cable lejos del calor, de aceites, bordes afilados o piezas sueltas. Los cables dañados o enredados aumentan el riesgo de descarga eléctrica.
- Cuando trabaje con la herramienta al aire libre, utilice una alargadera apropiada para uso al aire libre.** Utilizar un cable para exteriores reduce el riesgo de descarga eléctrica.
- Si es inevitable trabajar con la herramienta en un sitio húmedo, utilice un dispositivo de corriente residual (RCD) protegido.** Utilizar un RCD reduce el riesgo de descarga eléctrica.

3. SEGURIDAD PERSONAL

- Permanezca atento a lo que está haciendo y haga caso del sentido común cuando trabaje con una herramienta.** No utilice la herramienta cuando esté cansado o bajo la influencia de las drogas, el alcohol o de medicación. Una pequeña falta de atención cuando se está trabajando con herramientas puede provocar un grave daño personal.
- Utilice equipos de protección personal.** Lleve siempre un protector para los ojos. El equipamiento de protección, como mascarilla, zapatos de seguridad antideslizantes, casco o protección para los oídos, utilizado correctamente, reducirá los daños personales.
- Evite el arranque accidental.** Al coger o llevar

la herramienta, asegúrese de que el interruptor esté en la posición de apagado antes de conectar la herramienta a la red eléctrica o de poner la batería. *Llevar las herramientas con el dedo en el interruptor o activar las herramientas con el interruptor encendido puede provocar accidentes.*

- d) **Retire las llaves de ajuste antes de encender la herramienta.** *Dejar una llave cerca de una pieza rotatoria de la herramienta puede provocar un daño personal.*
- e) **No se precipite. Mantenga los pies y la posición correcta en todo momento.** *Esto posibilita un mejor control de la herramienta en situaciones inesperadas.*
- f) **Lleve la ropa apropiada. No lleve ropa suelta o joyas. Mantenga el cabello, la ropa y los guantes lejos de piezas móviles.** *La ropa suelta, las joyas o el pelo largo pueden resultar atrapados por piezas móviles.*
- g) **Si las herramientas están equipadas para conectar el extractor de polvo y dispositivos de recoger el polvo, asegúrese de que estén conectados y se usen correctamente.** *El uso del dispositivo de recogida de polvo puede reducir el riesgo ocasionado por el mismo.*

4. USO Y CUIDADO DE LA HERRAMIENTA

- a) **No fuerce la herramienta. Utilice la herramienta adecuado para cada aplicación.** *La herramienta correcta hará mejor y más seguro el trabajo para el que fue diseñada.*
- b) **No utilice la herramienta si el interruptor no la enciende y apaga.** *Toda herramienta que no pueda controlarse con el interruptor es peligrosa y deberá ser reparada.*
- c) **Desconecte el enchufe de la toma de corriente y/o la batería de la herramienta antes de hacer cualquier ajuste, cambio de accesorios o guardar las herramientas.** *Tales medidas preventivas de seguridad reducen el riesgo de encenderse accidentalmente la herramienta.*
- d) **Mantenga las herramientas que no utilice fuera del alcance de los niños y no permita manejar la herramienta a personas que no estén familiarizadas con la herramienta, o que no conozcan las instrucciones.** *Las herramientas son peligrosas en manos de personas no familiarizadas con su uso.*

Teniendo en cuenta las condiciones de trabajo y el trabajo a realizar. *Utilizar la herramienta para acciones diferentes a las de su uso prescrito puede provocar situaciones peligrosas.*

5. SERVICIO TÉCNICO

- a) **Encargue el mantenimiento de su herramienta a una persona cualificada y utilice siempre recambios originales.** *Esto garantizará que se mantenga la seguridad de la herramienta.*

Normas adicionales de seguridad para taladros atornilladores de batería

- Tenga en cuenta que esta herramienta está siempre lista para trabajar, porque no tiene que conectarse a la corriente. Coloque siempre el interruptor en posición de apagado (OFF) cuando coloque o retire la batería.
- **Utilice medios de protección auditivos durante el trabajo con taladros atornilladores de percusión.** *El ruido intenso durante el trabajo podrá ocasionar daños auditivos.*
- **Utilice siempre una agarradera adicional en caso de que haya sido suministrada con la máquina.** *La pérdida de control podrá ocasionar un accidente de trabajo.*
- **En caso de que exista la posibilidad de que la broca roce con una instalación eléctrica oculta o un cable de alimentación, sujete la herramienta eléctrica sólo por las superficies aisladas de sujeción.** *El roce de la broca con un cordón eléctrico bajo voltaje pondrá a las piezas metálicas descubiertas de la herramienta eléctrica bajo tensión, y el operador sufrirá un choque eléctrico.*
- Si es posible, utilice siempre un soporte o un torno para trabajar.
- No toque la broca después de trabajar con ella. Estará muy caliente.
- Cuando trabaje con el taladro, use ropa de seguridad incluyendo gafas y protectores de los oídos. Póngase una mascarilla ya que el taladrado origina polvo.
- El polvo ocasionado al procesar materiales que contienen cuarzo (SiO₂) es nocivo para la salud. No utilice materiales que contengan amianto.
- La herramienta sólo se podrá utilizar para su uso prescrito. Cualquier otro uso distinto al mencionado en este Manual se considerará uso indebido. El usuario, y no el fabricante, será el responsable de cualquier daño o perjuicio resultante de tales casos de uso indebido.
- Para utilizar esta herramienta correctamente, deberá tener en cuentas las normas de seguridad, las instrucciones de montaje y las instrucciones de manejo que se podrán encontrar en este Manual. Todas las personas que utilicen y reparen la máquina tienen que estar familiarizados con este Manual y tienen que tener cuidado de los posibles riesgos. Los niños y las personas débiles no podrán utilizar esta herramienta. Los niños deberán estar bajo supervisión en todo momento mientras estén en el lugar en que se utiliza la máquina. También es obligatorio respetar las normas de prevención de accidentes en vigor en su localidad. Lo mismo se aplica a las reglas generales de salud y seguridad ocupacionales.
- El fabricante no se responsabilizará de los cambios hechos en la herramienta ni de ningún daño ocasionado por dichos cambios.

Incluso si la herramienta se usa para su fin previsto no es posible eliminar todos los factores de riesgos residuales. Los siguientes peligros pueden surgir en conexión con la construcción y diseño de la herramienta:

- Daños pulmonares si no se lleva una mascarilla eficaz.
- Daños auditivos si no se llevan protectores auditivos eficaces.

Instrucciones adicionales del cargador

- Antes de usar el cargador, lea todas las instrucciones y avisos de precaución del cargador y la batería, así como las instrucciones de carga de la batería.
- La batería sólo puede cargarse bajo techo, pues el cargador está diseñado para trabajar sólo bajo techo.

⚠ AVISO: Si la batería está rota o dañada de cualquier otro modo, no la ponga en el cargador. Hay riesgo de descarga eléctrica.

⚠ AVISO: No permita que ningún líquido entre en contacto con el cargador. Hay riesgo de descarga eléctrica.

- El cargador no está diseñado para ningún uso distinto al de cargar el modelo exacto de batería recargable SPARKY suministrada con el cargador. Cualquier otro uso que se haga de él puede provocar peligro de incendio o descarga eléctrica.
- El cargador y las baterías suministradas con él están específicamente diseñados para trabajar juntos. No intente cargar la batería con otro cargador distinto al suministrado.
- No coloque ningún objeto encima del cargador, pues podría causar un sobrecalentamiento. No coloque el cargador cerca de ninguna superficie caliente.
- No tire del cable del cargador para desconectarlo de la toma de corriente.
- Asegúrese de que el cable del cargador está colocado en un lugar en que no resulte pisado, no cause un tropezón o que de cualquier otra forma pueda ser causa de daño o estrés.
- No utilice una alargadera a menos que sea absolutamente necesario. El uso de una alargadera inapropiada puede ser causa de incendio o descarga eléctrica.
- No utilice el cargador si ha sufrido un golpe fuerte, si ha caído al suelo o si ha resultado dañado de algún otro modo. No utilice el cargador con el cable o el enchufe dañados, sino cámbielos inmediatamente. Lleve el cargador a un servicio técnico autorizado para revisarlo o arreglarlo.
- No desmonte el cargador. Llévelo a un servicio técnico autorizado cuando sea necesario revisarlo o arreglarlo. Un montaje defectuoso puede ser causa de incendio o descarga eléctrica.
- Para reducir el riesgo de descarga eléctrica, desconecte el cargador del suministro de corriente antes de empezar a limpiarlo. Simplemente retirar la batería no reduce el riesgo.
- Nunca intente conectar dos cargadores juntos.
- No almacene ni utilice la herramienta y la batería en lugares en que la temperatura pueda alcanzar o so-

brepasar los 45°C, como naves industriales, camiones o estructuras de metal en verano.

- El cargador está diseñado para conectarse a la red de corriente doméstica (230-240V). No conecte el cargador a una red de diferente potencia.
- Si desea cargar una segunda batería, desconecte el cargador del suministro principal de corriente y déjelo desconectado al menos durante 15 minutos. Una vez transcurrido este tiempo puede cargar la segunda batería.
- Bajo determinadas condiciones, con el cargador conectado al suministro de corriente, los contactos expuestos a la carga dentro del cargador pueden sufrir un cortocircuito por un elemento ajeno. Los elementos ajenos de naturaleza conductiva como, por ejemplo, lana de acero, hojas de aluminio o cualquier formación de partículas metálicas deberían mantenerse lejos de los huecos de carga. Desconecte siempre el cargador del suministro de corriente cuando no esté conectada la batería a él. Desconecte el cargador antes de empezar a limpiarlo.
- No guarde ni introduzca el cargador en agua u otro líquido.

Instrucciones adicionales de la batería

- La batería de esta herramienta se entrega con poca carga. Deberá cargar totalmente la batería antes de trabajar con la herramienta.

⚠ AVISO: Si la batería está rota o dañada de algún otro modo, no la introduzca en el cargador. Hay riesgo de descarga eléctrica.

- Para conseguir una larga vida de la batería y su mejor funcionamiento, cámbiela cuando la temperatura del aire sea de entre 18 y 24°C. No cargue la batería cuando la temperatura sea inferior a 0°C, o superior a 45°C. Esto es importante. Hacer caso omiso de esta norma de seguridad puede causar un grave daño a la batería.
- El cargador y la batería pueden calentarse mientras está cargando la batería. Esto es normal, y no indica un sobrecalentamiento. No cargue las baterías directamente bajo la luz del sol cuando el tiempo sea caluroso, ni cerca de fuentes de calor.
- No cargue dentro de una caja o contenedor de ningún tipo. La batería debe colocarse en una zona bien ventilada durante la carga.
- Puede producirse un pequeño derrame de líquido de las células de la batería cuando se trabaja mucho con la herramienta o debido a las condiciones de temperatura. Esto no indica ningún fallo. De todos modos, si el sellado exterior se rompe y este derrame llega a su piel:
 - Lávese rápido con agua y jabón.
 - Neutralice su efecto con un ácido suave, como zumo de limón o vinagre.
 - Si el líquido de la batería le llega a los ojos, lávelos con agua limpia durante al menos 10 minutos y acuda a su centro de salud.

(Observación médica: el líquido es una solución al 25-35% de hidróxido de potasio.)

- Si la batería no se carga correctamente:
 - (1) Compruebe que haya corriente en la toma enchufando una lámpara u otro objeto.
 - (2) Lleve el cargador y la batería a un lugar en que la temperatura ambiental sea de aproximadamente 18°C–24°C.
 - (3) Si continúan los problemas de carga, lleve o envíe la herramienta, la batería y el cargador a su servicio técnico más cercano.
- La batería debería recargarse cuando empieza a haber poca potencia para trabajos que anteriormente se habían hecho sin problemas. NO CONTINÚE utilizando la herramienta en estas condiciones. Siga el procedimiento de carga.
- No tire al fuego la batería, aunque esté severamente dañada o no pueda mantener la carga. Una batería puede explotar dentro del fuego.
- Para facilitar el enfriamiento de la batería después de usarse, evite colocar el cargador o la batería en un entorno caliente, como un cobertizo metálico o un camión sin aislamiento térmico.



AVISO: nunca intente abrir la batería bajo ningún concepto. Si la carcasa plástica de la batería rompe o se raja, entréguela al servicio técnico para su reciclaje.

LEA TODAS LAS INSTRUCCIONES DEL APARTADO DEL CARGADOR DE ESTE MANUAL ANTES DE CARGAR LA BATERÍA DE SU HERRAMIENTA.

- Utilice siempre la batería SPARKY apropiada (la suministrada con la herramienta o una batería de recambio exactamente igual que ella). Nunca instale ninguna otra batería. Estropeará su herramienta y puede crear una situación peligrosa.
- Cargue las baterías sólo en cargadores SPARKY.
- La batería utiliza células de níquel-cadmio. El cadmio está considerado un material tóxico. Lleve la batería dañada o agotada a un punto de recogida de baterías respetuoso con el medioambiente de su municipio.

COLOCACIÓN Y RETIRADA DE LA BATERÍA

Para retirar la batería del taladro: presione firmemente los puntos de liberación de la batería (10) situados a cada lado de la batería, y tire de ella hacia abajo fuera de la herramienta.

Antes de insertar la batería, asegúrese de que está en posición de OFF.

Para instalar la batería: alinee el rail de la herramienta con la acanaladura de la batería y empujela dentro del taladro. Asegúrese de que la batería esté bien asentada y que entre correctamente en el mecanismo. La batería debería deslizarse totalmente por la base del martillo hasta que haga "clic".

CARGA DE LA BATERÍA



AVISO: La batería estará totalmente cargada en una hora, retírela del cargador pasado este tiempo.

1. Conecte el cargador a la toma de corriente. El LED verde (13) se encenderá, indicando la existencia de corriente.
2. Alinee y deslice la batería encima del cargador hasta que la batería haga "clic". Compruebe que se establezca una conexión firme entre la batería y la acanaladura del cargador. El LED rojo (12) brillará, indicando de este modo el inicio de la carga, y el LED verde se apagará.
3. El tiempo de carga de la batería es de aproximadamente 1 hora. El LED rojo se apaga cuando se ha completado el ciclo de carga y la luz verde se enciende.
4. Desconecte de la toma el cable de corriente del cargador y retire la batería del cargador.

PARA CONSEGUIR LA MEJOR VIDA ÚTIL DE LA BATERÍA

- No recargue la batería tras una operación corta, para evitar que se reduzca el tiempo de trabajo y la capacidad de la batería.
- Evite tiempos de carga cortos. Asegúrese de que la batería está totalmente cargada en todo momento, permitiendo que el cargador complete su ciclo completo de carga.
- Cuando no se utilice la batería, manténgala lejos de otros objetos metálicos, como papel, clips, monedas, llaves, clavos, tornillos u otros objetos metálicos que puedan conectar una terminal con otra. Conectar los terminales de la batería juntos puede causar fuego o explosión.
- Desconecte siempre el cargador cuando no esté en uso y guárdelo en un lugar seco y seguro.
- No cargue las baterías y no guarde el cargador en lugares en que la temperatura puede caer por debajo de 0°C o superar los 45°C.

INDICADOR DE BATERÍA (BR 15E, BUR2 15E, BUR2 18E)

El estado de la batería es indicado por tres LEDs (4).

Para activar el indicador de la batería, lleve el botón de reverso (6) hacia la izquierda y pulse el interruptor (5). Los tres LEDs indican que hay tres niveles de carga en la batería (bajo, medio y alto). Cuando sólo brille un LED (nivel bajo) se deberá quitar la batería y cargarla.

Conozca su producto

Antes de utilizar su herramienta, familiarícese con todas las posibilidades de trabajo y requisitos de seguridad.

Utilice la herramienta y sus accesorios sólo para las aplicaciones prescritas. Todas las demás aplicaciones están expresamente prohibidas.

1. Portabrocas sin llave
2. Collarín de ajuste del par
3. Interruptor de selección de la velocidad
4. LED indicador de la batería
5. Interruptor ON/OFF del gatillo
6. Interruptor marcha adelante / atrás
7. Luz LED de la zona de trabajo
8. Interruptor de la luz LED

9. Batería recargable
10. Puntos de liberación de la batería
11. Cargador rápido
12. LED rojo
13. LED verde
14. Mango lateral (BUR2 15E / BUR2 18E)

Manejo

LUZ LED DEL ÁREA DE TRABAJO

El taladro tiene tres luces LED (7) para iluminar el área de trabajo y mejorar la visión cuando se taladra en zonas con poca luz. Para encender y apagar suelte el interruptor de la luz LED (8).

MARCHA ATRÁS

La posición de la palanca (6) totalmente a la derecha (mirando desde atrás) equivale a rotación en sentido contrario a las agujas del reloj, la posición totalmente a la izquierda a rotación en el sentido de las agujas del reloj. Cuando el interruptor de ON/OFF (5) está presionado (6) no puede actuar la palanca.



AVISO: La marcha atrás sólo se puede poner cuando no está rotando el husillo.

Se taladra y se aprietan tornillos con la palanca en posición totalmente a la izquierda. Se desaprietan los tornillos con la palanca totalmente a la derecha.

POSICIONES DE TALADRADO

* Sólo para modelos con función de percusión



El símbolo indica el "MODO DE TALADRADO". Utilice este modo para taladros normales (madera, aluminio y metal), en este modo el embraque está desactivado.



Este símbolo indica el "MODO DE PERCUSIÓN". Este modo activará la función de taladrado de percusión. Para conseguir unos mejores resultados en el modo de percusión, coloque el selector del aparato en la posición "2".

ENCENDER – APAGAR

Encender: presione el interruptor ON/OFF (5).

Apagar: suelte el interruptor ON/OFF (5).

La herramienta está equipada de freno. El husillo para de girar inmediatamente después de soltar la palanca del interruptor.

CONTROL ELECTRÓNICO DE DESBASTADO

Presionar ligeramente el interruptor ON/OFF del gatillo (5) produce una velocidad de giro lenta, seguir presionando el interruptor provoca un ligero aumento de las rpm, hasta el máximo al llegar a la posición extrema.

AJUSTE DEL PAR

Girando el collarín de ajuste del par (2), situado detrás del portabrocas, es posible ajustar el par a cualquiera de

los 15/21 ajustes.

La selección de 15/21 ajustes de par permite un mejor control cuando se utilice el taladro como destornillador, pues permite prevenir apretar en exceso los tornillos.

Los números que aparecen alrededor del collarín se utilizan para indicar el nivel del par. Cuanto más alto sea el número del collarín, mayor será el par. Para seleccionar alguno de los números, gire el collarín (2) hasta que se alinee el número deseado con el indicador de la cabeza de la flecha de la carcasa.

INTERRUPTOR DE SELECCIÓN DE LA VELOCIDAD

El interruptor de selección de las dos velocidades (3) posibilita seleccionar la marcha apropiada a la velocidad y con el par óptimos para efectuar la operación.



AVISO: Cuando cargue el selector de marcha asegúrese de que el taladro no esté trabajando.

1. Para seleccionar la marcha lenta (velocidad lenta, ajuste del par alto), empuje el selector de marcha (3) hacia delante, hacia el portabrocas. Se mostrará el número 1 en el interruptor.
2. Para seleccionar la marcha alta (velocidad alta, ajuste de par bajo), empuje el selector de marcha (3) hacia atrás, desde el portabrocas. Se mostrará el número en el interruptor.

PONER Y QUITAR BROCAS



AVISO: Para evitar que la herramienta se encienda accidentalmente, recomendamos quitarle la batería.

El taladro está equipado con un autobloqueo del husillo, lo que significa que si intenta girar el portabrocas a mano el husillo del taladro se bloqueará automáticamente. Esto significa que sólo se necesita agarrar el portabrocas y girar su cubierta para poner o quitar accesorios.

El taladro está equipado con un portabrocas sin llave, por lo que no es necesaria ninguna llave para apretar la broca al taladro. Coloque el interruptor de marcha adelante / marcha atrás (6) en la posición de bloqueado (neutral) cuando ponga y quite brocas.

1. Abra las mordazas del portabrocas sujetando firmemente la cubierta del portabrocas y girando la cubierta en sentido contrario a las agujas del reloj. Abra las mordazas lo necesario para fijar el accesorio deseado.
2. Asegúrese de que el accesorio está totalmente introducido, de modo que las mordazas aprieten sobre la sección plana del accesorio.
3. Para fijar correctamente el accesorio en el portabrocas, agarre la cubierta del portabrocas y gírela en sentido de las agujas del reloj. Asegúrese de que la broca queda firmemente sujeta, de lo contrario puede producirse un daño en las mordazas del portabrocas.
4. Para quitar el accesorio, abra las mordazas girando la cubierta en sentido contrario al de las agujas del reloj.

MANGO LATERAL

* Sólo para modelos con función de percusión

El mango auxiliar (15) suministrado puede fijarse a la izquierda o a la derecha de la caja de engranajes. Para fijarlo, atorníllelo en sentido de las agujas del reloj.

TALADRAR

Taladrar metal

- Para conseguir el máximo rendimiento, utilice brocas de acero de alta velocidad para taladrar metal o acero.
- Asegúrese de que el collarín de ajuste del par (2) está en la posición de "drill bit" (broca de taladrado).
- Empiece a taladrar a una velocidad muy baja para evitar que la broca se aparte del punto de taladrado.
- Apriete siempre las láminas metálicas.
- Aguante las piezas metálicas finas con un taco de madera para prevenir que se distorsione.
- Utilice un punzón para marcar el centro del agujero.
- Utilice un lubricante apropiado para el material con el que está trabajando.

Lubricantes del material	
Acero	Grasa lubricante
Aluminio	Trementina o parafina
Latón, cobre o hierro fundido	No lubricar

Taladrar plásticos y aglomerado recubierto de plástico

- Utilice brocas de alta velocidad.
- Vaya a "Taladrar madera" más adelante.

Taladrar piedra

* Sólo para modelos con función de percusión.

- Para conseguir un rendimiento óptimo, utilice brocas de percusión de carburo para piedras cuando perforo ladrillo, teja, hormigón, etc.
- Gire el selector de velocidad (3) a la posición "2", a continuación gire el collarín del par a la posición de taladrado.
- Aplice una presión suave a una velocidad media para conseguir los mejores resultados en ladrillo.
- Aplice la presión adicional y la velocidad alta para materiales duros, como hormigón.
- Cuando haga agujeros en tejas, pruebe primero en una pieza de desecho para determinar la velocidad y presión ideales.

Taladrar madera

- Para obtener el mejor rendimiento, utilice brocas de acero de alta velocidad para taladrar madera.
- Asegúrese de que el collarín de ajuste del par (2) está en la posición de "drill bit".
- Empiece a taladrar a una velocidad muy baja para evitar que la broca se aparte del punto de taladrado. Aumente la velocidad cuando la broca entre en el material.
- Cuando taladre a través de agujeros, coloque un taco de madera detrás de la pieza a trabajar para prevenir bordes desiguales o astillados en la parte trasera del agujero.

Todas las operaciones de taladrado

- Utilice siempre brocas de taladrar afiladas.
- Marque el centro del agujero utilizando un punzón o un clavo.

ATORNILLAR / DESTORNILLAR

Seleccione el par adecuado poniendo uno de los números, marcado en el collarín de ajuste del par (2), contra la flecha del cuerpo de la herramienta.

Introduzca el accesorio adecuado.



AVISO: Apretar excesivamente puede provocar que se rompa el tornillo o que se dañe el extremo del accesorio de atornillar.



AVISO: Si se sostiene la máquina en ángulo sobre el tornillo a apretar, la cabeza del tornillo puede resultar dañada, o puede que no se transmita el par específico al tornillo.

Mantenga siempre la máquina y el tornillo sujeto en línea recta.

RECAMBIO DEL PORTABROCAS

Retirada del portabrocas



AVISO: Llevar siempre protección ocular.

Gire el collarín de ajuste del par (2) a la posición de "drill bit" y seleccione marcha lenta, en el interruptor de selección de la velocidad (3). Apriete el portabrocas alrededor del extremo más corto de la llave hexagonal (no suministrada) de 5 mm o de mayor tamaño. Utilizando un mazo de madera o un objeto similar, golpee el extremo más largo en sentido de las agujas del reloj. Esto aflojará el tornillo de rosca situado dentro del portabrocas.

- Abra totalmente las mordazas del portabrocas.
- Introduzca una llave hexagonal de 5 mm en el frente del portabrocas, entre las mordazas, para coger la cabeza del tornillo. Retire el tornillo girando en el sentido de las agujas del reloj.
- Ponga la llave hexagonal en el portabrocas y apriete. Utilizando un mazo de madera o un objeto similar, golpee la llave fuertemente en sentido contrario a las agujas del reloj. Esto aflojará el portabrocas, de modo que puede desatornillarse a mano.

Instalación del portabrocas

- Apriete el portabrocas a mano tanto como pueda, e introduzca el tornillo (colocado en el lado izquierdo).
- Apriete el portabrocas alrededor del extremo más corto de la llave hexagonal (no suministrada); golpee el extremo más largo con un mazo de madera en dirección de las agujas del reloj.
- Retire la llave hexagonal y abra las mordazas totalmente. Apriete el tornillo situado en el centro del portabrocas con la llave hexagonal en sentido contrario al de las agujas del reloj.

ACCESORIOS

Cargador, dos baterías de Ni-Cd y dos brocas atornilladores de doble fin.

Mantenimiento

 **AVISO:** Desconecte siempre la herramienta y retire la batería antes de hacer cualquier ajuste o trabajo de mantenimiento.

Compruebe regularmente que todos los tornillos de fijación están firmemente sujetos. Con el tiempo podrían soltarse por vibración.

Vuelva a lubricar todas las piezas móviles a intervalos regulares.

LIMPIEZA

Para trabajar seguro mantenga la máquina y sus orificios de ventilación siempre limpios.

Compruebe regularmente que no haya entrado polvo o alguna sustancia extraña en las rejillas situadas al lado del motor y alrededor de los interruptores. Utilice un cepillo suave para retirar la suciedad acumulada. Utilice gafas de protección para proteger sus ojos mientras haga la limpieza.

Si es necesario limpiar el cuerpo de la herramienta, hágalo con un paño suave humedecido. Puede utilizar un detergente no agresivo.

 **AVISO:** No utilice nunca alcohol, petróleo u otro agente limpiador. No utilice nunca agentes cáusticos para limpiar las piezas de plástico.

 **AVISO:** El agua no debe entrar nunca en contacto con la herramienta.

IMPORTANTE! Para garantizar la seguridad y la fiabilidad del producto, las reparaciones, mantenimientos y ajustes (incluida la revisión y sustitución del contacto) deberían ser efectuadas por servicios técnicos autorizados u otras entidades autorizadas, utilizando siempre recambios originales.

Garantía

El periodo de garantía de las herramientas SPARKY aparece indicado en la hoja de garantía.

Los daños debido a llevar ropa normal, a sobrecargas o manejo indebido se excluirán de la garantía.

Los daños debido al uso de materiales defectuosos, así como a defectos en la hechura serán subsanados libres de gastos por medio de sustitución o reparación.

Se reconocerán las quejas por herramientas SPARKY defectuosas si la máquina se devuelve al distribuidor o si se entrega al servicio autorizado de garantía sin desmontar, en su estado inicial.

Notas

Lea atentamente todo el manual del uso antes de utilizar este producto.

El fabricante se reserva el derecho a cambiar las especificaciones sin previo aviso.

Las especificaciones pueden ser distintas de país a país

Conteúdo

Introdução	52
Dados técnicos	54
Indicações gerais de advertência para ferramentas eléctricas	55
Regras adicionais de segurança do trabalho com aparafusadoras sem fio	56
Regras adicionais para o trabalho com o carregador das baterias	57
Regras adicionais para o trabalho com baterias	57
Conhecimento do instrumento eléctrico.....	A/59
Instruções para o trabalho.....	59
Manutenção	61
Garantia.....	61

DESEMBALAGEM

De acordo com as tecnologias de produção geralmente utilizadas, é pouco provável o novo instrumento eléctrico que você adquiriu ser ineficiente ou lhe faltar alguma peça. Mesmo assim, se você verificar que qualquer coisa não está bem, não trabalhe com o instrumento, enquanto a peça ineficiente não for substituída, ou a imperfeição não ficar eliminada. O não seguimento desta recomendação é capaz de provocar um acidente de trabalho grave.

MONTAGEM

As aparafusadoras sem fio fornecem-se embaladas e completamente ensabladas.

Introdução

O novo instrumento eléctrico SPARKY que adquiriu vai ultrapassar as suas expectativas. Ele foi fabricado de acordo com os mais elevados padrões de qualidade da SPARKY, os quais vão de encontro com as exigências mais rigorosas do consumidor. Fácil de manutenção e seguro durante a utilização, sendo correctamente manipulado, este instrumento eléctrico servir-lhe-á fielmente durante muitos anos.

ATENÇÃO!



Leia atentamente toda a instrução para o uso, antes de começar a trabalhar com o seu novo instrumento eléctrico SPARKY. Preste especial atenção aos textos que começam com a palavra “**Atenção**”. O seu instrumento eléctrico SPARKY possui qualidades que hão de facilitar o seu trabalho. Ao ser fabricado este instrumento eléctrico, maior atenção foi prestada à segurança, às qualidades de exploração e à fiabilidade, as quais fazem dele um instrumento fácil de manutenção e de exploração.



Não deitar o instrumento eléctrico para o lixo comum!

Os resíduos de aparelhos eléctricos não se devem misturar com o lixo comum. Mande-os para reciclagem nos lugares destinados a isso. Ponha-se em contacto com as autoridades locais ou com um representante para consultar a forma de reciclagem.

PROTECÇÃO DO MEIO AMBIENTE



Visando a protecção do meio ambiente, o instrumento eléctrico, os seus acessórios e embalagem têm-de-ser submetidos a uma adequada reelaboração para serem novamente utilizadas as matérias primas contidas neles.

Para facilitar a reciclagem, as peças feitas de materiais sintéticos levam a respectiva denotação.

DESCRIÇÃO DOS SÍMBOLOS

Sobre a chapa com os dados do instrumento eléctrico estão denotados os símbolos especiais que fornecem importante informação sobre o artefacto ou recomendações para o seu uso.



Duplo isolamento para protecção adicional



Usar somente em local fechado



Não molhar, proteger de chuva e água



Não aquecer, proteger de luz solar directa e de fogo



Leque das temperaturas permissíveis de carregamento 0°–45°C



Conformidade com as directrizes europeias aplicáveis



Conformidade com es exigências dos documentos normativos ucranianos



Está conforme com as exigências dos regulamentos da União Alfandegária



Conheça a instrução de exploração

YYYY-Www

Período de fabrico, onde os símbolos variáveis são:
YYYY - ano de fabrico, ww – a respectiva semana corrente do calendário

BR, BUR

APARAFUSADORA SEM FIO

Dados técnicos

Modelo		BR2 12E	BR 15E	BUR2 15E*	BUR2 18E*
▪ Motor eléctrico:	V	12	14.4	14.4	18
▪ Velocidade a marcha ao ralenti (I velocidade/II velocidade)	min ⁻¹	0-350/0-1250	0-350/0-1100	0-400/0-1350	0-400/0-1350
▪ Frequência do impacto ao ralenti	min ⁻¹	–	–	0-6400/0-21600	0-6400/0-21600
▪ Torque máximo	Nm	28	25	35	40
▪ Regulação do torque (número de posições do regulador)		15+1	15+1	20+1	20+1
▪ Alcance do chuck	mm	0.8-10	0.8-10	1.5-13	1.5-13
▪ Diâmetro máximo da broca para aço / madeira / concretos	mm	10/25/–	10/25/–	10/30/10	13/32/13
▪ Diâmetro máximo do parafuso para madeira		M6	M8	M8	M10
▪ Regulação electrónica das revoluções, marcha à esquerda - à direita		sim	sim	sim	sim
▪ Travão eléctrico		sim	sim	sim	sim
▪ Parafuso de auto-eixo		sim	sim	sim	sim
▪ Iluminação LED da zona de trabalho		sim	sim	sim	sim
▪ Indicação LED da carga		sim	sim	sim	sim
▪ Transmissão a duas velocidades		sim	sim	sim	sim
▪ Peso (EPTA procedimento 01/2003)	kg	1.5	1.9	2.2	2.3

INFORMAÇÃO SOBRE RUIÍDO E VIBRAÇÕES (Os valores foram determinados de acordo com EN 60745.)

▪ Emissão de ruído:

A- nível calculado de pressão sonora L _{PA}	dB(A)	64	83	83	83
Ambiguidade K _{PA}	dB	3	3	3	3
A- nível calculado de potência sonora L _{WA}	dB(A)	75	94	94	94
Ambiguidade K _{WA}	dB	3	3	3	3



Utilize meios de protecção contra o ruído!

▪ Emissão de vibrações*

Valor global das vibrações (soma vetorial pelos três eixos), determinado de acordo com EN 60745:

Valor das vibrações à percussão a _{h,D}	m/s ²	–	–	11.8	11.8
Ambiguidade K _{h,D}	m/s ²	–	–	1.5	1.5
Valor das vibrações emanadas a _{h,D}	m/s ²	< 2.5	< 2	< 2.5	< 2.5
Ambiguidade K _{h,D}	m/s ²	1.5	1.5	1.5	1.5

* As vibrações foram determinadas de acordo com m. 6.2.7 na EN 60745-1

PILHA (Li-Ion):

▪ Tensão:	V	12	14.4	14.4	18
▪ Capacidade	Ah	1.7 / 2.0	1.5 / 2.0	2	2

CARREGADOR:

Na entrada::

Tensão / frequência	V-Hz	230~50	230~50	230~50	230~50
Potência	W	70	70	70	70
▪ Tensão de saída / corrente	V/A	12-18 / 1.7	12-18 / 1.7	12-18 / 1.7	12-18 / 1.7

* Os modelos são de percussão

O nível das vibrações, indicado neste manual, foi determinado com base no teste indicado por EN 60745 e pode ser utilizado para a comparação de instrumentos eléctricos. O nível das vibrações pode ser utilizado para a avaliação prévia do grau de impacto.

O nível das vibrações declarado refere-se à utilização/função principal do instrumento. Caso o instrumento eléctrico seja utilizado para outros fins, ou forem utilizados outros acessórios, ou o instrumento não for bem tratado, o nível das vibrações diferenciar-se-á do declarado. Em tais casos o nível do impacto pode crescer consideravelmente dentro do período laboral total.

Ao avaliar o nível de impacto das vibrações, é preciso considerar também o tempo em que o instrumento está desligado, ou está ligado, mas sem funcionar. Tal pode diminuir consideravelmente o nível do impacto dentro do período laboral total. Mantenha o instrumento eléctrico e os acessórios em bom estado. Cuide as mãos quentes durante o trabalho – isto vai diminuir o efeito nocivo do trabalho com instrumentos de vibração elevada.

O pó resultante do processamento dos materiais tais como pinturas com conteúdo de chumbo, certos tipos de madeiras, minerais e metais, pode ser nocivo para a saúde. O contacto directo ou a aspiração do pó pode causar reacções alérgicas e/ou doenças das vias respiratórias do trabalhador ou das pessoas que se encontram perto dele.

Alguns tipos de pó, por exemplo o de carvalho ou de faia consideram-se carcinogénicos, sobretudo em combinação com ingredientes utilizados no processamento da madeira, tais como cromado ou conservantes. O material que contém amianto tem de ser processado só por especialistas

- Quando for possível, utilize sistemas para o desvio do pó.
- Para atingir maior grau de captação do pó, ao trabalhar com o instrumento, utilize aspirador de pó.
- Garanta a boa ventilação do local de trabalho.
- Recomenda-se o uso de máscara anti-pó com filtro da classe P2.

Cumpra as regras vigentes no Seu país referentes ao processamento dos diferentes materiais.

Indicações gerais de advertência para ferramentas eléctricas



ATENÇÃO! Devem ser lidas todas as indicações de advertência e todas as instruções. O desrespeito das advertências e instruções apresentadas abaixo pode causar choque eléctrico, incêndio e/ou graves lesões.

Guarde bem todas as advertências e instruções para futura referência.

O termo “Ferramenta eléctrica” utilizado a seguir nas indicações de advertência, refere-se a ferramentas eléctricas operadas com corrente de rede (com cabo de rede) e a ferramentas eléctricas operadas com bateria (sem cabo de rede).

1. SEGURANÇA DA ÁREA DE TRABALHO

- Mantenha a sua área de trabalho sempre limpa e bem iluminada.** Desordem ou áreas de trabalho insuficientemente iluminadas podem levar a acidentes.
- Não trabalhar com a ferramenta eléctrica em áreas com risco de explosão, nas quais se encontrem líquidos, gases ou pós inflamáveis.** Ferramentas eléctricas produzem faíscas, que podem inflamar pós ou vapores.
- Manter crianças e outras pessoas afastadas da ferramenta eléctrica durante a utilização.** No caso de distração é possível que perca o controlo sobre o aparelho.

2. SEGURANÇA ELÉCTRICA

- A ficha de conexão da ferramenta eléctrica deve caber na tomada. A ficha não deve ser modifica-**

da de maneira alguma. Não utilizar uma ficha de adaptação junto com ferramentas eléctricas protegidas por ligação a terra. Fichas não modificadas e tomadas apropriadas reduzem o risco de um choque eléctrico.

- Evitar que o corpo possa entrar em contacto com superfícies ligadas a terra, como tubos, aquecimentos, fogões e frigoríficos.** Há um risco elevado devido a um choque eléctrico, se o corpo estiver ligado a terra.
- Manter o aparelho afastado de chuva ou humidade.** A infiltração de água numa ferramenta eléctrica aumenta o risco de choque eléctrico.
- Não deverá utilizar o cabo para outras finalidades.** Jamais utilizar o cabo para transportar a ferramenta eléctrica, para pendurá-la, nem para puxar a ficha da tomada. Manter o cabo afastado de calor, óleo, cantos afiados ou partes do aparelho em movimento. Cabos danificados ou emaranhados aumentam o risco de um choque eléctrico.
- Se trabalhar com uma ferramenta eléctrica ao ar livre, só deverá utilizar cabos de extensão apropriados para áreas exteriores.** A utilização de um cabo de extensão apropriado para áreas exteriores reduz o risco de um choque eléctrico.
- Se não for possível evitar o funcionamento da ferramenta eléctrica em áreas húmidas, deverá ser utilizado uma disjuntor de corrente de avaria.** A utilização de um disjuntor de corrente de avaria reduz o risco de um choque eléctrico.

3. SEGURANÇA DE PESSOAS

- Esteja atento, observe o que está a fazer e tenha prudência ao trabalhar com a ferramenta eléctrica.** Não utilizar uma ferramenta eléctrica quando estiver fadigado ou sob a influência de drogas, álcool ou medicamentos. Um momento de descuido ao utilizar a ferramenta eléctrica, pode levar a lesões graves.

- b) Utilizar equipamento de protecção pessoal e sempre óculos de protecção. A utilização de equipamento de protecção pessoal, como máscara de protecção contra pó, sapatos de segurança anti-derapantes, capacete de segurança ou protecção auricular, de acordo com o tipo e aplicação da ferramenta eléctrica, reduz o risco de lesões.
- c) Evitar uma colocação em funcionamento involuntária. Assegure-se de que a ferramenta eléctrica esteja desligada, antes de conectá-la a alimentação de rede e/ou ao acumulador, antes de levantá-la ou de transportá-la. Se tiver o dedo no interruptor ao transportar a ferramenta eléctrica ou se o aparelho for conectado a alimentação de rede enquanto estiver ligado, poderão ocorrer acidentes.
- d) Remover ferramentas de ajuste ou chaves de boca antes de ligar a ferramenta eléctrica. Uma ferramenta ou chave que se encontre numa parte do aparelho em movimento pode levar a lesões.
- e) Evite uma posição anormal. Mantenha uma posição firme e mantenha sempre o equilíbrio. Desta forma é mais fácil controlar a ferramenta eléctrica em situações inesperadas.
- f) Usar roupa apropriada. Não usar roupa larga nem jóias. Mantenha os cabelos, roupas e luvas afastadas de partes em movimento. Roupas frouxas, cabelos longos ou jóias podem ser agarrados por peças em movimento.
- g) Se for possível montar dispositivos de aspiração ou de recolha, assegure-se de que estejam conectados e utilizados correctamente. A utilização de uma aspiração de pó pode reduzir o perigo devido ao pó.

4. UTILIZAÇÃO E MANUSEIO CUIDADOSO DE FERRAMENTAS ELÉCTRICAS

- a) Não sobrecarregue o aparelho. Utilize a ferramenta eléctrica apropriada para o seu trabalho. É melhor e mais seguro trabalhar com a ferramenta eléctrica apropriada na área de potência indicada.
- b) Não utilizar uma ferramenta eléctrica com um interruptor defeituoso. Uma ferramenta eléctrica que não pode mais ser ligada nem desligada, é perigosa e deve ser reparada.
- c) Puxar a ficha da tomada e/ou remover o acumulador antes de executar ajustes no aparelho, de substituir acessórios ou de guardar o aparelho. Esta medida de segurança evita o arranque involuntário da ferramenta eléctrica.
- d) Guardar ferramentas eléctricas não utilizadas fora do alcance de crianças. Não permita que pessoas que não estejam familiarizadas com o aparelho ou que não tenham lido estas instruções, utilizem o aparelho. Ferramentas eléctricas são perigosas se forem utilizadas por pessoas inespertas.
- e) Tratar a ferramenta eléctrica com cuidado. Controlar se as partes móveis do aparelho funcionam perfeitamente e não emperram, e se há peças partidas ou danificadas que possam prejudicar o funcionamento da ferramenta eléctrica. Permitir que peças danificadas sejam reparadas antes da utilização. Muitos acidentes têm como causa, a ma-

nutenção insuficiente de ferramentas eléctricas.

- f) Manter as ferramentas de corte afiadas e limpas. Ferramentas de corte cuidadosamente tratadas e com cantos de corte afiados emperam com menos frequência e podem ser conduzidas com maior facilidade.
- g) Utilizar a ferramenta eléctrica, acessórios, ferramentas de aplicação, etc. conforme estas instruções. Considerar as condições de trabalho e a tarefa a ser executada. A utilização de ferramentas eléctricas para outras tarefas a não ser as aplicações previstas, pode levar a situações perigosas.

5. SERVIÇO

- a) Só permita que o seu aparelho seja reparado por pessoal especializado e qualificado e só com peças de reposição originais. Desta forma é assegurado o funcionamento seguro do aparelho.

Regras adicionais de segurança do trabalho com aparafusadoras sem fio

- É preciso estar consciente, que esta ferramenta eléctrica está sempre em estado operacional, porque não precisa de estar ligado na rede. Ponha sempre o interruptor na posição de DESLIGADO, quando coloca ou retira a pilha.
- Utilize sempre antifones ao trabalhar com aparafusadoras sem fio. O ruído excessivo durante o trabalho pode causar deficiência auditiva.
- Utilize sempre a manipula adicional, caso esteja suministrada dentro do jogo da máquina. A perda de controlo pode causar acidente de trabalho.
- Caso exista hipótese potencial de contacto da broca com instalação eléctrica oculta ou com o cabo alimentador, pegue no instrumento unicamente pelas superfícies isoladas. O contacto da broca com cabo sob tensão vai colocar as partes metálicas externas do instrumento sob tensão e o trabalhador vai sofrer um choque eléctrico.
- Caso seja possível, utilize sempre braçadeiras ou vise para fixar o material processado.
- Não tocar a broca imediatamente depois de ter trabalhado com a aparafusadora sem fio. É muito quente.
- Ao trabalhar com aparafusadora, utilize sempre meios de protecção individual, incluindo óculos protectores e antifones. Utilize máscara anti-pó, cv caso durante a brocagem, caso a operação produza poeira.
- A poeira que se produz durante o processamento de materiais com conteúdo de quartzo (bióxido de silício), é nociva à saúde. Não processar materiais com conteúdo de amianto.
- A ferramenta eléctrica tem de ser utilizada só para o que for destinada. Qualquer outro uso que se diferenciar do descrito nesta instrução, considerar-se-á incorrecto. A responsabilidade de qualquer avaria ou traumatismo que decorrem do uso incorrecto será assumida pelo consumidor e não pelo fabricante.
- Para trabalhar correctamente com esta ferramenta, é preciso observar as regras de segurança, as instruções gerais e as recomendações para o trabalho aqui

assinaladas. Todo consumidor tem de conhecer esta instrução para o uso da ferramenta e tem de estar informado sobre os eventuais riscos ao trabalhar com a ferramenta eléctrica. Crianças e pessoas de físico fraco não têm de utilizar a ferramenta. As crianças têm de encontrar-se sob constante controlo, quando se encontram perto do lugar de trabalho com a ferramenta. É também obrigatório tomar medidas preventivas de segurança. O mesmo refere-se também ao acatamento das regras fundamentais de segurança e saúde profissional.

- O fabricante não assume a responsabilidade pelas modificações introduzidas pelo consumidor na ferramenta eléctrica ou pelas avarias causadas por tais modificações.

Mesmo quando a ferramenta é utilizada segundo a sua destinação, é impossível eliminar todos os factores de risco residuais. As ameaças mais abaixo enumeradas podem decorrer das especificidades construtivas e do design da ferramenta eléctrica.

- Problemas dos pulmões, caso não seja utilizada máscara eficiente contra a poeira.
- Problemas auditivos, caso não sejam utilizados meios de protecção eficazes.

Regras adicionais para o trabalho com o carregador das baterias

- Antes de utilizar o carregador, leia todas as instruções e advertências referentes a ele e ao conjunto das baterias, bem como as instruções para o uso das baterias.
- Carregue as baterias só em lugar sob tecto, pois o carregador está construído para trabalhar só em espaços fechados.



ATENÇÃO: Caso a bateria tenha qualquer defeito, não a coloque no carregador. Existe o perigo de choque eléctrico.



ATENÇÃO: Não deixe cair água no carregador. Existe o perigo de choque eléctrico.

- O carregador está previsto para trabalhar única e exclusivamente com a bateria SPARKY, que faz parte do conjunto fornecido. O uso de qualquer outra bateria pode causar perigo de incêndio ou de choque eléctrico.
- O carregador e a bateria que faz parte do conjunto fornecido estão previstos para trabalhar em conjunto. Não carregue a bateria com um carregador diferente.
- Não coloque objectos sobre o carregador, pois isto pode causar nele sobreaquecimento. Não deixar o carregador perto de fontes de calor.
- Não puxe a corda do carregador para desligá-lo da rede.
- Convença-se de que a corda do carregador está po-

sicionada de maneira que se evite que seja pisada, que as pessoas tropecem nela ou se encontre sob carga mecânica.

- Não utilize extensões, a não ser que isto seja de suma necessidade. O uso de extensão inadequada pode causar perigo de incêndio ou de choque eléctrico.
- Não utilize o carregador se estiver submetido a um golpe forte, se tiver caído no chão ou tiver sofrido qualquer outra avaria. Não trabalhe com o carregador, se a sua corda ou ficha estiverem avariados – estes têm de ser imediatamente substituídos. Entregue o carregador na oficina de serviço autorizada para exame ou reparação.
- Caso o cabo alimentador seja avariado, a substituição tem de ser feita pelo fabricante ou pelo seu técnico na oficina de assistência, para serem evitados os riscos da substituição.
- Não desmontar o carregador. Em caso de reparação dirija-se ao serviço autorizado. A segunda ensamblem, se for incorrecta, pode causar perigo de incêndio ou de choque eléctrico.
- Para diminuir o risco de choque eléctrico, desligue o carregador da rede antes de limpá-lo. O retirar a pilha por si só não diminui este perigo.
- Nunca tente ligar secuencialmente dois carregadores.
- Não guarde nem utilize o carregador e as baterias em lugares onde a temperatura atinge ou ultrapassa +45°C, por ex., galpões, caravanas ou construções metálicas durante o Verão.
- Este carregador é destinado a ser alimentado de uma rede standard, com tensão alimentadora (230–240V). Não ligue o carregador em redes alimentadoras com outra tensão.
- Se deseja carregar outra bateria, desligue o carregador da rede e deixe-o arrefecer pelo menos 15 minutos. Depois de passar esse tempo, pode carregar a bateria seguinte.
- Em determinadas condições, estando o carregador ligado à rede, um corpo alheio pode causar um curto-circuito entre os contactos abertos do carregador. Os materiais condutores, como por exemplo, lâ de aço, folha de alumínio ou qualquer outro material que contém partículas de metal têm de se manter longe das cavidades do carregador. Sempre quando no carregador não há bateria, desligue-o da rede alimentadora.
- Não congelar nem meter o carregador em água ou noutro líquido.

Regras adicionais para o trabalho com baterias

- A bateria para esta ferramenta eléctrica fornece-se sem estar completamente carregada. Antes de começar o trabalho carregue-a completamente.



ATENÇÃO: Se a bateria está rachada ou tem qualquer outro defeito, não a meta no carregador. Existe o perigo de choque eléctrico.

- Durabilidade máxima e o máximo das qualidades de exploração podem ser garantidas se a bateria for carregada a uma temperatura do ambiente de 18°C a 24°C. Não carregue a bateria a uma temperatura do ambiente inferior aos 0°C nem superior aos +45°C. Isto tem grande importância e constitui uma premissa para evitar danos sérios da pilha.
- Durante o carregamento, a bateria e o carregador podem ficar quentes ao toque. Isto é normal e não indica problema algum.
- Para evitar o sobreaquecimento, não carregue baterias à luz directa do sol em tempo de calor nem perto de fontes de calor.
- Não carregue numa cabine ou num tanque. Durante o carregamento a bateria tem de se encontrar num local bem ventilado.
- Caso uma bateria de acumulador seja defeituosa, dela pode escoar o electrólito que vai molhar as peças vizinhas. Revise as peças vizinhas, limpe-as e, caso seja necessário, substitua-as.
- Caso a bateria não ficar normalmente carregada:
 - (1) Verifique a presença de tensão no contacto com a rede, utilizando uma lâmpada ou testador de tensão.
 - (2) Leve a bateria com o carregador num lugar onde a temperatura do ambiente seja por volta de 18°–24°C.
 - (3) Se, mesmo assim, houver problema com o carregamento, leve ou mande a ferramenta eléctrica junto com a bateria e o carregador para a oficina de serviço local.
- A bateria tem de ser carregada quando deixar de produzir suficiente potência para as operações que anteriormente eram realizadas com facilidade. Neste caso **INTERROMPA O TRABALHO**. Comece o procedimento de carregamento.
- Não queimar baterias, mesmo as que estejam gravemente avariadas e não podem ser carregadas mais. As baterias podem explodir no fogo..
- Para facilitar o arrefecimento da bateria depois de uso em tempo quente evite utilizar o carregador ou a bateria debaixo de galpão de metal ou em caravana sem isolamento térmico.



ATENÇÃO: Nunca tente abrir a bateria, seja qual for a causa. Caso o corpo de plástico fique roto ou rachado, entregue a bateria para reciclagem.

ANTES DE TENTAR CARREGAR A BATERIA DA SUA FERRAMENTA ELÉCTRICA, LEIA TODAS AS INSTRUÇÕES REFERENTES AO CARREGADOR

- Utilize sempre uma bateria apropriada SPARKY (a que lhe foi fornecida com o conjunto da ferramenta eléctrica ou outra de sobresselente, igual àquela). Nunca utilize pilha diferente. Tal vai avariar o instrumento e pode provocar uma situação de perigo.
- Carregue as baterias só com carregadores SPARKY.
- Não deite as baterias ao lixo comum. As baterias têm de se juntar a parte e entregar-se para reciclagem, de acordo com as exigências de protecção do meio ambiente.

COLOCAÇÃO E RETIRADA DA BATERIA

Para retirar a bateria, aperte os dois fixadores de soltar

a bateria (10) e puxe-a para fora do corpo da ferramenta. Antes de colocar a bateria de acumulador, convença-se de que o interruptor fica na posição de desligado.

Para colocar a bateria: Alinhe o deslizador da ferramenta com os dois fixadores sobre a bateria e deslize a bateria para dentro da ferramenta até ouvir o característico som de clique.

CARREGAMENTO DE BATERIA



ATENÇÃO: A bateria fica completamente carregada por volta de 1 hora. Depois de passar esse tempo, retire a bateria do carregador.

1. Ligue a ficha do carregador ao contacto. O indicador do carregador (13) vai acender em luz verde, o qual indica a presença de tensão alimentadora.
2. Meta a bateria no encaixe do carregador até ouvir o clique característico. Convença-se de que a bateria fica estável dentro do encaixe. Acende o LED vermelho (12), o qual indica que está a decorrer processo de carregamento; o LED verde fica apagado.
3. O carregamento da bateria dura por volta de 1 hora. Então o LED vermelho ficará apagado e acenderá o LED verde, indicando que o processo de carregamento tem terminado.
4. Desligue a ficha da rede de contacto e retire a bateria do carregador.

CONSELHOS PARA ATINGIR MAIOR DURABILIDADE DAS BATERIAS

- Não repetir o carregamento da pilha depois dum breve período de trabalho. Isto pode levar à redução da durabilidade e da capacidade laboral da bateria
- Evite carregar a bateria por poucos minutos apenas. Carregue a bateria cada vez até ao fim e deixe o carregador acabar o ciclo completo de carregamento.
- Quando não utiliza a bateria, mantenha-a longe de clips, moedas, chaves, pregos, parafusos e outros pequenos objectos de metal, os quais podem dar em curto os seus bocais. A ligação em curto dos bocais da bateria pode causar um curto-circuito e provocar incêndio ou explosão.
- Sempre desligue o carregador da rede quando o não utiliza e guarde-o num lugar seco e seguro.
- Não carregue as baterias, nem guarde o carregador em lugares onde a temperatura for inferior a 0°C ou ultrapassar +45°C

INDICADOR DO ESTADO DA BATERIA (BR 15E, BUR2 15E, BUR2 18E)

O estado da bateria controla-se pelos tres LED (4). Para activar o indicador do estado da bateria, primeiro desloque o comutador de mudança do sentido da rotação (6) para a posição de extrema esquerda. Depois aperte p interruptor (5). Os três LED correspondem a três níveis de carregamento – baixo, intermédio e alto. Quando ficar acesso só um LED (nível baixo), a bateria tem de ser retirada e colocada no carregador.

Conhecimento do instrumento eléctrico

Antes de começar a trabalhar com o instrumento eléctrico, conheça todas as suas especificidades operacionais e as condições de segurança.

Utilize o instrumento só para o que está destinado. Todo uso diferente fica terminantemente proibido.

1. Mandril de rápida configuração.
2. Regulador do torque.
3. Comutador das faixas da velocidade.
4. Indicador LED da bateria.
5. Interruptor.
6. Comutador do sentido da rotação.
7. Iluminação LED.
8. Interruptor da iluminação LED.
9. Bateria de acumulador
10. Fixadores para soltar a bateria
11. Carregador
12. LED vermelho.
13. LED verde
14. Manipula lateral
(só para modelos BUR2 15E / BUR 18E)

Instruções para o trabalho

INSTRUÇÕES PARA O TRABALHO (BR 15E, BUR2 15E, BUR2 18E)

A aparafusadora está provida de dois LED (7) para aumentar o grau de iluminação do posto de trabalho em zonas pouco iluminadas. Para ligar ou desligar a iluminação adicional, aperte o botão (8).

ESCOLHA DO SENTIDO DA ROTAÇÃO

Posição extrema direita da alavanca (6) (vista por tras) significa rotação no sentido anti-horário, ao passo que a da extrema esquerda significa rotação no sentido horário. Ao ser apertado o interruptor (5) a alavanca (6) não pode accionar-se.



ATENÇÃO: A mudança do sentido da rotação faz-se só quando o fuso no estiver girando.

A perfuração e o aparafusamento fazem-se mediante o comutador colocado na posição extrema esquerda. Para desaparafusar, o comutador tem de ficar na posição extrema direita.

REGIME DE PERFURAÇÃO



Com este sinal designa-se o regime "perfuração". Usa-se para perfuração normal (madeira, alumínio e aço). Nesse regime o conector fica desligado (posição "1")



Este sinal designa o regime "perfuração de percussão". Fica activada a percussão no processo da perfuração. Para obter os melhores resultados, ao accionar a função de perfuração de percussão, posicione o conector na posição "2"

* Só para modelos de percussão.

ARRANCO - PARAGEM

Arranco: o interruptor (5) aperta-se.

Paragem: o interruptor (5) afrouxa-se.

A ferramenta eléctrica está provida de travão. O fuso deixa de girar imediatamente depois de ficar completamente afrouxada a alavanca do interruptor.

CONTROLO ELECTRÓNICO INFINITAMENTE VARIÁVEL DAS ROTAÇÕES

O apertar leve do interruptor (5) provoca accionamento da broca em baixas rotações que aumentam paulatinamente até ao máximo com o aumento da pressão sobre o interruptor até chegar à posição extrema.

REGULAÇÃO DO TORQUE

Gire o anel atrás do mandril para colocar o regulador (2) numa das 15/21 posições.

As 15/21 posições do torque (2) permitem controlar melhor a ferramenta, quando é utilizada como chave de fenda, sendo evitado deste modo o aperto exagerado dos parafusos.

A magnitude do torque marca-se por um dos números em volta do anel. Quanto maior for esse número, tanto maior é o torque. Para escolher o número apropriado, gire o anel até o respectivo número ficar à frente da seta marcada sobre o corpo da aparafusadora.

COMUTADOR DE VELOCIDADES

O comutador de velocidades em duas fases (3) permite escolher a melhor transmissão com a velocidade e o torque óptimos para a aplicação concreta.



ATENÇÃO: Mude as transmissões só quando a desaparafusadora estiver desligada.

1. Para escolher uma transmissão mais baixa (baixa velocidade, alto torque) deslize o comutador da faixa de velocidades (3) para frente em direcção para o mandril. A **cifra 1**, marcada sobre o comutador indica a velocidade escolhida (8).
2. Para escolher uma transmissão mais alta (alta velocidade, baixo torque) deslize o comutador da faixa de velocidades (3) para tras. A **cifra 2** marcada sobre o comutador indica a velocidade escolhida.

COLOCAÇÃO E RETIRADA DE BOCAL



ATENÇÃO: Recomenda-se retirar a bateria para evitar o accionamento espontâneo.

A aparafusadora está provida de fuso de auto-travamento, o qual significa que se tentar girar o mandril manualmente, o fuso vai ficar automaticamente bloqueado. Para retirar o bocal ou regular o seu comprimento, é necessário apenas apertar bem o mandril e fazer girar o seu corpo.

A aparafusadora está provida de mandril de rápida configuração que não precisa de chave para apertar a broca no mandril. Sempre coloque o comutador do sentido da

rotação na posição neutra, quando vai colocar ou retirar brocas.

1. Para abrir o mandril faça-o girar no sentido anti-horário. Abra-o suficientemente para poder entrar o bocal escolhido.
2. Convença-se de que o bocal foi colocado de modo que os polegares do mandril o sujeitem no sector de superfícies chatas.
3. Para apertar bem o bocal, dobre o corpo do mandril no sentido horário. Convença-se de que foi bem fixado, pois nio caso contrário podem ficar danificados os polegares do mandril
4. Para retirar o bocal, abra os polegares do mandril dobrando o corpo do mandril no sentido anti-horário.

MANÍPULA LATERAL

* Só para modelos de percussão

A manípula complementar lateral (15) no conjunto pode ser montada em qualquer dos dois lados da caixa redutora.

A montagem efectúa-se dobrando a manípula no sentido horário

PERFURAÇÃO DE ABERTURAS

Perfuração de aberturas

- Para conseguir melhor resultado, utilize brocas de aço de alta velocidade para metal ou para aço.
- Ponha o regulador do torque (2) na posição de perfuração “broca”.
- Inicie a perfuração a velocidade lenta para se não deslizar a broca do ponto inicial.
- Sempre ajuste bem as lâminas de aço.
- Fixe as lâminas finas de metal com blocos de madeira para se não moverem.
- Utilize um objecto de ponta aguda para marcar o centro da abertura a perfurar.
- Utilize líquido lubrificante apropriado para o material processado.

Material	Líquido lubrificante
Aço	Óleo lubrificante
Alumínio	Terpentina ou parafina
Latão, cobre, ferro	Não se utiliza líquido lubrificante

Perfuração de aberturas em plástico e em aglomerado forrado de plástico

- Utilize brocas de aço de alta velocidade.
- Leia mais abaixo a parte sobre “Perfuração de aberturas em madeira”.

Perfuração em alvenaria

* Só para os modelos de percussão

- Para conseguir o resultado óptimo utilize brocas de percussão de carboneto temperado para alvenaria, quando vai abrir buracos em tijolos, telhas, concretos.
- Passe para o regime “perfuração de percussão” fazendo girar o anel de regulação do torque para a posição “perfuração à percussão” e ponha o comutador da faixa de velocidades (3) na posição “2”.
- Ao perfurar tijolos, pressione levemente e utilize uma velocidade moderada para conseguir o resultado óptimo.

- Nos materiais duros como concretos aplique uma pressão adicional e velocidade elevada.
- Ao abrir buracos em telhas, experimente primeiro num pedaço inútil de telha para determinar a velocidade e a pressão mais adequadas.

Perfuração de aberturas em madeira

- Para conseguir melhor resultado, utilize brocas de aço de alta velocidade para madeira.
- Inicie a perfuração a velocidade lenta para se não deslizar a broca do ponto inicial.
- Ponha o regulador do torque (2) na posição de perfuração “broca”. Aumente a velocidade quando a broca penetrar no material.
- Quando está a perfurar uma abertura de passagem, ponha abaixo do material processado um pedaço de madeira para evitar a ruptura ou clivagem na parte traseira da abertura.

Todas as operações de perfuração

- Utilize só brocas de ponta afiada.
- Marque previamente o centro do buraco que vai abrir com um furador ou prego.

APARAFUSAMENTO/DESAPARAFUSAMENTO DE PARAFUSOS

Escolha o torque apropriado, colocando um dos números sobre o regulador do torque (2) à frente da seta sobre o corpo.

Coloque o bocal necessário.



ATENÇÃO: O aperto exagerado pode causar ruptura do parafuso ou defeito no bocal.



ATENÇÃO: Se se mantiver a ferramenta sob ângulo para com o parafuso apertado, pode-se causar dano à cabeça do parafuso, ou bem, o torque não se vai transmitir à íntegra ao parafuso. Mantenha sempre a ferramenta e o parafuso a apertar alinhados numa linha recta

MUDANÇA DO MANDRIL

Retirada do mandril



ATENÇÃO: Use sempre óculos protectores.

Ponha o anel do regulador do torque (2) na posição de perfuração e ligue a uma baixa transmissão mediante o comutador (3). Aperte o mandril ao redor do cabo curto duma chave sextavada de dimensão 5 mm ou mais (não faz parte do conjunto). Bata no extremo mais comprido com um martelo de madeira ou um objecto chato no sentido horário. Tal vai afrouxar o parafuso assegurador (de rosca esquerda) dentro do mandril.

1. Abra amplamente os polegares do mandril.
2. Meta uma chave sextavada na parte dianteira do mandril entre os polegares, para atingir a cabeça do parafuso (de rosca esquerda). Desaparafuse o parafuso girando no sentido horário.

3. Meta uma chave sextavada no mandril e aperte. Utilizando um martelo de madeira ou outro objecto similar bata com a chave bruscamente no sentido anti-horário. Isto vai afrouxar o mandril e os parafusos podem desaparafusar-se manualmente.

Colocação do mandril

1. Gire o mandril manualmente quanto possível e ponha o parafuso de segurança (de rosca esquerda).
2. Aperte o mandril ao redor do extremo mais curto da chave sextavada (não faz parte do conjunto), bata no extremo mais comprido com um martelo de madeira no sentido horário
3. Afaste a chave e abra amplamente os polegares do mandril. Aperte bem o parafuso no centro do mandril mediante a chave sextavada no sentido anti-horário.

ACESSÓRIOS

Carregador, duas baterias Ni-Cd e 2 chaves de fenda combinadas (bilaterais).

Manutenção



ADVERTÊNCIA: Sempre desligue a ferramenta e retire a bateria dela, antes de proceder para qualquer revisão ou manutenção.

Verifique periodicamente se os parafusos do corpo estão bem ajustados. Durante o uso prolongado os parafusos podem ficar afrouxados pelas vibrações. Lubrifique regularmente todas as partes móveis.

LIMPEZA

Visando a segurança de trabalho, mantenha sempre limpa a máquina e as aberturas de ventilação

Verifique regularmente se na grade de ventilação perto do motor eléctrico ou perto dos comutadores não tenham penetrado corpos alheios. Utilize uma escova macia para limpar o pó acumulado. Para preservar os olhos, utilize durante a limpeza óculos protectores.

Se o corpo da ferramenta precisa de limpeza, limpe-o com um pano macio levemente úmido. Pode ser utilizado um fraco detergente.



ATENÇÃO: Não se admite o uso de álcool, gasolina ou outro solvente. Não utilize nunca substâncias corrosivas para limpar as peças de plástico.



ATENÇÃO: Não se admite a penetração de água em contacto com o instrumento.

IMPORTANTE! Para garantir a segurança do trabalho com o instrumento eléctrico ou a sua confiabilidade, todas as actividades de reparação, manutenção e regulagem têm de se realizar nas oficinas de serviço da SPARKY, utilizando só peças de sobresselente originais.

Garantia

O prazo de garantia dos instrumentos eléctricos SPARKY está indicado no cartão de garantia. Problemas surgidos em resultado do desgaste natural, sobrecarga ou utilização incorrecta, ficam excluídos dos deveres da garantia. Os problemas surgidos devido ao uso de materiais de baixa qualidade e/ou erros de fabricação, eliminam-se sem pagamento adicional mediante substituição ou reparação. Reclamação por um instrumento eléctrico SPARKY defeituoso reconhece-se quando o instrumento for devolvido ao distribuidor ou for levado a uma oficina autorizada de assistência em prazo de garantia no seu estado inicial (montado).

Observações

Leia atentamente toda a instrução para o uso, antes de começar a trabalhar com este aparelho.

O fabricante reserva-se o direito de introduzir melhoras e modificações nos seus aparelhos, bem como modificar as especificações sem aviso.

As especificações podem variar de país para país.

Spis Treści

Wstęp	62
Dane techniczne	64
Ogólna instrukcja bezpieczeństwa przy pracy elektronarzędziami	65
Wskazówki bezpieczeństwa przy pracy wkrętarkami akumulatorowymi	66
Dodatkowe instrukcje przy pracy z ładowarkami	67
Dodatkowe instrukcje przy pracy akumulatorami	67
Podstawowe elementy	A/68
Działanie	69
Konserwacja	71
Gwarancja	71

ROZPAKOWANIE

Ze względu na nowoczesne metody produkcji masowej, istnieje niewielkie prawdopodobieństwo, iż zakupione przez Państwa narzędzie jest wadliwe, bądź niekompletne. W przypadku stwierdzenia jakichkolwiek nieprawidłowości, nie uruchamiać narzędzia do chwili wymiany części lub usunięcia usterki. Niezastosowanie się do tego zalecenia może skutkować poważnym uszkodzeniem ciała.

MONTAŻ

Wkrętarki akumulatorowe są pakowane i dostarczane kompletnie zmontowane.

Wstęp

Zakupione przez Państwa elektronarzędzie marki SPARKY spełni nawet najbardziej wygórowane oczekiwania użytkownika. Zostało ono wyprodukowane z zachowaniem rygorystycznych norm jakościowych SPARKY, aby zagwarantować doskonale parametry pracy. Przekonają się Państwo, że Wasze nowe narzędzie jest łatwe i bezpieczne w obsłudze i, przy zachowaniu odpowiednich zasad użytkowania, będzie Wam niezawodnie służyć przez wiele lat.



UWAGA!

Przed przystąpieniem do eksploatacji zakupionego przez Państwa elektronarzędzia SPARKY należy uważnie zapoznać się z całością niniejszej Instrukcji obsługi. Ze szczególną uwagą należy traktować Ostrzeżenia. Elektronarzędzie SPARKY posiada wiele cech, które przyspieszą i ułatwią wykonywaną przez Państwa pracę. Podczas prac nad narzędziem szczególną uwagę poświęcono kwestiom bezpieczeństwa, wydajności i niezawodności, dzięki którym urządzenie jest łatwe w obsłudze.



Nie wyrzucać produktów elektrycznych razem z odpadami z gospodarstw domowych!

Zużyte artykuły elektryczne nie powinny być wyrzucane wraz z odpadami z gospodarstw domowych. Należy je utylizować w przeznaczonych do tego miejscach. Informacji na temat utylizacji udzielają władze lokalne bądź sprzedawcy.

OCHRONA ŚRODOWISKA



Utylizując urządzenie, osprzęt i opakowanie należy poddać poszczególne elementy sortowaniu z myślą o ochronie środowiska naturalnego.

Elementy plastikowe zostały odpowiednio oznaczone, aby umożliwić utylizację według odpowiedniej klasyfikacji odpadów.

OPIS SYMBOLI

Na tabliczce znamionowej narzędzia mogą znajdować się symbole oznaczające ważne informacje o produkcie lub instrukcji jego użytkowania.



Podwójna izolacja zapewnia dodatkową ochronę



Używać tylko wewnątrz pomieszczeń



Nie narażać na kontakt z wodą, deszczem



Nie spalać



Akumulatory ładować zawsze w temperaturze od 0°C do 45°C



Zgodny z odpowiednimi dyrektywami europejskimi



Zgodność z wymogami ukraińskich dokumentów normatywnych



Spełnia wymagania przepisów Unii Celnej



Zapoznać się z instrukcją obsługi

YYYY-Www

Okres produkcji, w którym zmiennymi symbolami są:
YYYY - roku produkcji, ww – tydzień kalendarzowy

BR, BUR

WKREŹTARKI AKUMULATOROWE

Dane techniczne

Model		BR2 12E	BR 15E	BUR2 15E*	BUR2 18E*
Silnik	V	12	14.4	14.4	18
Liczba obrotów na biegu jałowym (I prędkość / II prędkość)	min ⁻¹	0-350/0-1250	0-350/0-1100	0-400/0-1350	0-400/0-1350
Liczba uderów na biegu jałowym	min ⁻¹	–	–	0-6400/0-21600	0-6400/0-21600
Maksymalny moment obrotowy	Nm	28	25	35	40
Ustawienie momentu obrotowego:		15+1	15+1	20+1	20+1
Zakres uchwytu wiertarskiego	mm	0.8-10	0.8-10	1.5-13	1.5-13
Maksymalna średnica wiertel stal / drewno / beton	mm	10/25/–	10/25/–	10/30/10	13/32/13
Maksymalny rozmiar śrub		M6	M8	M8	M10
Elektroniczne ustawienie obrotów, bieg- prawy- lewy		tak	tak	tak	tak
Hamulec silnika		tak	tak	tak	tak
Samowłączający się trzpień		tak	tak	tak	tak
Oświetlenie powierzchni pracy		tak	tak	tak	tak
Diodowy wskaźnik ładowania		tak	tak	tak	tak
Dwustopniowa przekładnia		tak	tak	tak	tak
Waga (EPTA procedura 01/2003)	kg	1.5	1.9	2.2	2.3

INFORMACJA O HAŁASIE I WIBRACJACH (wartości ustalone zgodnie z EN 60745.)

Wartości emisji hałasu:

Poziom ciśnienia akustycznego A	dB(A)	64	83	83	83
L_{pA}					
Niepewność K_{pA}	dB	3	3	3	3
Poziom mocy akustycznej A L_{WA}	dB(A)	75	94	94	94
Niepewność K_{WA}	dB	3	3	3	3



Praca w słuchawkach!

Emisja wibracji*

Całkowita wartość wibracji (suma wektorów trzech kierunków) ustalona zgodnie z EN 60745:

Poziom wibracji podczas wiercenia z udarem $a_{h,D}$	m/s ²	-	-	11.8	11.8
Niepewność $K_{h,D}$	m/s ²	-	-	1.5	1.5
Wartość emisji wibracji $a_{h,D}$	m/s ²	< 2.5	< 2	< 2.5	< 2.5
Niepewność $K_{h,D}$	m/s ²	1.5	1.5	1.5	1.5

* Wartości ustalone zgodnie z 6.2.7 EN 60745-1.

BATERIA (Li-ion):

Napięcie	V	12	14.4	14.4	18
Pojemność	Ah	1.7 / 2.0	1.5 / 2.0	2	2

Ładowarka

Wejście:					
Napięcie/częstotliwość	V-Hz	230-50	230-50	230-50	230-50
Pobór mocy	W	70	70	70	70
Napięcie wyjściowe/prąd	V/A	12-18 / 1.7	12-18 / 1.7	12-18 / 1.7	12-18 / 1.7

* Modele z udarem

* Poziom wibracji podany w niniejszej instrukcji został zmierzony na podstawie testu zgodnie z EN 60745 i może służyć do porównywania elektronarzędzi. Może być zastosowany do wstępnej oceny ekspozycji na wibrację. Deklarowany poziom wibracji odpowiada zastosowaniu urządzenia zgodnie z przeznaczeniem. Jeśli urządzenie zostanie użyte w inny sposób, z wykorzystaniem innego osprzętu lub nie będzie odpowiednio konserwowane, emisja wibracji może różnić się od deklarowanej. Może to znacznie zwiększyć poziom ekspozycji na wibrację w całym czasie pracy. W przewidywaniu poziomu ekspozycji na wibrację należy także uwzględnić okresy gdy urządzenie nie pracuje lub pracuje bez obciążenia. Może to znacznie obniżyć poziom ekspozycji na wibrację w całym czasie pracy. Konserwuj urządzenie oraz akcesoria. Podczas pracy dbaj aby dłonie zawsze były rozgrzane by zapobiec szkodliwym efektom wibracji.

Pyły niektórych materiałów, na przykład pyłków malarskich z zawartością ołowiu, niektórych gatunków drewna, minerałów lub niektórych rodzajów metalu, mogą stanowić zagrożenie dla zdrowia. Bezpośredni kontakt fizyczny z pyłami lub przedostanie się ich do płuc może wywołać reakcje alergiczne i/lub choroby układu oddechowego operatora lub osób znajdujących się w pobliżu.

Niektóre rodzaje pyłów, np. dębiny lub buczyny uważane są za rakotwórcze, szczególnie w połączeniu z substancjami do obróbki drewna (chromiany, impregnaty do drewna). Materiały, zawierające azbest mogą być obrabiane jedynie przez odpowiednio przeszkolony personel.

- W razie możliwości należy stosować odsysanie pyłów.
- W celu osiągnięcia wysokiego poziomu odsysania, należy stosować odkurzacze do pyłów drewnianych lub do pyłów drewnianych i /lub mineralnych.
- Należy zawsze dbać o dobrą wentylację stanowiska pracy.
- Zaleca się noszenie maski przeciwpyłowej z pochłaniaczem klasy P2.

Należy stosować się do aktualnie obowiązujących w danym kraju przepisów, regulujących zasady obchodzenia się z materiałami przeznaczonymi do obróbki.

Ogólna instrukcja bezpieczeństwa przy pracy elektronarzędziami



UWAGA! Należy zapoznać się z niniejszą ogólną instrukcją bezpieczeństwa oraz całą instrukcją obsługi. Nie przestrzeganie niniejszych instrukcji może spowodować porażenie prądem, pożar i/lub poważne obrażenia.

Zachować niniejsze instrukcje na przyszłość.

Określenie „elektronarzędzie” odnosi się zarówno do urządzeń zasilanych z sieci (przewodowych) jak i zasilanych bateriami (bezprzewodowych).

1. BEZPIECZEŃSTWO W MIEJSCU PRACY

- Miejsce pracy musi być zawsze dobrze oświetlone i czyste.** Niedostateczne oświetlenie oraz nieład mogą być przyczyną wypadków.
- Nie należy używać urządzenia w obecności palnych płynów, gazów i pyłów.** Podczas pracy urządzenia powstają iskry, które mogą zapalić pyły lub opary.
- Dzieci i osoby postronne nie powinny znajdować się w miejscu pracy elektronarzędziami.** Brak skupienia może spowodować utratę kontroli nad urządzeniem.

2. BEZPIECZEŃSTWO ELEKTRYCZNE

- Wtyczka urządzenia musi pasować do gniazda zasilającego.** Nie wolno modyfikować wtyczki w jakikolwiek sposób. Nie stosować żadnych adapterów w przypadku elektronarzędzi wy-

magających uziemienia. *Nie modyfikowane wtyczki oraz gniazda zasilające redukują ryzyko porażenia prądem.*

- Unikać kontaktu z uziemionymi przedmiotami takimi jak, rury, grzejniki, piece i lodówki.** Ryzyko porażenia prądem wzrasta gdy ciało użytkownika zostanie uziemione.
- Nie narażać urządzenia na kontakt z deszczem lub wilgocią.** Woda wnikając do urządzenia zwiększa ryzyko porażenia prądem.
- Traktować przewód zasilający zgodnie z przeznaczeniem. Nigdy nie stosować przewodu do przenoszenia, przeciągania lub odłączania urządzenia od zasilania.** Chronić przewód przed źródłem ciepła, olejami, przedmiotami o ostrych brzegach, ruchomymi częściami urządzenia. Uszkodzony lub spletany przewód zwiększa ryzyko porażenia prądem.
- Podczas pracy na zewnątrz należy zawsze stosować odpowiedni przewód przedłużający przystosowany do pracy na zewnątrz.** Stosowanie przewodu przeznaczonego do pracy na zewnątrz zmniejsza ryzyko porażenia prądem.
- Jeżeli nie ma możliwości uniknięcia pracy elektronarzędziem w wilgotnym środowisku, należy stosować zasilanie wyposażone w wyłącznik różnicowoprądowy.** Stosowanie wyłącznika różnicowoprądowego redukuje ryzyko porażenia prądem.

3. BEZPIECZEŃSTWO OSOBISTE

- Zawsze należy pracować w należytych skupieniu i kierować się rozsądkiem.** Nie używać urządzenia będąc zmęczonym lub pozostając pod wpływem narkotyków, alkoholu lub będąc w trakcie leczenia. *Chwila nieuwagi podczas pracy urządzeniem może być przyczyną poważnych uszkodzeń ciała.*

- b) Stosować wyposażenie ochronne. Zawsze używać ochrony oczu. Wyposażenie takie jak maska p.pyłowa, buty na podszewie antypoślizgowej, kask, ochronniki słuchu, stosowane w odpowiednich warunkach, redukuje zagrożenie uszkodzenia ciała.
- c) Unikać przypadkowego włączenia urządzenia. Upewnić się, że włącznik znajduje się w położeniu „wyłączony” przed podłączeniem urządzenia do źródła zasilania lub baterii. Przenoszenie urządzenia trzymając za włącznik lub podłączając je do zasilania z włącznikiem w pozycji: „włączone” może być przyczyną wypadków.
- d) Usunąć wszelkie klucze przed włączeniem urządzenia. Pozostawienie klucza w rotującej części urządzenia może spowodować obrażenia ciała.
- e) Nie przeceniać własnych możliwości. Zawsze dbać o odpowiednie oparcie dla nóg oraz balans. Zapewni to lepszą kontrolę w nieoczekiwanych sytuacjach.
- f) Stosować odpowiednie ubranie. Nie nosić luźnych ubrań ani biżuterii. Nie zbliżać włosów, ubrania ani rękawic roboczych do ruchomych części urządzenia. Luźne ubranie, biżuteria lub długie włosy mogą utknąć w ruchomych częściach urządzenia.
- g) Jeśli urządzenie jest wyposażone w adapter odprowadzania pyłów, należy sprawdzić czy jest odpowiednio podłączony i używany. Stosowanie systemu odprowadzania pyłów może obniżyć niebezpieczeństwa związane z pyleniem.

4. UŻYWANIE I KONSERWACJA URZĄDZENIA

- a) Nie przeciążać urządzenia. Stosować odpowiednie urządzenie do każdej pracy. Należy użyć dobrego urządzenia wykona pracę lepiej i bezpiecznie w trybie do jakiego zostało zaprojektowane
- b) Nie używać urządzenia jeśli włącznik nie działa. Każde urządzenie z uszkodzonym włącznikiem jest niebezpieczne i musi zostać naprawione.
- c) Zawsze należy odłączyć urządzenie od zasilania lub odłączyć baterie przed zmianą ustawięń, wymianą akcesoriów lub odłożeniem po pracy. Takie działanie zmniejszy ryzyko przypadkowego włączenia urządzenia.
- d) Nieużywane urządzenie należy chronić przed dziećmi oraz nie zezwalać niepowołanym osobom nie znającym tego urządzenia lub niniejszej instrukcji na pracę tym urządzeniem. Elektronarzędzia są niebezpieczne w rękach nie przeszkolonych osób.
- e) Konserwować elektronarzędzia. Sprawdzać połączenia części ruchomych, ewentualne uszkodzenia oraz inne czynniki mogące mieć wpływ na działanie urządzenia. W przypadku stwierdzenia uszkodzenia należy naprawić urządzenie przed dalszym użytkowaniem. Wiele wypadków spowodowanych jest nienależytą konserwacją urządzenia.
- f) Narzędzia tnące zawsze muszą być ostre. Od-

powiednio konserwowane narzędzia tnące z ostrymi krawędziami rzadziej się zacinają w obrabianym materiale i są łatwiejsze w obsłudze.

- g) Niniejsze urządzenie oraz osprzęt do niego muszą być używane zgodnie z niniejszą instrukcją obsługi oraz w zakresie przewidzianym dla danego typu urządzenia. Zawsze należy brać pod uwagę rodzaj pracy do wykonania oraz warunki panujące w miejscu pracy. Użycie elektronarzędzi do celów innych niż opisane w niniejszej instrukcji obsługi może spowodować niebezpieczne sytuacje.

5. SERWIS

- a) Niniejsze urządzenie należy serwisować wyłącznie w wykwalifikowanych serwisach z wykorzystaniem oryginalnych części zamiennych. Takie postępowanie zapewni należyte bezpieczeństwo elektronarzędzia.

Wskazówki bezpieczeństwa przy pracy wkrętarkami akumulatorowymi

- Należy pamiętać, że niniejsze urządzenie jest zawsze gotowe do pracy, ponieważ nie wymaga podłączenia do źródła zasilania. Podczas wymiany akumulatora włącznik powinien znajdować się w pozycji „wyłączony”.
- Do pracy z wiertarkami udarowymi należy zakładać słuchawki ochronne. Intensywny hałas w miejscu pracy może prowadzić do uszkodzeń słuchu.
- Zawsze należy używać dodatkowego uchwytu, jeżeli został dostarczony z urządzeniem. Utrata kontroli może prowadzić do wypadków.
- Podczas wykonywania pracy, urządzenie powinno znajdować się na powierzchniach izolowanych, jeżeli podczas pracy urządzenie może natrafić na ukryte przewody elektryczne. Kontakt z przewodem elektrycznym może prowadzić do porażenia prądem.
- Zawsze jeśli to możliwe, należy mocować obrabiany przedmiot w imadle.
- Nie dotykać końcówek bezpośrednio po pracy. Mogą być bardzo gorące.
- Podczas pracy wkrętarką należy stosować wyposażenie ochronne, w tym ochronę wzroku i słuchu. W przypadku, gdy podczas pracy powstaje pylenie, należy także stosować maskę p. pyłowa.
- Pył powstający podczas pracy w materiałach zawierających kwarc (SiO₂) jest niebezpieczny dla zdrowia. Nie obrabiać materiałów zawierających azbest.
- Urządzenie należy stosować jedynie zgodnie z przeznaczeniem. Zastosowanie inne niż opisane w niniejszej instrukcji będzie traktowane jako użycie niezgodne z przeznaczeniem.
- W takim przypadku to użytkownik, a nie producent będzie odpowiedzialny za wynikłe szkody lub obrażenia.
- Należy przestrzegać wszelkich wskazań zawartych w niniejszej instrukcji. Wszystkie osoby korzystające z urządzenia lub je serwisujące powinny zapoznać się

- z niniejszą instrukcją i zostać zapoznane z potencjalnymi zagrożeniami wynikającymi podczas pracy z urządzeniem. Dzieci oraz osoby postronne nie mogą używać niniejszego urządzenia. Dzieci mogą przebywać w miejscu pracy jedynie pod nadzorem. Należy stosować się do lokalnych przepisów bezpieczeństwa oraz przepisów bezpieczeństwa i higieny pracy.
- Producent wyłącza swą odpowiedzialność za szkody wynikłe w przypadku dokonania jakichkolwiek zmian w urządzeniu.
- Nawet jeśli urządzenie jest używane zgodnie z instrukcją obsługi, nie można wykluczyć czynników ryzyka, np.:
 - jeśli nie stosuje się maski p. pyłowej może nastąpić uszkodzenie płuc
 - jeśli nie stosuje się ochrony słuchu może nastąpić uszkodzenie słuchu

Dodatkowe instrukcje przy pracy z ładowarkami

- Przed użyciem ładowarki, należy przeczytać wszystkie instrukcje i oznaczenia ostrzegawcze umieszczone na ładowarce oraz akumulatorze.
- Ponieważ ładowarka jest przeznaczona do pracy wewnątrz, należy zawsze ładować akumulatory w pomieszczeniach.



UWAGA: Jeśli akumulator jest uszkodzony nie należy umieszczać go w ładowarce. Niebezpieczeństwo porażenia prądem.



UWAGA: Nie dopuszczać do kontaktu ładowarki z wodą. Niebezpieczeństwo porażenia prądem.

- Ładowarka przeznaczona jest wyłącznie do ładowania konkretnego modelu akumulatorów SPARKY dostarczanych w komplecie. Każde inne użycie może spowodować zagrożenie pożarem lub porażenie prądem.
- Ładowarki oraz akumulatory dostarczane razem zostały specjalnie zaprojektowane do współpracy. Nie należy ładować akumulatorów inną ładowarką niż tą, która znajduje się w dostawie.
- Nie umieszczać żadnych przedmiotów na ładowarce – może to spowodować przegrzanie. Nie umieszczać ładowarki koło źródeł ciepła.
- W celu odłączenia od źródła prądu, nie ciągnąć za przewód ładowarki.
- Upewnić się czy przewód ładowarki jest podłączony do zasilania w ten sposób aby nie stanowił przeszkody w poruszaniu się, ani nie był narażony na uszkodzenia.
- Przedłużacze stosować jedynie w przypadku konieczności. Stosowanie niewłaściwego przedłużacza może być przyczyną pożaru lub porażenia prądem.
- Nie używać ładowarki jeśli została uderzona, upuszczona lub uszkodzona w inny sposób. Nie używać ładowarki z uszkodzonym przewodem lub wtyczką – w takim wypadku należy niezwłocznie wymienić w

autoryzowanym serwisie.

- Nie rozmontowywać ładowarki. Serwisowanie oraz naprawy mogą być przeprowadzane wyłącznie w autoryzowanym serwisie. Niewłaściwy montaż może być przyczyną pożaru lub porażenia prądem.
- Aby uniknąć ryzyka porażenia prądem, przed czyszczeniem należy odłączyć ładowarkę od źródła zasilania. Samo odłączenie akumulatora nie redukuje ryzyka.
- Nigdy nie łączyć ładowarek.
- Nie przechowywać ani nie używać urządzenia i akumulatorów w miejscach gdzie temperatura może łatwo przekroczyć 45°C np. komórkę, przyczepę, metalowe konstrukcje.
- Ładowarka jest przeznaczona do pracy ze standardowym napięciem zasilania (230–240V). Nie podłączać do źródeł zasilania o innym napięciu.
- W przypadku konieczności ładowania drugiego akumulatora, należy na 15 min. odłączyć ładowarkę od zasilania. Następnie można ładować drugi akumulator.
- W pewnych warunkach, gdy ładowarka jest podłączona do zasilania, może nastąpić zwarcie przy odsłoniętych stykach kontaktowych. Ciała obce takie jak np.: opiłki stalowe folia aluminium lub inne z metalowymi elementami, powinny być trzymane z dala od ładowarki. Zawsze należy odłączać ładowarkę od zasilania gdy nie ma zainstalowanego akumulatora. Przed czyszczeniem należy odłączyć ładowarkę od zasilania.
- Nie zamrażać ani nie zanurzać ładowarki w wodzie ani żadnych innych płynach.

Dodatkowe instrukcje przy pracy akumulatorami

- Akumulatory dostarczane są tylko w niewielkim stopniu naładowane. Przed pracą należy w pełni naładować akumulator.



UWAGA: Jeśli akumulator jest uszkodzony, nie należy wkładać go do ładowarki. Niebezpieczeństwo porażenia prądem.

- W celu zapewnienia jak najdłuższej i najwydajniejszej pracy akumulatora, zawsze należy ładować akumulator w temperaturze pokojowej - pomiędzy 18–24°C. Nie ładować akumulatora gdy temperatura jest poniżej 0°C, lub powyżej 45°C. WAŻNE. Nie przestrzeganie tej zasady może spowodować poważne uszkodzenie akumulatora.
- Ładowarka oraz akumulator nagrzewają się. Jest to zjawisko normalne.
- W celu uniknięcia przegrzania, nie ładować akumulatora w miejscu nasłonecznionym lub w pobliżu źródeł ciepła.
- Nie używać ładowarki w jakichkolwiek pojemnikach. Podczas ładowania, akumulator musi być umieszczony w dobrze wentylowanym pomieszczeniu.
- Niewielki wyciek płynu z ogniu akumulatora może mieć miejsce w przypadku ekstremalnych warunków użytkowania lub temperaturowych. Nie jest to oznaką uszkodzenia. Jednak w przypadku uszkodzenia obu-

dowy oraz wycieku na skórę operatora, skórę należy bezzwłocznie zmyć wodą i mydłem oraz zneutralizować łagodnym kwasem np. sokiem z cytryny lub octem.

Jeśli płyn z akumulatora przedostanie się do oczu należy zmywać je wodą przez co najmniej 10 minut oraz skonsultować z lekarzem. (**Medyczna wskazówka:** Płyn to 25-35% roztwór wodorotlenku potasu.)

- W przypadku gdy akumulator nie ładuje się prawidłowo:
 - (1) Sprawdzić zasilanie w gnieździe za pomocą innego urządzenia elektrycznego (lampy, itp.)
 - (2) Przenieść ładowarkę i akumulator do pomieszczenia z temperaturą pokojową (18°C–24°C).
 - (3) Jeśli problemy z ładowaniem nie ustąpiły, należy przesłać urządzenie wraz z ładowarką i akumulatorem do serwisu.
- Akumulator należy naładować niezwłocznie, gdy stwierdzi się spadek wydajności pracy, która do tej pory wykonywana była z łatwością.
- NIE NALEŻY KONTYNUOWAĆ PRACY W TYCH WARUNKACH. Należy naładować akumulator.
- Nie wolno palić akumulatorów, w tym uszkodzonych lub wyeksploatowanych. Akumulator może eksplodować.
- Aby zapewnić właściwe chłodzenie akumulatora po użyciu, nie należy przechowywać go w miejscach narażonych na szczególne nagrzewanie takich jak np. blaszane wiaty czy niez izolowane przyczepy.



UWAGA: Nigdy nie otwierać akumulatora z jakichkolwiek powodów. W przypadku zauważenia uszkodzenia obudowy należy niezwłocznie przekazać do punktu serwisowego celem utylizacji.

PRZECZYTAJ WSZYSTKIE INSTRUKCJE Z ROZDZIAŁU O ŁADOWARCE PRZED ROZPOCZĘCIEM ŁADOWANIA TWOJEGO AKUMULATORA.

- Zawsze stosuj właściwy akumulator SPARKY (dostarczony z urządzeniem lub identyczny.) Nigdy nie używać innego akumulatora. Uszkodzi urządzenie i może spowodować zagrożenie.
- Ładuj akumulatory wyłącznie w ładowarce SPARKY.
- Akumulator składa się z niklowo-kadmowych ogniw. Kadm jest pierwiastkiem toksycznym. Uszkodzone lub zużyte akumulatory należy utylizować w bezpieczny dla środowiska sposób w miejscach do tego przeznaczonych.

MONTAŻ I DEMONTAŻ AKUMULATORA

Aby wyjąć akumulator z wkrętarki: mocno nacisnąć zatrzaski uchwytu akumulatora (10) po obu stronach i wysunąć akumulator z uchwytu.

Przed włożeniem akumulatora upewnić się czy wyłącznik znajduje się w pozycji "wyłączony".

Aby zamontować akumulator: należy zgrać prowadnice urządzenia z rowkami akumulatora i wsunąć do końca. Upewnić się, że akumulator został założony prosto w prowadnicach. Akumulator powinien być wsunięty do końca do momentu "kliknięcia".

ŁADOWANIE AKUMULATORA



UWAGA: Po godzinie akumulator będzie naładowany i należy wyjąć go z ładowarki.

1. Podłączyć ładowarkę do źródła prądu. Zielona dioda LED (13) włączy się, wskazując na obecność zasilania.
2. Wsunąć akumulator w odpowiednią prowadnicę ładowarki do momentu zablokowania. Upewnić się czy akumulator jest dokładnie połączony z ładowarką. Zapali się czerwona dioda LED (12), wskazując rozpoczęcie ładowania. Zielona dioda wyłączy się.
3. Czas ładowania akumulatora ok. 1 godziny. Po zakończeniu cyklu ładowania czerwona dioda gaśnie a zapala się dioda zielona.
4. Odłączyć ładowarkę od zasilania i wyjąć baterię z ładowarki.

ABY UZYSKAĆ NAJLEPSZĄ ŻYWOTNOŚĆ AKUMULATORA

- Aby uniknąć skrócenia czasu pracy oraz zmniejszenia pojemności akumulatora, nie należy go doładowywać po krótkim okresie pracy.
- Unikaj krótkiego ładowania. Upewniasz się, że akumulator jest w pełni naładowany poprzez przeprowadzenie pełnych cykli ładowania.
- Gdy akumulator nie jest używany, należy go przechowywać z dala od przedmiotów metalowych, np.: spinaczy, monet, kluczy, gwoździ, śrub lub innych małych, metalowych przedmiotów mogących spowodować zwarcie. Łączenie biegunów akumulatora może spowodować pożar lub eksplozję.
- Zawsze odłączać zasilanie od ładowarki jeśli nie jest używana i przechowywać ją w suchym, bezpiecznym miejscu.
- Nie ładować ani nie przechowywać akumulatorów w pomieszczeniach gdzie temperatura może spaść poniżej 0°C lub przekroczyć 45°C.

WSKAŹNIK AKUMULATORA (BR 15E, BUR2 15E, BUR2 18E)

Stan akumulatora wskazują cztery diody (4).

Aby sprawdzić stan akumulatora należy przestawić przełącznik kierunku pracy (6) w lewo i nacisnąć włącznik (5). Trzy diody wskazują trzy poziomy naładowania akumulatora: niski, średni i wysoki. Gdy świeci się tylko jedna dioda (niski poziom) akumulator należy umieścić w ładowarce.

Podstawowe elementy

Przed użyciem należy zapoznać się ze wszystkimi funkcjami urządzenia oraz wymogami bezpieczeństwa. Urządzenie oraz odpowiednie akcesoria należy stosować zgodnie z przeznaczeniem. Wyklucza się inne zastosowania.

1. Uchwyt szybkomocujący
2. Regulator momentu obrotowego
3. Przełącznik biegów

4. Dioda wskaźnika naładowania akumulatora
5. Wyłącznik
6. Przełącznik pracy w prawo / lewo
7. Dioda oświetlająca miejsce pracy
8. Wyłącznik diody oświetlenia
9. Akumulator
10. Zatrzaśki uchwytu akumulatora
11. Ładowarka
12. Dioda czerwona
13. Dioda zielona
14. Uchwyt dodatkowy (*Wyłącznie dla urządzeń z funkcją udaru - BUR2 15E / BUR2 18E*)

Działanie

OŚWIETLENIE MIEJSCA PRACY

Wkrętarka posiada trzy diody (7) do oświetlenia miejsca pracy i poprawy widoczności w miejscach niedoświetlonych. Aby włączyć lub wyłączyć oświetlenie należy nacisnąć wyłącznik (8).

ZMIANA KIERUNKU OBROTÓW

Maksymalna pozycja włącznika (6) na prawo (patrząc z tyłu urządzenia) jest równoznaczna z obrotami przeciwnymi do ruchu wskazówek zegara, maksymalna pozycja w lewo – obroty zgodne z ruchem wskazówek zegara. Gdy wyłącznik (5) jest włączony przełącznik (6) nie może być przestawiony.



UWAGA: Zmiany kierunku obrotów można dokonać jedynie gdy wrzeczono nie obraca się.

Dokręcanie śrub odbywa się z przełącznikiem pracy ustawionym w pozycji maksymalnie w lewo. Wykręcanie śrub odbywa się z przełącznikiem pracy ustawionym w pozycji maksymalnie w prawo.

TRYBIE WIERCENIA / TRYBIE WIERCENIA Z UDAREM



Ten symbol oznacza prace w "trybie wiercenia". Zastosowanie do wiercenia (w drewnie, aluminium i stali). W tym trybie sprzęgło jest nieaktywne.



Ten symbol oznacza prace w "trybie wiercenia z udarem". Ten tryb aktywuje prace udaru podczas wiercenia. Dla najlepszego efektu przy wierceniu z udarem, zaleca się ustawienie przełącznika przekładni (3) w pozycji "2".

* *Wyłącznie dla urządzeń z funkcją udaru*

WŁĄCZANIE - WYŁĄCZANIE

W celu włączenia: nacisnąć wyłącznik (5).

W celu wyłączenia: zwolnić wyłącznik (5)

Urządzenie wyposażone jest w hamulec. Wrzeczono zatrzymuje się w momencie zwolnienia wyłącznika.

REGULACJA OBROTÓW

Lekkie naciśnięcie wyłącznika (5) powoduje niską prę-

kość obrotową, dalsze dociskanie wyłącznika stopniowo zwiększa prędkość aż do prędkości maksymalnej przy maksymalnym nacisku.

REGULACJA MOMENTU OBROTOWEGO

Obracając regulator momentu obrotowego (2) znajdujący się za uchwytem, można ustawić moment obrotowy w 15/21 pozycjach. Zakres 15/21 ustawień umożliwia lepszą kontrolę wkręcania i zapobiega zbyt mocnemu dokręcaniu wkrętów.

Liczby znajdujące się na kołnierzu regulatora wskazują poziom momentu obrotowego. Większa liczba oznacza wyższy moment obrotowy. Aby wybrać odpowiednią liczbę należy przekręcić kołnierze (2) aby wybrana liczba zgrała się z oznaczeniem na obudowie.

PRZEŁĄCZNIK BIEGÓW

Dwubiegowy przełącznik (3) umożliwia wybór biegu w celu dostosowania prędkości oraz momentu obrotowego do typu wykonywanej pracy.



UWAGA: Podczas zmiany biegów upewnij się, że wkrętarka nie jest włączona (wrzeczono nie obraca się).

1. Aby wybrać niski bieg (mała prędkość, duża wartość momentu obrotowego), przesunąć przełącznik biegów (3) do przodu, w kierunku uchwytu wiertarskiego. Na przełączniku będzie widoczna cyfra 1.
2. Aby wybrać wysoki bieg (duża prędkość, mała wartość momentu obrotowego), przesunąć przełącznik biegów (3) do tyłu, w kierunku do uchwytu wiertarskiego. Na przełączniku będzie widoczna cyfra 2.

MONTAŻ I DEMONTAŻ BITÓW



UWAGA: W celu uniknięcia przypadkowego włączenia zalecamy wyjęcie akumulatora.

Wkrętarka jest wyposażona w automatyczną blokadę wrzeczono, oznacza to, że wrzeczono zostanie zablokowane podczas ręcznego odkręcania uchwytu wiertarskiego. Wystarczy jedynie przekręcić ręcznie uchwyt w celu montażu lub demontażu akcesorii.

Niniejsza wkrętarka wyposażona jest w uchwyt samozaciskowy, oznacza to, że nie jest potrzebny klucz aby zamocować bit w uchwycie. Zawsze ustawiać przełącznik kierunku obrotów (6) w pozycji neutralnej podczas montażu i demontażu bitów.

1. Otworzyć szczęki uchwytu obracając uchwyt w kierunku przeciwnym do ruchu wskazówek zegara. 9
2. Upewnij się czy użyte akcesoria zostały włożone do końca, tak aby szczęki uchwytu mogły zostać zacisnięte na płaskiej części użytego wyposażenia.
3. Aby należyście zamocować akcesoria w uchwycie, należy trzymając za obudowę uchwytu, dokręcić w kierunku ruchu wskazówek zegara. Upewnij się czy użyty bit jest dobrze zamocowany, w przeciwnym razie może nastąpić uszkodzenie uchwytu.
4. Aby wyjąć osprzęt, należy otworzyć uchwyt odkręca-

jąc go w kierunku przeciwnym do ruchu wskazówek zegara.

UCHWYT DODATKOWY

* *Wyłącznie dla urządzeń z funkcją udaru*

Uchwyt dodatkowy (15) można zamontować po lewej lub prawej stronie przekładni.

WIERCENIE

Wiercenie w metalu

- Dla najlepszego rezultatu stosować wiertła HSS.
- Upewnić się, że regulator momentu obrotowego (2) znajduje się w pozycji "wiercenie".
- Rozpocząć wiercenie niskimi obrotami aby zapobiec ześlizgnięciu się wiertła.
- W przypadku wiercenia w blasze – zamocować ją.
- Pod cienki metal podłożyć klocek drewna aby uniknąć wypaczenia.
- Używać punktaka do zaznaczania miejsca wiercenia.
- Używać stosownego smaru do obrabianego materiału.

Material	Smar
Stal	Olej
Aluminium	Turpentyzna lub parafina
Mosiądz, miedź lub odlew	Nie stosować

Wiercenie w plastiku i płytach laminowanych

- Używać wiertel szybkoobrotowych.
- Sprawdzić w poniższym dziale "Wiercenie w drewnie".

Wiercenie w drewnie

* *Wyłącznie dla urządzeń z funkcją udaru*

- Najlepszy efekt przy zastosowaniu wiertel szybkoobrotowych.
- Upewnić się, że regulator momentu obrotowego (2) znajduje się w pozycji "wiercenie".
- Rozpocząć wiercenie niskimi obrotami aby zapobiec ześlizgnięciu się wiertła. Zwiększać prędkość podczas zagłębiania się wiertła.
- Wiercić otwory "na wylot" należy umieścić klocek drewniany z tyłu obrabianego materiału aby uniknąć zadziorów.

Wiercenie w ścianie

- Najlepsza wydajność wiercenia w cegle, ceramice, betonie, itp., można uzyskać stosując wiertła z koncówkami z węglikami.
- Ustawić przełącznik (3) w pozycji "2", a następnie ustawić kolnierz regulujący moment obrotowy w pozycji "wiercenie".
- Wiercić w cegle stosować lekki nacisk i średnia predkosć.
- Zwiększyć nacisk oraz predkosć przy wierceniu w twardszych materiałach jak np. betonie.
- Wiercić otwory w płytkach, najlepiej dobrac predkosć oraz nacisk metoda prob.

Ogólne zalecenia

- Używać tylko ostrych wiertel.
- Zaznaczać miejsce wiercenia punktykiem lub gwoździem.

WKREĆCIE / WYKREĆCIE

Wybrać odpowiedni moment obrotowy umieszczając jedną z liczb na regulatorze (2) naprzeciw strzałki znajdującej się na obudowie.

Umieścić odpowiedni bit.



UWAGA: Zbyt mocny docisk może spowodować złamaniem wkręta lub uszkodzeniem końcówki bita.

OSTRZEŻENIE: Jeśli wkrętarka ustawiona będzie pod kątem do wkręta, głowica wkręta może ulec uszkodzeniu lub nie zostać przyłożony wybrany moment obrotowy.

Wkrętarka oraz wkręt powinny być w jednej linii.

WYMIANA UCHWYTU

Demontaż uchwytu



UWAGA: Sosować ochronę oczu.

Ustawić regulator momentu (2) w pozycji "wiercenie" i ustawić wolny bieg przełącznikiem (3). Zaciśnięc w uchwycie krótszy koniec klucza imbusowego 5 mm lub większego (nie znajduje się w dostawie). Używając drewnianego lub gumowego młotka uderzyć dłuższą końcówkę w kierunku ruchu wskazówek zegara w celu poluzowania lewoskrętnej śruby mocującej uchwyt.

1. Maksymalnie otworzyć szczęki uchwytu.
2. Za pomocą 5 mm klucza imbusowego odkręcić śrubę mocującą uchwyt wiertarski.
3. Ponownie umieścić klucz imbusowy w uchwycie i zakręcić. Używając drewnianego lub gumowego młotka uderzyć dłuższą końcówkę w kierunku przeciwnym do ruchu wskazówek zegara. Poluzuje to uchwyt, który można następnie odkręcić ręcznie.

Montaż uchwytu

1. Nakręcić ręcznie uchwyt a następnie wprowadzić śrubę z gwintem lewoskrętnym.
 2. Zaciśnięc w uchwycie krótszy koniec klucza imbusowego 5 mm lub większego (nie znajduje się w dostawie). Używając drewnianego lub gumowego młotka uderzyć dłuższą końcówkę w kierunku ruchu wskazówek zegara.
 3. Wyjąć klucz i otworzyć uchwyt maksymalnie.
- Dokręcić śrubę wewnątrz uchwytu kluczem imbusowym w kierunku przeciwnym do ruchu wskazówek zegara.

WYPOSAŻENIE

Ładowarka, dwa Ni-Cd akumulatory i dwie dwustronne końcówki.

Konserwacja



UWAGA: Zawsze wyłączać urządzenie i demontować akumulatory przed wszelkimi regulacjami i konserwacją.

Regularnie sprawdzać stopień dokręcenia śrub obudowy.

W związku z wibracjami mogą z czasem się poluzować.

Regularnie smarować ruchome części.

CZYSZCZENIE

Urządzenie, szczególnie otwory wentylacyjne powinny być czyste.

Regularnie sprawdzać czy nic nie blokuje otworów wentylacyjnych oraz w okolicach włącznika. Używać miękkiej szczotki do usuwania pyłów. Podczas czyszczenia stosować okulary ochronne.

Jeśli korpus urządzenia wymaga czyszczenia, można użyć miękkiej, wilgotnej ścierki z łagodnym detergentem.



UWAGA: Nie używać alkoholu, benzyny ani innych środków czyszczących. Do czyszczenia części plastikowych nie używać środków żrących.



UWAGA: Nie wolno dopuścić do kontaktu z wodą.

WAŻNE! Aby zapewnić należyłą wydajność i bezpieczeństwo, naprawy, konserwacja i regulacje urządzenia (dotyczy także szczotek węglowych) powinny być przeprowadzane przez autoryzowane serwisy z użyciem oryginalnych części zamiennych.

Gwarancja

Okres gwarancji urządzeń SPARKY jest podany w karcie gwarancyjnej. Naturalne zużycie oraz uszkodzenia powstałe w wyniku przeciążenia lub niewłaściwej obsługi nie podlegają gwarancji.

Uszkodzenia wynikłe z wady materiałowej lub błędów produkcyjnych zostaną usunięte bezpłatnie w drodze naprawy lub wymiany urządzenia.

Reklamacje uszkodzonych urządzeń SPARKY zostaną rozpatrzone jeśli zostaną dostarczone w stanie w jakim stwierdzono wadę, nie rozmontowane, do autoryzowanego serwisu lub punktu sprzedaży.

Uwagi

Przed podłączeniem urządzenia należy dokładnie przeczytać instrukcję obsługi.

Producent zastrzega sobie prawo dokonywania zmian, ulepszeń swoich produktów i specyfikacji bez informowania.

Specyfikacje mogą się różnić w zależności od kraju.

Содержание

Введение.....	72
Технические данные.....	74
Общие указания по безопасности при работе с электроинструментами	75
Дополнительные правила по безопасности при работе с аккумуляторными дрелями.....	77
Дополнительные правила при работе с зарядным устройством	77
Дополнительные правила при работе с батареями.....	78
Ознакомление с электроинструментом.....	A/79
Указания по эксплуатации	80
Обслуживание	82
Гарантия	82

РАСПАКОВКА

Электроинструмент поставляется комплектно в исправном виде. В случае обнаружения несоответствий не рекомендуем использовать инструмент до тех пор, пока обнаруженный дефект не будет устранен. Невыполнение этой рекомендации может стать причиной травмы.

СБОРКА

Аккумуляторные дрели поставляются в полностью собранном виде, упакованными.

Введение

Приобретенный Вами инструмент SPARKY способен превзойти Ваши ожидания. Он изготовлен в соответствии с высокими стандартами качества SPARKY, отвечающими самым строгим требованиям потребителя. Простой в обслуживании и удобный в эксплуатации, он надежно прослужит Вам долгое время.

ПРЕДОСТЕРЕЖЕНИЕ!



Прочтите внимательно и целиком инструкцию по эксплуатации перед использованием новоприобретенного электроинструмента SPARKY. Обратите специальное внимание на параграфы, обозначенным словом **“Предостережение”**. У Вашего электроинструмента SPARKY много качеств, которые облегчают работу. При разработке этого инструмента основное внимание было направлено на безопасность, эксплуатационные качества и надежность, которые облегчают его обслуживание и эксплуатацию.



Не выбрасывайте электроинструменты вместе с бытовыми отходами!

Отработанные электрические изделия не должны выбрасываться совместно с бытовыми отходами. Просьба оставлять их в специально предназначенных для этого местах. Проконсультируйтесь по этому поводу с местными властями или их представителем.

ОХРАНА ОКРУЖАЮЩЕЙ СРЕДЫ



С учетом охраны окружающей среды электроинструмент, принадлежности и упаковка должны подвергнуться подходящей переработке для повторного использования содержащегося в них сырья. Для облегчения рециклирования деталей, произведенных из искусственных материалов, они обозначены соответствующим образом.

ОПИСАНИЕ СИМВОЛОВ

На табличке с данными электроинструмента нанесены специальные символы. Они представляют собой важную информацию об использовании инструмента и его характеристиках.



Двойная изоляция для дополнительной защиты



Использовать только в помещении



Не подвергать воздействию дождя или воды



Не поджигать



Всегда заряжайте аккумулятор при температурах от 0°C до 45°C



Соответствует релевантным европейским директивам



Соответствует требованиям украинским нормативным документам



Соответствует требованиям правил Таможенного союза



Ознакомьтесь с инструкцией по эксплуатации

YYYY-Www

Период производства, где переменные символы означают:
YYYY - год производства, ww – очередная календарная неделя

BR, BUR

АККУМУЛЯТОРНАЯ ДРЕЛЬ/ШУРУПОВЕРТ

Технические данные

Модель		BR2 12E	BR 15E	BUR2 15E*	BUR2 18E*
Электродвигатель:	V	12	14.4	14.4	18
Скорость холостого хода (I скорость/II скорость)	min ⁻¹	0-350/0-1250	0-350/0-1100	0-400/0-1350	0-400/0-1350
Скорость вращения на холостом ходу	min ⁻¹	–	–	0-6400/0-21600	0-6400/0-21600
Макс.вращающий момент	Nm	28	25	35	40
Регулировка вращающего момента (положения регулятора)		15+1	15+1	20+1	20+1
Объем патронника	mm	0.8-10	0.8-10	1.5-13	1.5-13
Максимальный диаметр сверла для стали/ дерева / бетона	mm	10/25/–	10/25/–	10/30/10	13/32/13
Максимальный диаметр шурупа для дерева		M6	M8	M8	M10
Электронная регулировка оборотов, правый – левый ход		да	да	да	да
Электрический тормоз		да	да	да	да
Выключающийся шпиндель		да	да	да	да
Светодиодное освещение рабочей зоны		да	да	да	да
Светодиодная индикация подзарядки		да	да	да	да
Двухскоростная передача		да	да	да	да
Вес (ЕРТА процедура 01/2003)	kg	1.5	1.9	2.2	2.3

ИНФОРМАЦИЯ О ШУМЕ И ВИБРАЦИЯХ (Показатели замерены согласно EN 60745.)

Уровень шума:

A-взвешенный уровень звуковой нагрузки L _{РА}	dB(A)	64	83	83	83
Неопределенность K _{РА}	dB	3	3	3	3
A- взвешенный уровень звуковой мощности L _{WA}	dB(A)	75	94	94	94
Неопределенность K _{WA}	dB	3	3	3	3



Пользуйтесь средствами защиты от шума!

Выделяемые вибрации *

Общий уровень вибраций (векторная сумма по трем осям), замеренный согласно EN 60745:

Показатель замеренных вибраций при ударном действии a _{hD}	m/s ²	-	-	11.8	11.8
Неопределенность K _{hD}	m/s ²	-	-	1.5	1.5
Показатель замеренных вибраций a _{rD}	m/s ²	< 2.5	< 2	< 2.5	< 2.5
Неопределенность K _{rD}	m/s ²	1.5	1.5	1.5	1.5

* Вибрации замерены согласно п. 6.2.7 EN 60745-1.

БАТАРЕЯ (Li-Ion):

Напряжение:	V	12	14.4	14.4	18
Мощность	Ah	1.7 / 2.0	1.5 / 2.0	2	2

УСТРОЙСТВО ДЛЯ ПОДЗАРЯДКИ:

На входе:					
Напряжение / частота	V-Hz	230-50	230-50	230-50	230-50
Потребляемая мощность	W	70	70	70	70
На выходе / электрический ток					
Напряжение на выходе / электрический ток	V/A	12-18 / 1.7	12-18 / 1.7	12-18 / 1.7	12-18 / 1.7

* Модели ударного действия

Указанный в настоящую инструкцию уровень вибраций измерен в соответствии с установленную EN 60745 методику испытаний и может использоваться для сравнения электроинструментов. Уровень вибраций может использоваться для предварительной оценки воздействия.

Указанный уровень вибраций дан при условии использования инструмента по его прямому назначению. В тех случаях, когда электроинструмент используется для других целей, с другими принадлежностями, уровень вибраций может отличаться от указанного. В этих случаях уровень воздействия может значительно возрасти в рамках общего периода работы.

Для точной оценки воздействия вибраций во время определенного периода работы необходимо учитывать промежутки времени, в которые электроинструмент выключен, либо хотя и включен, но фактически не используется. Это может существенно сократить воздействие вибраций в течение всего периода работы.

Сохраняйте электроинструмент и его принадлежности в хорошем состоянии. Во время работы старайтесь сохранять руки теплыми - это поможет уменьшить вредное воздействие при работе с повышенной вибрацией.

Пыль материалов, как с краски с содержанием свинца, некоторых сортов древесины, минералов и металла может быть вредной для здоровья. Прикосновение к пыли и попадание пыли в дыхательные пути может вызвать аллергические реакции и/или заболевания дыхательных путей оператора или находящегося вблизи персонала.

Определенные виды пыли, как из дуба и бука, считаются канцерогенными, особенно, совместно с присадками для обработки древесины (хромат, средство для защиты древесины). Материал с содержанием асбеста разрешается обрабатывать только специалистам.

- По возможности применяйте отсос пыли.
- Для достижения максимально высокой эффективности собирания пыли при работе с данным электроинструментом, используйте пылесос, предназначенный для сбора пыли из древесины или для пыли из древесины и/или минеральной пыли.
- Следите за хорошей вентиляцией.
- Рекомендуется пользоваться дыхательной защитной маской с фильтром класса P2.

Соблюдайте действующие в Вашей стране предписания для обрабатываемых материалов.

Общие указания по безопасности при работе с электроинструментами



ПРЕДОСТЕРЕЖЕНИЕ! Прочитайте все предупреждения и указания по безопасности. Несоблюдение предупреждений и указаний по безопасности может привести к поражению электрическим током, от пожара и/или серьезным ранениям.

Сохраните все предупреждения и указания для дальнейшего использования.

Термин "электроинструмент" во всех указанных ниже предупреждениях касается вашего электроинструмента, с питанием от сети (с кабелем) и/или электроинструмент с питанием от аккумуляторной батареи (без кабеля).

1. БЕЗОПАСНОСТЬ РАБОЧЕГО МЕСТА

- а) Содержите рабочее место в чистоте и хорошо освещенным. Беспорядок и недостаточное освещение являются предпосылками трудовых инцидентов.
- б) Не работайте с электроинструментами во взрывоопасной атмосфере при наличии воспламеняющихся жидкостей, газов или пыли. Электроинструменты создают искры, которые могут воспалить пыль или пары.
- с) Держите детей и посторонних лиц на расстоянии, когда работаете с электроинстру-

ментом. Рассеивание может привести к потере контроля с Вашей стороны.

2. ЭЛЕКТРИЧЕСКАЯ БЕЗОПАСНОСТЬ

- а) Штепселя электроинструментов должны соответствовать контактным гнездам. Никогда не меняйте штепсель каким-либо способом. Не используйте какие-либо адаптерные штепселя для электроинструментов с защитным заземлением. Использование оригинальных штепселей и соответствующим им контактов уменьшает риск от удара электрическим током.
- б) Избегайте соприкосновения тела с землей или с заземленными поверхностями, такими как трубы, радиаторы, кухонные плиты и холодильники. Если ваше тело заземлено, существует повышенный риск поражения электрическим током.
- с) Не оставляйте электроинструменты под дождем или во влажной среде. Проникновение воды в электроинструменты повышает риск от поражения электрическим током.
- д) Используйте кабель по назначению. Никогда не используйте кабель для переноса электроинструмента, натягивания или отключения штепселя из контактного гнезда. Держите кабель далеко от тепла, масла, острых углов или движущихся частей. Поврежденные или запутанные кабели повышают риск от поражения электрическим током.
- е) Во время наружной работы с электроинструментом используйте удлинитель, подходящий для этих целей. Использование удлинителя, предназначенного для внешних /наружных/

работ, уменьшает опасность от поражения электрическим током.

- f) В случае, если работа с электроинструментом во влажной среде неизбежна, используйте предохранительное устройство, которое задействовано от остаточного тока для прерывания подачи тока. Использование предохранительного устройства уменьшает риск от поражения электрическим током.

3. ЛИЧНАЯ БЕЗОПАСНОСТЬ

- a) Будьте бдительны, работайте с повышенным вниманием и проявляйте благоразумие, когда работаете с электроинструментом. Не используйте электроинструмент, когда вы устали или находитесь под влиянием наркотиков, алкоголя или медикаментов. Момент невнимания при работе с электроинструментом может привести к серьезной производственной травме.
- b) Используйте индивидуальные средства защиты. Носите всегда защитные очки. Индивидуальные средства защиты, такие как маска против пыли, нескользкая обувь, защитный шлем или средства для защиты слуха, используемые в конкретных условиях, снижают риск от производственных травм.
- c) Избегайте невольного пуска инструмента. Убедитесь, что выключатель находится в положение „выключено“ перед включением к источнику питания и/или аккумуляторной батарее перед тем, как его возьмете в руки или переносите. Ношение электроинструмента с пальцем на выключателе или подключенные к источнику питания электроинструмента с выключателем во включенном положении является предпосылкой для производственной травмы.
- d) Удалите каждый ключ для затягивания или гаечный ключ перед включением электроинструмента. Ключ для затягивания или гаечный ключ, прикрепленный к вращающейся части электроинструмента, может привести к трудовому инциденту.
- e) Не перетягивайтесь. Поддерживайте правильное положение и равновесие в течение всей работы. Это позволит лучше управлять электроинструментом при неожиданных ситуациях.
- f) Носите подходящую рабочую одежду. Не носите широкую одежду или украшения. Держите свои волосы, одежду и перчатки далеко от движущихся частей. Широкая одежда, бижутерия или длинные волосы могут попасть в движущиеся части.
- g) Если электроинструмент снабжен приспособлением для пыли, убедитесь, что они правильно установлены и правильно используются. Использование этих устройств может понизить связанные с пылью опасности.

4. ЭКСПЛУАТАЦИЯ И УХОД ЗА ЭЛЕКТРОИНСТРУМЕНТАМИ

- a) Не перегружайте электроинструмент. Используйте правильно выбранный электроинструмент согласно его предназначению. Правильно подобранный электроинструмент работает лучше и безопасней для объявленного режима работы, для которого он спроектирован.
- b) Не используйте электроинструмент в случае, если выключатель не переключается во включенное и исключенное положение. Каждый электроинструмент, который не может управляться с помощью его выключателя, опасен и подлежит ремонту.
- c) Отключите штепсель от электросети перед тем, как начать любые настройки, перед заменой принадлежностей или перед тем, как убрать электроинструмент для хранения. Эти меры предосторожности снижают риск невольного пуска электроинструмента.
- d) Сохраняйте неиспользованные электроинструменты в местах, недоступных для детей и не позволяйте обслуживающему персоналу, который не знаком с электроинструментом или инструкциями по эксплуатации, работать с ним. Электроинструменты являются опасными в руках необученных потребителей.
- e) Проверьте электроинструменты. Проверьте, работают ли нормально и движутся ли свободно движущиеся части, находятся ли в целостности и исправности части, а также проверьте все прочие обстоятельства, которые могут неблагоприятно повлиять на работу электроинструмента. Если он поврежден, электроинструмент необходимо отремонтировать перед его дальнейшим использованием. Много инцидентов причиняются от плохо обслуживаемых электроинструментов.
- f) Поддерживайте режущие инструменты острыми и чистыми. Правильно поддерживаемые режущие инструменты с острыми режущими углами реже блокируются и проще управляются.
- g) Используйте электроинструмент, принадлежности и части инструмента и т.д. в соответствии с этими инструкциями и способом, предусмотренным для конкретного типа электроинструмента, имея ввиду рабочие условия и работу, которую необходимо выполнять. Использование электроинструмента для работы не по предназначению может привести к опасной ситуации.

5. ОБСЛУЖИВАНИЕ

- a) Ремонтируйте ваш электроинструмент у квалифицированного специалиста по ремонту, при этом используйте только оригинальные запасные части. Это обеспечивает сохранение безопасности электроинструмента.

Дополнительные правила по безопасности при работе с аккумуляторными дрелями

- Следует помнить, что электроинструмент всегда в рабочем состоянии, так как нет необходимости подключения к электросети. Обязательно удерживать выключатель в позиции ВЫКЛ, когда будете присоединять или снимать батарею.
- Пользуйтесь средствами защиты слуха при использовании ударных дрелей. *Интенсивный шум во время работы может повредить слух.*
- Всегда используйте дополнительную рукоятку, если она входит в комплектацию инструмента. *Потеря контроля может привести к трудовому инциденту.*
- При наличии опасности соприкосновения сверла со скрытой эл.проводкой, держите электроинструмент только за изолированные поверхности. *Соприкосновение сверла с электропроводкой под напряжением передателем электронапряжения на открытые металлические части электроинструмента, и оператор получит удар электрического тока*
- По возможности всегда используйте захваты или тиски для зафиксирования обрабатываемого материала.
- Не прикасаться к сверлу рукой непосредственно после использования – оно может быть очень горячим.
- При работе с дрелью использовать защитную экипировку - защитные очки и антифоны. Если во время работы выделяется пыль, предусмотреть пылезащитную маску.
- Пыль, выделяемая при обработке материалов содержащих кварц (двуокись силиция) вредит здоровью. Не допускается обработка материалов, содержащих асбест.
- Электроинструмент следует использовать только по назначению. Любой другой тип использования, отличающийся от описанного в этой инструкции, будет считаться неправильным. Потребитель несет полную ответственность за любые повреждения или ранения, произошедшие в результате неправильного использования – в таком случае производитель не принимает рекламации.
- Для правильной эксплуатации электроинструмента следует строго соблюдать правила по безопасности, общие инструкции и указания по работе, указанные в настоящем документе. Все потенциальные потребители должны быть ознакомлены с этой инструкцией по эксплуатации и информированы о потенциальных рисках во время работы с электроинструментом. К работе с инструментом не следует допускать детей и людей физически немощных. Дети, находящиеся вблизи места работы с электроинструментом, должны быть под непрерывным присмотром. При работе обязательно следует обеспечить превентивные меры по безопасности. То же самое относится к соблюдению основных правил

в связи с профессиональным здоровьем и безопасностью.

- Производитель не несет никакой ответственности за любые изменения электроинструмента, сделанные потребителем, как и за повреждения, являющиеся следствием этих изменений.

Даже если электроинструмент используют исключительно по предназначению невозможно устранить все остаточные рискованные факторы. Перечисленные ниже опасности могут возникнуть в связи с конструктивными особенностями и дизайном электроинструмента.

- Проблемы с легкими, если не использованы эффективные маски против пыли.
- Проблемы со слухом, если не использованы эффективные защитные средства.

Дополнительные правила при работе с зарядным устройством

- Перед использованием зарядного устройства прочтите внимательно инструкции и предупредительные заметки относительно устройства и комплекта батареи, а также инструкции по использованию батарей.
- Заряжать батарею только в закрытых помещениях, так как зарядное устройство не конструировано для работы под открытым небом.



ПРЕДОСТЕРЕЖЕНИЕ: Запрещается вставлять батарею с любыми признаками повреждения в зарядное устройство. Это грозит опасностью поражения током.



ПРЕДОСТЕРЕЖЕНИЕ: Не допускать попадания воды в зарядное устройство. Это грозит опасностью поражения током.

- Зарядное устройство предназначено для работы только и единственно с батареями SPARKY, включенными в комплект поставки. Употребление устройства с батареями любого другого типа грозит опасностью пожара и поражения током.
- Зарядное устройство и поставляемая вместе с инструментом батарея специально спроектированы для совместной работы. Не допускается использовать другие зарядные устройства для зарядки батареи.
- Не ставить никакие предметы на зарядное устройство – это может причинить перегрев. Не оставлять зарядное устройство вблизи источников тепла.
- Никогда не тянуть за шнур зарядного устройства, чтобы выключить питание.
- Кабель зарядного устройства должен быть расположен так, чтобы исключить любую возможность повреждения и механических нагрузок, а

также возможность наступить на него или споткнуться.

- Не использовать удлинители кабеля, если нет серьезной необходимости. Использование неподходящего удлинителя может быть причиной пожара или поражения током.
- Нельзя использовать зарядное устройство, если оно упало, перетерпело сильный удар или имеет повреждение любого вида. Нельзя включать зарядное устройство, если кабель или штепсель питания повреждены - они должны быть заменены незамедлительно. Отдать зарядное устройство в уполномоченную сервисную станцию для осмотра или ремонта.
- Не разрешается разбирать зарядное устройство. В случае необходимости отдать устройство уполномоченную сервисную мастерскую для ремонта. Неправильная сборка может быть причиной пожара или поражения током.
- Чтобы избежать опасности поражения током, выключать питание зарядного устройства перед каждой операцией очистки. Снятие батареи несколько не уменьшает эту опасность.
- Никогда не пытаться связать последовательно две зарядные устройства.
- Не сохранять и не использовать зарядное устройство и батареи в местах, где температура равна или больше +45°C, например под навесом, в автоприцепе или в металлических конструкциях летом.
- Зарядное устройство предназначено для питания от стандартной электросети с напряжением 230–240 V. Нельзя подключать зарядное устройство к сети с другим напряжением питания.
- Когда необходимо зарядить вторую батарею, следует выключить зарядное устройство от сети и оставить остынуть минимум на 15 минут. После этого периода можно заряжать следующую батарею.
- Если зарядное устройство оставлено включенным в сеть питания, любое чужое тело может быть причиной короткого замыкания между открытыми клеммами зарядного устройства. Проводящие материалы, например стальная вата, алюминиевая фольга и любые материалы из металлических частиц надо сохранять далеко от зарядного устройства. Когда в зарядном устройстве нет вставленной батареи, оно должно быть отключено от сети питания.
- Нельзя замораживать и не погружать зарядное устройство в воду или в другую жидкость.

Дополнительные правила при работе с батареями

- Батарея этого электроинструмента поставляется не полностью заряженной. Перед началом работы батарею следует зарядить полностью.



ПРЕДОСТЕРЕЖЕНИЕ: Если на батарее обнаружены трещины или любое другое повреждение, нельзя вставлять батарею в зарядное устройство – это грозит опасностью поражения током.

- Максимальную долговечность и высокие эксплуатационные качества можно обеспечить, если батарее заряжаются при окружающей температуре между 18°C – 24°C. Нельзя заряжать батарею при окружающих температурах ниже 0°C или выше +45°C. Это важное условие следует строго соблюдать для предотвращения серьезных повреждений батареи.
- Во время зарядки зарядное устройство и батарея могут быть теплыми на ощупь. Это считается нормальным и не является показателем наличия неисправности.
- Чтобы предотвратить возможность перегрева не допускается заряжать батарею под прямыми солнечными лучами при жаркой погоде или вблизи источников тепла.
- Нельзя заряжать батарею в замкнутой кабине или резервуаре. Во время зарядки батарею следует поместить в помещение с хорошей вентиляцией.
- В редких случаях при тяжелых режимах эксплуатации возможно протекание незначительного количества жидкости из батареи. Это не является признаком неисправности. Если при нарушении внешнего уплотнителя на кожу попадет жидкость надо:
 - Сразу промыть водой и мылом.
 - Нейтрализовать место слабой кислотой - например, лимонным соком или уксусом.
 - Если жидкость из батареи попадет в глаза, промывать чистой водой в течение минимум 10 минут и незамедлительно обратиться к врачу. (Примечание: Жидкость является 25-35% раствором гидроксида калия.)
- Если зарядка батареи не протекает нормально:
 - (1) Проверить наличие напряжения в сетевом контакте лампой или фазометром.
 - (2) Перенести зарядное устройство с батареей там, где окружающая температура в диапазоне 18°C–24°C.
 - (3) Если проблемы при зарядке продолжают, отнести или выслать электроинструмент в комплекте с батареей и зарядным устройством в сервисную мастерскую.
- Батарею надо перезарядить, когда она перестанет подавать достаточную мощность для операции, которая перед тем выполнялась без затруднения. В таком случае следует ПРЕКРАТИТЬ РАБОТУ и начать процедуру перезарядки.
- Не сжигать батарею, даже если она серьезно повреждена или уже не держит заряда. В огне батарея может взорваться.
- Для лучшего охлаждения батареи после работы, при жаркой погоде воздерживаться от использования зарядного устройства или батареи под металлическим навесом или в автоприцепе без тепловой изоляции.



ПРЕДОСТЕРЕЖЕНИЕ: Никогда не пробовать открывать батарею по какому-либо поводу. В случае поломки корпуса или трещин на пластмассе корпуса батареи передать батарею в мастерскую для рециклирования.

ПЕРЕД НАЧАЛОМ ЗАРЯДКИ БАТАРЕИ ЭЛЕКТРОИНСТРУМЕНТА ПРОЧЕСТЬ ВНИМАТЕЛЬНО ИНСТРУКЦИИ В РАЗДЕЛЕ О ЗАРЯДНОМ УСТРОЙСТВЕ.

- Использовать только подходящую батарею SPARKY (доставленную с электроинструментом или запасную батарею того же самого типа). В никоём случае не подключать батареи других типов. Это может привести к повреждению электроинструмента и может породить опасную ситуацию.
- Для зарядки батареи использовать только зарядные устройства SPARKY.
- Батарея составлена из никель-кадмиевых элементов. Кадмий считают ядовитым веществом. Запрещается выбрасывать батареи вместе с хозяйственными отбросами. Батареи следует собирать отдельно и передавать для рециклирования в соответствии с требованиями охраны окружающей среды.

УСТАНОВКА И СНЯТИЕ БАТАРЕИ

Чтобы снять батарею: нажать одновременно на оба фиксатора для освобождения на батарее (10) и вытянуть ее из корпуса электроинструмента. Перед установкой аккумуляторной батареи проверить, что выключатель находится в позиции ВЫКЛ. Чтобы поставить батарею: Установить направляющую на корпусе электроинструмента ровень с фиксатором на батарее и передвинуть батарею в электроинструмент, пока не будет слышен характерный щелчок.

ЗАРЯДКА БАТАРЕИ



ПРЕДОСТЕРЕЖЕНИЕ: Батарея заряжается полностью за период около 1 часа. После истечения этого времени следует вынуть батарею из гнезда зарядного устройства.

1. Включить штепсель зарядного устройства в контакт. Зажигается зеленый светодиод (13), который указывает наличие напряжения питания.
2. Вставить батарею в гнездо зарядного устройства, пока не будет слышен характерный щелчок. Проверить стабильность фиксирования батареи в гнезде. Зажигается красный светодиод (12), указывающий, что протекает процесс зарядки, а зеленый светодиод гаснет.
3. Зарядка батареи продолжается около 1 часа. Тогда красный светодиод гаснет и зажигается зеленый светодиод, который указывает, что процесс зарядки окончен.

4. Выключить штепсель из контакта и вынуть батарею с гнезда зарядного устройства.

СОВЕТЫ ДЛЯ ОБЕСПЕЧЕНИЯ БОЛЬШЕЙ ДОЛГОВЕЧНОСТИ БАТАРЕЙ

- Батарею не следует перезаряжать после короткого периода работы - это может привести к сокращению продолжительности работы и емкости батареи
- Не допускать быстрой зарядки батареи только в течение нескольких минут. Каждый раз проводить полную зарядку батареи, чтобы зарядное устройство закончило полный цикл зарядки.
- Когда аккумуляторная батарея не используется, сохранять ее вдали от скрепок, монет, ключей, гвоздей, шурупов и других мелких металлических предметов, которые могут замкнуть накоротко ее клеммы. Укорочение клемм батареи может причинить короткое замыкание и привести к пожару или взрыву.
- После использования зарядное устройство обязательно должно быть отключено от питания; хранить устройство в сухом и безопасном месте.
- Не допускается заряжать батареи и сохранять зарядное устройство в помещениях, где температура может быть ниже 0°C или выше +45°C.

ИНДИКАТОР СОСТОЯНИЯ БАТАРЕИ (BR 15E, BUR2 15E, BUR2 18E)

Состояние батареи контролируют тремя светодиодами (4). Чтобы активировать индикатор состояния батареи, сначала нажмите выключатель машины (5), т.е. двигатель должен работать. Три светодиода отражают три уровня зарядки - низкий, средний и высокий. Когда светится только один светодиод (низкий уровень), батарею следует вынуть и подключить к зарядному устройству. Индикатор работает, только в случае когда рычаг (6) находится в крайнем левом положении.

Ознакомление с электроинструментом

Перед началом работы с дрелью ознакомиться со всеми эксплуатационными особенностями и правилами безопасности.

Электроинструмент и его принадлежности следует использовать только по назначению. Любое другое приложение запрещено.

1. Быстрозажимный патрон
2. Регулятор крутящего момента
3. Переключатель скоростей
4. Светодиодный индикатор батареи
5. Выключатель
6. Переключатель-реверс (изменение направления вращения)
7. Светодиодное освещение
8. Выключатель светодиодного освещения
9. Аккумуляторная батарея
10. Фиксаторы крепления батареи

11. Зарядное устройство
12. Красный светодиод
13. Зеленый светодиод
14. Боковая рукоятка (только для моделей BUR2 15E / BUR2 18E)

Указания по эксплуатации

СВЕТОДИОДНОЕ ОСВЕЩЕНИЕ РАБОЧЕЙ ЗОНЫ (BR 15E, BUR2 15E, BUR2 18E)

На дрели монтированы два светодиода (7), которые улучшают освещенность рабочей зоны при работе в слабо освещенных местах. Чтобы включить или выключите дополнительное освещение, нажать на бутон (8).

ВЫБОР НАПРАВЛЕНИЯ ВРАЩЕНИЯ

При крайнем правом положении рычага (6) (смотр сзади) шпindel вращается в направлении против часовой стрелки, а при крайнем левом - по часовой стрелке. Если выключатель (5) нажат, рычаг (6) нельзя переключать.



ПРЕДОСТЕРЕЖЕНИЕ: Изменение направления вращения следует производить только при остановленной дрели.

Сверление и завинчивание шурупов выполнять при переключателе в крайнем левом положении. Отвинчивание шурупов выполнять при переключателе в крайнем правом положении.

ПОЗИЦИИ СВЕРЛЕНИЯ



Этот символ обозначает «Режим Сверления». Используется для обычного сверления (дерево, алюминий и сталь). В этом режиме зажимное устройство не работает.



Этот символ обозначает «Режим Молотка». Для наилучших результатов в режиме молотка, включите переключатель скоростей (3) в положение "2".

* Только для моделей с ударным действием

ПУСК - ОСТАНОВ

Пуск: нажать на выключатель (5).
Останов: отпустить выключатель (5).
Электроинструмент оборудован тормозом. Шпindel перестает крутиться сразу после полного освобождения рычага выключателя.

БЕССТУПЕНЧАТОЕ ЭЛЕКТРОННОЕ РЕГУЛИРОВАНИЕ ОБОРОТОВ

При легком нажатии выключателя (5) дрель включается на малых оборотах, которые плавно увеличиваются до максимума по мере увеличения нажатия на выключатель до крайнего положения.

РЕГУЛИРОВАНИЕ КРУТЯЩЕГО МОМЕНТА

Чтобы установить регулятор (2) в одном из 15/21 его положений, повернуть кольцо сзади патрона. Положения регулятора крутящего момента (2) позволяют точное контролирование электроинструмента, когда он используется в качестве отвертки и этим способом предотвращается перезатягивание шурупов.

Величину крутящего момента обозначает одно из чисел, маркированных на кольце. Чем больше число, маркированное на кольце, тем больше крутящий момент. Чтобы выбрать подходящий момент, повернуть кольцо до совпадения желанного числа со стрелкой на корпусе дрели.

ПЕРЕКЛЮЧАТЕЛЬ СКОРОСТЕЙ

Двухступенный переключатель скоростей (3) дает возможность выбора передачи, оптимальной скорости и крутящего момента, подходящие для конкретного приложения.



ПРЕДОСТЕРЕЖЕНИЕ: Передачи следует переключать только при остановленном шпинделе дрели.

1. Чтобы выбрать низшую передачу (малые обороты, высокий крутящий момент) передвинуть переключатель скоростей (3) вперед в направление патрона. Обозначенная на переключателе цифра 1 указывает выбранную скорость.
2. Чтобы выбрать высшую передачу (высокие обороты, малый крутящий момент) передвинуть переключатель скоростей (3) назад. Обозначенная на переключателе цифра 2 указывает выбранную скорость.

УСТАНОВКА И СНЯТИЕ НАКОНЕЧНИКА



ПРЕДОСТЕРЕЖЕНИЕ: Рекомендуется снять батарею, чтобы избежать невольного включения.

Дрель е оборудована самоблокирующимся шпинделем, что означает, что при попытке вращать патрон вручную шпindel автоматически блокируется. Для снятия или регулирования длины наконечника необходимо только сжать крепко патрон и крутить его корпус.

Дрель снабжена быстрозатягивающим патроном, для которого не нужен ключ для затягивания сверла в патроне. Всегда устанавливайте переключатель направления вращения в нейтральном положении перед заменой сверл.

1. Разжать патрон, крутя его корпус против часовой стрелки. Отверстие должно быть достаточно большим для вставления выбранного наконечника.
2. Увериться, что наконечник вставлен так, чтобы пальцы патрона захватили его в участке с пло-

- скими поверхностями.
3. Чтобы затянуть крепко наконечник крутить корпус патрона по часовой стрелке. Проверить надежность закрепления - в противном случае может произойти повреждение пальцев патрона.
 4. Чтобы вынуть наконечник разжать пальцы патрона, крутя его корпус против часовой стрелки.

БОКОВАЯ РУКОЯТКА

* Только для моделей с ударным действием

Дополнительная рукоятка (3) может быть установлена слева или справа на корпус редуктора. Для ее закрепления /фиксации/ необходимо завернуть по часовой стрелке.

СВЕРЛЕНИЕ ОТВЕРСТИЙ

Сверление отверстий в металле

- Чтобы гарантировать хорошие результаты использовать сверла быстрорежущей стали для металла или стали.
- Установить регулятор крутящего момента (2) в положении сверления ("сверло").
- Начать сверление на малых оборотах, чтобы не допустить смещения сверла с начальной точки.
- Фиксировать надежно листы стали.
- Фиксировать тонкие металлические листы при помощи деревянных блоков, чтобы избежать смещения и деформации.
- При помощи острого инструмента маркировать центр отверстия перед сверлением.
- Использовать смазочную жидкость, подходящую для обрабатываемого материала.

Материал	Смазочная жидкость
Сталь	Смазочное масло
Алюминий	Терпентин или парафин
Латунь, медь, чугун	Не надо использовать смазочную жидкость

Сверление отверстий в пластмассе и в ламинированных древесностружечных плитах

- Использовать сверла быстрорежущей стали.
- Прочтите указания в разделе „Сверление отверстий в дереве“.

Сверление каменной кладки

* Только для моделей с ударным действием

- Для лучшего результата используйте специальные сверла, оснащенные твердосплавными пластинами для сверления в кирпиче, бетоне, черепице и др.
- Перейдите в режим “Ударное сверление” путем поворота кольца для регулировки крутящего момента в положение “Ударное сверление” и установите переключатель передачи (3) в положение “2”.
- Для работы с кирпичом используйте среднюю скорость, при этом слегка надавливая на прибор.
- Для работы с бетоном и другими твердыми ма-

териалами используйте среднюю скорость, при этом слегка надавливая на прибор.

- При сверлении в черепице, попробуйте сначала на ненужном обрезке для определения лучшей комбинации скорости и давления.

Сверление отверстий в дереве

- Для хороших результатов использовать сверла быстрорежущей стали при сверлении отверстий в дереве.
- Установить регулятор крутящего момента (2) в положении сверления (“сверло”).
- Начать сверление на малых оборотах, чтобы избежать смещения сверла с начальной точки. Увеличить скорость, когда сверло войдет глубже в материал.
- При сверлении сквозного отверстия подложить кусок дерева под обрабатываемый материал, чтобы предотвратить деформирование или расщепление тыльной части отверстия.

При всех операциях сверления

- Использовать только хорошо заточенные сверла.
- Маркировать предварительно центры отверстий, которые будете сверлить шилом или центром.

ЗАВИНЧИВАНИЕ / ОТВИНЧИВАНИЕ ШУРУПОВ

Выбрать подходящий крутящий момент, установив соответствующее число на кольцо регулятора крутящего момента (2) против стрелки на корпусе. Поставить необходимый наконечник.



ПРЕДОСТЕРЕЖЕНИЕ: Презатягивание может привести к ломке шурупа или повреждению наконечника.



ПРЕДОСТЕРЕЖЕНИЕ: Если при завинчивании машину держать под углом к шурупу, это может причинить повреждение головки шурупа или крутящий момент не будет передаваться полностью на шуруп. Следить за соосностью машины и завинчиваемого шурупа.

СМЕНА ПАТРОНА

Снятие патрона



ПРЕДОСТЕРЕЖЕНИЕ: Обязательно надеть защитные очки.

Установить кольцо регулирования оборотов (2) в положение „сверление“ и включить низшую передачу переключателем (3). Затянуть в патроне короткий конец шестигранного ключа 5 мм или большего размера (не входит в комплект поставки). Стукнуть по длинному концу ключа деревянным молотком или тупым предметом по часовой стрелке. Так можно ослабить фиксирующий винт (с левой резьбой)

внутри патрона.

1. Развести до максимума пальцы патрона.
2. Вставить шестигранный ключ в переднюю часть патрона между пальцами и зафиксировать в головке фиксирующего винта (с левой резьбой). Отвинтить винт по часовой стрелке и снять.
3. Поставить шестигранный ключ в патрон и затянуть пальцы. Деревянным молотком или подобным предметом ударить резко по ключу против часовой стрелки. Таким образом, ослабляется фиксирование патрона и его можно отвинтить рукой.

Установка патрона

1. Завинчивать патрон рукой до натяжения и вставить фиксирующий винт (с левой резьбой).
2. Затянуть в пальцах патрона короткий конец шестигранного ключа (не входит в комплект поставки), ударить по длинному концу ключа деревянным молотком по часовой стрелке.
3. Снять ключ и раздвинуть до конца пальцы патрона. Затянуть крепко фиксирующий винт в центре патрона шестигранным ключом против часовой стрелки.

ПРИНАДЛЕЖНОСТИ

Зарядное устройство, две Ni-Cd батареи и 2 комбинированные (двухсторонние) отвертки.

Обслуживание



ПРЕДОСТЕРЕЖЕНИЕ: Перед началом любой проверки или операции по обслуживанию обязательно выключать электроинструмент и снимать батарею.

Проверять регулярно надежное натяжение винтов на корпусе. После продолжительной эксплуатации возможно ослабление затягивания винтов под действием вибраций.

Смазывать регулярно все движущиеся части.

ОЧИСТКА

Машина и вентиляционные отверстия должны быть чистыми для гарантирования безопасной работы. Следить и регулярно устранять чужие частицы и пыль с вентиляционной решетки в близости от электродвигателя и в выключателях. Использовать мягкую щетку для устранения накопленной пыли. Во время чистки носить защитные очки, чтобы предохранить глаза. Корпус машины вытирать мягкой влажной тряпкой. Можно использовать раствор неагрессивного моющего средства.



ПРЕДОСТЕРЕЖЕНИЕ: Не допускается использование спирта, бензина и прочих растворителей. При чистке пластмассовых частей запрещено использование разъедающих средств.



ПРЕДОСТЕРЕЖЕНИЕ: Не допускать попадания воды и брызг в машину.

ВАЖНО! Для гарантирования безопасной и надежной работы электроинструмента все операции по ремонту, обслуживанию и регулированию должны быть выполнены в оторизированных сервисах SPARKY с использованием исключительно оригинальных запасных частей.

Гарантия

Гарантийный срок электроинструментов SPARKY указан в гарантийной карте.

Неисправности, появившиеся в результате естественного изнашивания, перегрузки или неправильной эксплуатации, не входят в гарантийные обязательства.

Неисправности, появившиеся вследствие применения некачественных материалов и/или из-за производственных ошибок, устраняются без дополнительной оплаты путем замены или ремонта.

Рекламации дефектного электроинструмента SPARKY принимаются в том случае, если машина будет возвращена поставщику, или специализированному гарантийному сервису в не разобранном (первоначальном) состоянии.

Замечания

Внимательно прочитайте всю инструкцию по эксплуатации перед тем, как использовать это изделие.

Производитель сохраняет за собой право вносить в свои изделия улучшения и изменения, а также изменять спецификации без предупреждения.

Спецификации для разных стран могут различаться.

Зміст

Введення.....	83
Технічні дані.....	85
Загальні вказівки з безпеки при роботі з електроприладами.....	86
Додаткові правила техніки безпеки під час використання акумуляторних дрилів.....	87
Додаткові правила роботи зарядного пристрою.....	88
Додаткові вказівки при роботі з батареями.....	89
Знайомство з електроінструментом.....	A/90
Вказівки по роботі.....	90
Обслуговування.....	92
Гарантія.....	93

РОЗПАКУВАННЯ

Електроінструмент поставляється укомплектованим, у справному вигляді. У разі виявлення невідповідностей не рекомендуємо використовувати інструмент до тих пір, поки виявлений дефект не буде усунуто. Невиконання цієї рекомендації може стати причиною травми.

ЗБІРКА

Акумуляторні дрилі постачаються у повністю зібраному вигляді, упакованими.

Введення

Придбаний Вами електроінструмент SPARKY перевершить Ваші очікування. Він зроблений у відповідності до високих стандартів якості SPARKY, що відповідають суворим вимогам споживача. Його легко обслуговувати і він безпечний при експлуатації, при правильному використанні цей електроінструмент буде служити Вам довгі роки.



ЗАСТЕРЕЖЕННЯ!

Прочитайте уважно і цілком інструкцію з експлуатації, перед використанням новоприданого електроінструменту SPARKY. Зверніть спеціальну увагу на параграфи, позначених словом "**Застереження**". У Вашого електроінструменту SPARKY багато якостей, які полегшують роботу. При розробці цього інструменту основну увагу було направлено на безпеку, експлуатаційні якості і надійність, які полегшують його обслуговування і експлуатацію.



Не викидайте електроінструменти разом з побутовими відходами!

Відходи від електричних виробів не варто збирати разом з побутовими відходами. Будь ласка, викидайте в містця, призначених для цього. Зв'яжіться з місцевою владою або представником для консультації щодо повторної переробки.



ОХОРОНА НАВКОЛИШНЬОГО СЕРЕДОВИЩА

З урахуванням охорони навколишнього середовища електроінструмент, належності й упаковка повинно надати відповідній переробці для повторного використання сировини, що міститься в них. Для полегшення повторної переробки деталей, зроблених з штучних матеріалів, вони позначені відповідним чином.

ОПИС СИМВОЛІВ

На таблиці з даними електронструменту нанесені спеціальні символи. Вони являють собою важливу інформацію про використання інструмента і його характеристики.



Подвійна ізоляція для додаткового захисту



Використовувати тільки у приміщенні



Не піддавати впливу дощу або води



Не підпалювати



Завжди заряджайте акумулятор при температурах від 0°C до 45°C



Відповідає чинним європейським директивам



Відповідає вимогам українських нормативних документів



Відповідає регламентам Митного союзу



Ознайомтеся з інструкцією з користування

YYYY-Www

Термін виробництва, де змінними символами є:
YYYY - рік випуску, ww – черговий календарний тиждень

BR, BUR

АКУМУЛЯТОРНА ДРИЛЬ/ШУРУПОВЕРТ

Технічні дані

Модель		BR2 12E	BR 15E	BUR2 15E*	BUR2 18E*
Електродвигун	V	12	14.4	14.4	18
Швидкість холостого ходу (I швидкість/II швидкість)	min ⁻¹	0-350/0-1250	0-350/0-1100	0-400/0-1350	0-400/0-1350
Швидкість обертання на неробочому ходу	min ⁻¹	–	–	0-6400/0-21600	0-6400/0-21600
Макс. момент обертання	Nm	28	25	35	40
Регулювання обертаючого моменту (положення регулятора)		15+1	15+1	20+1	20+1
Об'єм патронника	mm	0.8-10	0.8-10	1.5-13	1.5-13
Максимальний діаметр свердла для сталі/дерева/бетону	mm	10/25/-	10/25/-	10/30/10	13/32/13
Максимальний діаметр шурупа для дерева		M6	M8	M8	M10
Електронне регулювання обертів, правий - лівий хід		так	так	так	так
Електричне гальмо		так	так	так	так
Шпindel, що вимикається		так	так	так	так
Світлодіодне освітлення робочої зони		так	так	так	так
Світлодіодний індикатор підзарядки		так	так	так	так
Двошвидкісна передача		так	так	так	так
Вага (ЕРТА процедура 01/2003)	kg	1.5	1.9	2.2	2.3

ІНФОРМАЦІЯ ПРО ШУМ І ВІБРАЦІЇ (Показники заміряні згідно EN 60745.)

Рівень шуму:

A-зважений рівень звукового тиску L_{pA}	dB(A)	64	83	83	83
Невизначеність K_{pA}	dB	3	3	3	3
A-зважений рівень звукової потужності L_{WA}	dB(A)	75	94	94	94
Невизначеність K_{WA}	dB	3	3	3	3



Користуйтеся засобами захисту від шуму!

Випроменені вібрації*

Загальний рівень вібрацій (векторна сума по трьох осях), заміряний згідно EN 60745:

Показник заміряних вібрацій у разі ударної дії a_{hD}	m/s ²	-	-	11.8	11.8
Невизначеність K_{hD}	m/s ²	-	-	1.5	1.5
Показник заміряних вібрацій a_{hD}	m/s ²	< 2.5	< 2	< 2.5	< 2.5
Невизначеність K_{hD}	m/s ²	1.5	1.5	1.5	1.5

* Рівень вібрацій визначений згідно п. 6.2.7 EN 60745-1.

БАТАРЕЯ (Li-Ion):

Напруга:	V	12	14.4	14.4	18
Потужність	Ah	1.7 / 2.0	1.5 / 2.0	2	2

ПРИСТРІЙ ДЛЯ ПІДЗАРЯДКИ:

На вході:

Напруга / частота	V-Hz	230~50	230~50	230~50	230~50
Споживана потужність	W	70	70	70	70
Напруга на виході/електричний струм	V/A	12-18 / 1.7	12-18 / 1.7	12-18 / 1.7	12-18 / 1.7

* Моделі ударної дії

* Вказаний в інструкції рівень вібрацій виміряний відповідно до встановлених EN 60745 методик випробувань, і може використовуватися для порівняння електроінструментів. Рівень вібрацій може використовуватися для попередньої оцінки впливу.

Зазначений рівень вібрацій надано за умови використання інструменту за його прямим призначенням. У тих випадках, коли електроінструмент використовується для інших цілей, з іншими речами, рівень вібрацій може відрізнятись від зазначеного. У цих випадках рівень впливу може значно зрости в рамках загального періоду роботи.

Для точної оцінки впливу вібрацій, під час певного періоду роботи необхідно враховувати проміжки часу, в які електроінструмент вимкнено, або хоча і включений, але фактично не використовується. Це може істотно скоротити вплив вібрацій протягом всього періоду роботи.

Зберігайте електроінструмент і його речі в гарному стані. Під час роботи намагайтеся зберігати руки теплими - це допоможе зменшити шкідливий вплив при роботі з підвищеною вібрацією.

Пил матеріалів, наприклад - фарби з вмістом свинцю, деяких сортів деревини, мінералів і металу може бути шкідливим для здоров'я. Дотик до пилу і потрапляння пилу в дихальні шляхи може викликати алергічні реакції та / або захворювання дихальних шляхів оператора або персоналу, що знаходиться поблизу.

Певні види пилу, наприклад, з дуба та бука, вважаються канцерогенними, особливо, спільно з присадками для обробки деревини (хромат, засіб для захисту деревини, тощо). Матеріал з вмістом азбесту дозволяється обробляти тільки фахівцям.

- По можливості застосовуйте відсмоктування пилу.
 - Для досягнення максимально високої ефективності збирання пилу при роботі з даним приладом, використовуйте пилосос, призначений для збору пилу з деревини або для пилу з деревини та / або мінерального пилу.
 - Слідкуйте за хорошою вентиляцією.
 - Рекомендується користуватися дихальною захисною маскою з фільтром класу P2.
- Дотримуйтеся розпорядження щодо оброблюваних матеріалів, що діють у Вашій країні.

Загальні вказівки з безпеки при роботі з електроприладами



ЗАСТЕРЕЖЕННЯ! Прочитайте всі попередження і вказівки з безпеки. Недодержання попереджень і вказівок з безпеки може призвести до ураження електричним струмом, пожежі та / або важкого поранення.

Збережіть всі попередження та вказівки для подальшого використання.

Термін "електроприлад" у всіх зазначених нижче попередженнях стосується вашого електроприладу, з живленням від мережі (з кабелем), та / або електроприладу з живленням від акумуляторної батареї (без кабелю).

1. БЕЗПЕКА РОБОЧОГО МІСЦЯ

- Утримайте робоче місце в чистоті і добре освітленим. Безлад і недостатнє освітлення є передумовою виникнення трудових інцидентів.
- Не працюйте з електроприладами у вибухонебезпечній атмосфері при наявності займих рідин, газів або пилу. Електроприлади створюють іскри, що можуть займати пил або пари.
- Тримайте дітей та сторонніх осіб на відстані, коли працюєте з електроприладом. Розсіювання уваги може призвести до втрати контролю з Вашого боку.

2. ЕЛЕКТРИЧНА БЕЗПЕКА

- Штепселі електроприладів повинні відповідати контактним гніздам. Ніколи не змінюйте штепсель у будь-який спосіб. Не використовуйте будь-які адаптерні штепселі для електроприладів із захисним заземленням. Використання оригінальних штепселів і відповідних їм контактів зменшує ризик удару електричним струмом.
- Уникайте дотику тіла з землею або заземленими поверхнями, такими як труби, радіатори, кухонні плити та холодильники. Якщо ваше тіло заземлене, існує підвищений ризик ураження електричним струмом.
- Не залишайте електроприлади під дощем або у вологому середовищі. Проникнення води в електроприлади підвищує ризик ураження електричним струмом.
- Використовуйте кабель за призначенням. Ніколи не використовуйте кабель для перенесення електроприладу, натягування або відключення штепселя з контактного гнізда. Тримайте кабель далеко від тепла, олії, гострих кутів, що рухаються. Пошкоджені або заплутані кабелі підвищують ризик поразок електричним струмом.
- Під час зовнішніх робіт використовуйте подовжувач, що підходить для цих цілей. Використання подовжувача, призначеного для зовнішніх робіт, зменшує небезпеку від ураження електричним струмом.
- У випадку, якщо робота з електроприладом у вологому середовищі неминуча, використовуйте запобіжний пристрій, який робить на залишковому струмі для переривання подачі струму. Використання запобіжного при-

строю зменшує ризик ураження електричним струмом.

3. ОСОБИСТА БЕЗПЕКА

- a) Будьте пильні, працюйте з підвищеною увагою і проявляйте розсудливість, коли працюєте з електроприладом. Не використовуйте електроприлад, коли ви стомлені, або під впливом наркотиків, алкоголю, медикаментів, тощо. Одна мить неуваги при роботі з електроприладом може призвести до серйозної виробничої травми.
- b) Використовуйте індивідуальні засоби захисту. Носіть завжди захисні окуляри. Індивідуальні засоби захисту, такі як маска проти пилу, неслизьке взуття, захисний шолом або засоби для захисту слуху, що використовуються в конкретних умовах, знижують ризик виникнення виробничих травм.
- c) Уникайте мимовільного пуску інструменту. Переконайтеся, що вимикач знаходиться в положенні "вимкнено" перед включенням в джерело живлення та / або акумуляторної батареї, перед тим, візьмете в руки або перенесіть. Носіння електроприладу з пальцем на вимикачі або підключення до джерела живлення електроінструменту з вимикачем у включеному положенні є передумовою для виробничої травми.
- d) Видаліть кожен гайковий ключ перед включенням електроприладу. Ключ для затягування або гайковий ключ, прикріплений до частини електроприладу, що обертається, може призвести до трудового інциденту.
- e) Не простягайтесь задалеко. Підтримуйте правильне положення і рівновагу протягом всієї роботи. Це дозволить краще керувати електроприладом у несподіваних ситуаціях.
- f) Носіть придатний одяг. Не носіть широкий одяг або прикраси. Тримайте своє волосся, одяг і рукавички далеко від рухомих частин. Широкий одяг, біжутерія та довге волосся можуть потрапити в рухоми частини.
- g) Якщо електроприлад має пристосування для пилу, переконайтеся, що воно правильно встановлено і правильно використовується. Використання цих пристроїв може знизити пов'язані з пилом небезпеки.

4. ЕКСПЛУАТАЦІЯ І ДОГЛЯД ЗА ЕЛЕКТРОПРИЛАДАМИ

- a) Не перевантажуйте електроприлад. Використовуйте правильно вибраний електроприлад згідно з його призначенням. Правильно підібраний електроприлад працює краще і безпечніше при озолошеному режимі роботи, для якого він спроектований.
- b) Не використовуйте електроприлад у випадку, якщо вимикач не переходить у включену і виключену позицію. Кожен електроприлад, який не може управлятися за допомогою вимикача, є небезпечним і підлягає ремонту.
- c) Вимкніть штепсель від електромережі перед

тим, як почати будь-які налаштування, перед заміною приладдя або перед тим, як прибрали електроприлад для зберігання. Ці заобіжні заходи знижують ризик мимовільного пуску електроприладу.

- d) Зберігайте невикористані електроприлади в місцях, недоступних для дітей, і не дозволяйте користуватися ним обслуговуючому персоналу, який не знайомий з електроприладом або інструкціями з експлуатації. Електроприлади є небезпечними в руках ненавчених споживачів.
- e) Перевіряйте електроприлади. Перевіряйте, чи працюють нормально і рухаються вільно рухоми частини, чи знаходяться в цілості і справності усі частини, а також перевіряйте всі інші обставини, які можуть негативно вплинути на роботу електроприладу. У разі ушкоджень електроприлад необхідно відремонтувати перед його подальшим використанням. Багато інцидентів заподіюються у випадку поганого обслуговування електроприладів.
- f) Підтримуйте ріжучі інструменти гострими і чистими. Правильно підтримані ріжучі інструменти з гострими кутами рідше блокуються і простіше управляються.
- g) Використовуйте електроприлад, приналежності (комплектуючі) і частини інструменту і т.д. відповідно до цих інструкцій та у засіб, передбачений для конкретного типу електроприладу, маючи на увазі робочі умови і роботу, яку необхідно виконувати. Використання електроприладу для роботи не за призначенням може призвести до небезпечної ситуації.

5. ТЕХНІЧНЕ ОБСЛУГОВУВАННЯ

- a) Ремонтуйте ваш електроприлад у кваліфікованого фахівця з ремонту, при цьому використовуйте тільки оригінальні запасні частини. Це забезпечує безпеку електроприладу.

Додаткові правила техніки безпеки під час використання акумуляторних дрелів

- Варто пам'ятати, що електроінструмент завжди перебуває у робочому стані, остільки немає потреби підключати його до електромережі. Обов'язково тримати вимикач у позиції ВИКЛ, якщо хочете приєднати чи зняти батарею.
- Користуйтеся засобами захисту слуху під час використання ударних дрелів. Інтенсивний шум під час роботи може пошкодити слух.
- Завжди використовуйте додаткове руків'я, якщо воно входить у комплектацію інструмента. Втрата контролю може призвести до трудового інциденту.
- У разі наявності небезпеки зіткнення свердла з прихованою електропроводкою, тримайте

електроінструмент тільки за ізольовані поверхні. Зіткнення свердла з електропроводкою під напругою передасть електронапругу на відкриті металеві частини електроінструменту, й оператор отримає удар електричним струмом.

- По можливості завжди користуватися затискачами або лещатами для фіксації матеріалу, що обробляється.
- Не торкатися свердла рукою безпосередньо після використання – воно може бути ще дуже гарячим.
- При роботі з дрелями користуватися захисними окулярами чи антифонами. Якщо при роботі виділяється пил, необхідно передбачити пилозахисну маску.
- Пил, що виділяється при обробці матеріалів з вмістом кварцу (двоокис силіцію), шкодить здоров'ю. Не дозволяється обробляти матеріали, що містять азбест.
- Електроінструмент використовувати тільки за призначенням. Будь-яке інше використання, що відрізняється від зазначеного в цій інструкції, вважається неправильним. Споживач повністю відповідає за ураження та рани, що можуть статися внаслідок неправильного використання – у такому випадку виробник реклаमाції не приймає.
- Для правильної експлуатації електроінструмента необхідно ретельно дотримуватися правил безпеки, загальних інструкцій та вказівок для роботи, що містяться в цьому документі. Всі потенційні споживачі мають бути ознайомлені з цією інструкцією по експлуатації та поінформовані про ймовірні ризики протягом роботи з електроінструментом. До роботи з інструментом не треба допускати дітей і фізично немічних людей. Діти, що перебувають близько до місця роботи з електроінструментом, повинні бути під постійним наглядом. При роботі обов'язково треба забезпечити превентивні засоби безпеки. Те ж стосується дотримання основних правил у зв'язку із професійним здоров'ям та безпекою.
- Виробник не відповідає за будь-які зміни в електроінструменті, що зроблені споживачем, а також за ураження, що стали наслідком цих змін.

Навіть якщо електроінструмент використовувати винятково за призначенням, то неможливо усунути всі решта ризикових чинників. Нижченаведена небезпека може виникнути у зв'язку з конструктивними особливостями та дизайном електроінструмента.

- Проблеми з легенями, якщо не користуватися ефективними масками проти пилу.
- Проблеми зі слухом, якщо не користуватися ефективними захисними засобами.

Додаткові правила роботи зарядного пристрою

- Перед використанням зарядного пристрою уважно прочитати інструкцію та попереджувальні нотатки щодо пристрою та комплекту батареї, а також інструкцію з використанням батарей.
- Заряджати батарею тільки у закритому приміщенні, бо зарядний пристрій не конструйований для роботи під відкритим небом.



ЗАСТЕРЕЖЕННЯ: Забороняється встановлювати батарею в зарядний пристрій, якщо вона має будь-які ознаки пошкодження. Є небезпека ураження струмом.



ЗАСТЕРЕЖЕННЯ: Не допускати попадання води в зарядний пристрій. Є небезпека ураження струмом.

- Зарядний пристрій призначається для роботи тільки і винятково з батареями SPARKY, що входять в комплект доставки. Використання пристроїв з батареями іншого типу загрожують небезпечною виникненням пожежі та ураження струмом.
- Зарядний пристрій та батарея, що поставляється разом з інструментом, спеціально спроектовані для спільної роботи. Не дозволяється для зарядки батареї користуватися іншими зарядними пристроями.
- На зарядний пристрій не класти ніякі предмети – це може призвести до перегрівання. Не тримати зарядний пристрій близько до джерел тепла.
- Забороняється тягнути за шнур зарядного пристрою для його вимкнення від живлення.
- Кабель зарядного пристрою повинен розташовуватися у такий спосіб, щоби виключити можливість пошкодження та механічних навантажень, а також імовірність наступити на нього або спіткнутися.
- Не користуватися подовжувачем кабелю, якщо для цього немає серйозної необхідності. Застосування невідповідних подовжувачів може стати причиною пожежі чи ураження струмом.
- Забороняється використовувати зарядний пристрій, якщо він упав, йому завдано сильного удару або має пошкодження будь-якого характеру. Не можна вмикати зарядний пристрій, якщо кабель чи штепсель живлення пошкоджені – їх потрібно негайно замінити. Зарядний пристрій віднести в уповноважену сервісну станцію для огляду або ремонту.
- Не дозволяється розбирати зарядний пристрій. У разі необхідності віднести пристрій в уповноважену сервісну майстерню для ремонту. Неправильна збірка може спричинити пожежу або ураження струмом.
- Щоби уникнути небезпеки ураження струмом, необхідно вимикати живлення зарядного пристрою перед кожною операцією чищення. Зняття батареї ніяк не применшує виникнення такої небезпеки.
- Ніколи не робувати приєднати послідовно два зарядних пристроїв.
- Не зберігати і не користуватися зарядним пристроєм та батареєю в місцях з температурою +45°C або більше, приміром, під навісом, в автопричепі або в металевих конструкціях влітку.
- Зарядний пристрій призначається для живлення від стандартної електромережі напругою 230–240 V. Забороняється приєднувати зарядний пристрій до мережі з іншою напругою живлення.
- Якщо необхідно зарядити другу батарею, треба вимкнути зарядний пристрій від мережі і залишити мінімум на 15 хвилин, щоби він охолов. Після цього можна заряджати наступну батарею.

- Якщо зарядний пристрій залишили включеним у мережу живлення, то будь-яке чуже тіло може спричинити коротке замикання між відкритими клемми зарядного пристрою. Матеріали, що є провідниками струму, приміром, стальна вата, алюмінієва плівка та інші матеріали з металевих часток, треба зберігати подалі від зарядного пристрою. Якщо в зарядному пристрої немає батареї, його необхідно від'єднати від мережі живлення.
- Не можна заморожувати і не можна занурювати зарядний пристрій у воду чи іншу рідину.

Додаткові вказівки при роботі з батареями

- Батарея цього електроінструмента постачається не повністю зарядженою. Перед початком роботи батарею треба зарядити повністю.



ЗАСТЕРЕЖЕННЯ: Якщо батарея має тріщини чи будь-яке інше пошкодження, то її не можна вставляти в зарядний пристрій – це здатне призвести до ураження струмом.

- Максимальну довговічність та високі експлуатаційні властивості забезпечуються зарядженням батареї при температурі навколишнього середовища в діапазоні 18°C – 24°C. Забороняється заряджати батарею при температурі навколишнього середовища нижче 0°C або більше +45°C. Цієї важливої умови конче треба дотримуватися, щоби запобігти серйозних пошкоджень батареї.
- Протягом заряджання зарядний пристрій може бути теплий, якщо його торкнутися. Це вважається нормальним явищем і не свідчить про наявність пошкодження.
- Для запобігання можливості перегріву не можна заряджати батарею під прямим сонячним промінням у спекотну погоду або поблизу джерела тепла.
- Не можна заряджати батарею в зачиненій кабіні чи в резервуарі. Для зарядки батарею треба розмістити у приміщенні з доброю вентиляцією.
- В окремих випадках при важких режимах експлуатації можливе протікання з батареї незначної кількості рідини. Це не вважається ознакою пошкодження. Якщо у разі пошкодження зовнішнього ущільнювача на шкіру потрапляє рідина, то необхідно:
 - Відразу промити водою та милом.
 - Нейтралізувати місце слабкою кислотою - наприклад, лимонним соком чи оцтом.
 - Якщо рідина з батареї потрапить у вічі, то необхідно промивати чистою водою протягом мінімум 10 хвилин, а потому негайно звернутися по лікарську допомогу. (Примітка: Рідина є 25-35% розчином гідроокису калію.)
- Якщо батарея не заряджається нормально:
 - (1) Перевірити наявність напруги у мережі за допомогою лампи чи фазометром.
 - (2) Перенести зарядний пристрій туди, де температура навколишнього середовища складає 18°C–24°C.

- (3) Якщо проблеми при заряджанні продовжуються, необхідно електроінструмент в комплекті з батареєю та зарядним пристроєм віднести в сервісну майстерню.
- Батарею варто перезарядити, якщо вона перестає давати достатню потужність для операції, яка раніше виконувалася без труднощів. У цьому випадку необхідно ПРИПИНИТИ РОБОТУ і розпочати процедуру перезарядки.
 - Не спалювати батарею, навіть якщо вона серйозно пошкоджена або уже не тримає заряд. У вогні батарея може вибухнути.
 - Для кращого охолодження батареї після роботи у спекотну погоду радимо утримуватися від використання зарядного пристрою чи батареї під металевим навісом або в автопричепі без теплоізоляції.



ЗАСТЕРЕЖЕННЯ: Категорично забороняється пробувати відкривати батарею з будь-якого приводу. У випадку поломки корпусу чи тріщини на пластмасі корпусу батареї останню передати в майстерню для утилізації.

ПЕРЕД ПОЧАТКОМ ЗАРЯДКИ БАТАРЕЇ ЕЛЕКТРОІНСТРУМЕНТА УВАЖНО ПРОЧИТАТИ ІНСТРУКЦІЮ В РОЗДІЛІ ПРО ЗАРЯДНИЙ ПРИСТРІЙ.

- Застосовувати тільки відповідну батарею SPARKY (батарею, що постачається разом з електроінструментом, або запасну батарею того ж типу). Забороняється застосовувати батареї інших типів. Це може призвести до пошкодження електроінструмента і спричинити небезпечну ситуацію.
- Для зарядки батареї використовувати тільки зарядні пристрої SPARKY.
- Батарея складається з нікель-кадмієвих елементів. Кадмій вважається отруйною речовиною. Забороняється викидати батареї разом господарським сміттям. Батареї треба збирати окремо і передавати для утилізації відповідно до вимог охорони довкілля.

УСТАНОВКА ТА ЗНЯТТЯ БАТАРЕЇ

Для того, щоби зняти батарею, треба: натиснути одночасно на обидва фіксатора для вивільнення батареї (10) і витягнути її з корпусу електроінструмента.

Перед тим, як вставити акумуляторну батарею, необхідно перевірити, чи знаходиться вимикач в позиції ВІКПЛ.

Для того, щоби вставити батарею, треба: Установити направляючу на корпусі електроінструмента врівень з фіксатором на батареї і пересунути батарею в електроінструмент, допоки не буде чути характерне клацання.

ЗАРЯДКА БАТАРЕЇ



ЗАСТЕРЕЖЕННЯ: Батарея заряджається повністю протягом майже 1 години. Після закінчення цього часу батарею необхідно вийняти з гнізда зарядного пристрою.

1. Увімкнути штепсель зарядного пристрою в розетку. Засвічується зелений світлодіод (13), що свідчить про наявність напруги споживання.
2. Покласти батарею в гніздо зарядного пристрою, допоки не буде чути характерне клацання. Перевірити стабільність фіксації батареї в гнізді. Засвічується червоний світлодіод (12), а це свідчить про те, що триває процес зарядки, водночас зелений світлодіод гасне.
3. Зарядка батареї триває майже 1 годину. Вимикається червоний світлодіод і засвічується зелений світлодіод, що вказує на закінчення процесу зарядки.
4. Вимкнути штепсель з розетки і вийняти батарею з гнізда зарядного пристрою.
1. Швидкозатисний патрон
2. Регулятор крутного моменту
3. Перемикач швидкостей
4. Світлодіодний індикатор батареї
5. Вимикач
6. Перемикач-реверс (зміна напрямку обертання)
7. Світлодіодне освітлення
8. Вимикач світлодіодного освітлення
9. Акумуляторна батарея
10. Фіксатори закріплення батареї
11. Зарядний пристрій
12. Червоний світлодіод
13. Зелений світлодіод
14. Бокова рукоятка (тільки для моделей BUR2 15E / BUR2 18E)

ПОРАДИ ДЛЯ ЗАБЕЗПЕЧЕННЯ БІЛЬШОЇ ДОВГОВІЧНОСТІ БАТАРЕЇ

- Батарею не варто перезаряджати після короткого періоду роботи – це може призвести до зменшення тривалості роботи і ємності батареї
- Не дозволяється швидко зарядка батареї, приміром, протягом кількох хвилин. Щоразу здійснювати повну зарядку батареї, щоби зарядний пристрій закінчив повний цикл зарядки.
- Акумуляторну батарею, яка не використовується, зберігати подалі від скріпок, монет, ключів, цвяхів, шурупів та інших дрібних металевих предметів, бо вони можуть спричинити коротке замикання між клемми. Водночас укорочення клем батареї здатне призвести до короткого замикання та пожежі або вибуху.
- Після використання зарядний пристрій треба обов'язково вимкнути від мережі живлення; зберігати пристрій в сухому та безпечному місці.
- Не дозволяється заряджати батарею і зберігати зарядний пристрій в приміщеннях з температурою нижче 0°C або більше +45°C.

ІНДИКАТОР СТАНУ БАТАРЕЇ (BR 15E, BUR2 15E, BUR2 18E)

Стан батареї контролюється трьома світлодіодами (4). Для активації індикатора стану батареї необхідно спочатку натиснути вимикач машини (5), тобто, двигун має працювати. Три світлодіоди відображають три рівня зарядки - низький, середній та високий. Якщо світиться тільки світлодіод (низький рівень), то батарею треба вийняти і підімкнути до зарядного пристрою. Індикатор працює лише тоді, коли важіль (6) перебуває в крайньому лівому положенні.

Знайомство з електроінструментом

Перед початком роботи з дрилем ознайомитися з усіма експлуатаційними особливостями та правилами безпеки. Електроінструмент та його приналежності треба застосовувати тільки за призначенням. Будь-яке інше застосування забороняється.

Вказівки по роботі

СВІТЛОДІОДНЕ ОСВІТЛЕННЯ РОБОЧОЇ ЗОНИ (BR 15E, BUR2 15E, BUR2 18E)

Дриль має два світлодіоди (7), що поліпшують освітлення робочої зони при роботі в місцях зі слабким освітленням. Для вмикання чи вимикання додаткового освітлення необхідно натиснути кнопку (8).

ВИБІР НАПРЯМУ ОБЕРТАННЯ

При крайньому правому положенні важеля (6) (якщо дивитися ззаду) шпindel обертається в напрямку проти годинникової стрілки, а при крайньому лівому – за годинниковою стрілкою. Якщо вимикач (5) натиснутий, то важіль (6) переключити неможливо.



ЗАСТЕРЕЖЕННЯ: Зміну напрямку обертання виконувати тільки після зупинення дреля.

Для свердління та загвинчування шурупів перемикач має бути в крайньому лівому положенні. Для відгвинчування шурупів перемикач перевести в крайнє праве положення.

ПОЗИЦІЯ СВЕРДЛІННЯ

 Цей символ означає "Режим Свердління". Застосовується для простого свердління (дерево, алюміній та сталь). В цьому режимі затисний пристрій не працює

 Цей символ означає "Режим Молотка". Для досягнення найкращих результатів в режимі молотка необхідно перевести перемикач швидкостей (3) в положення "2". (Тільки для моделі ударної дії)

ПУСК - ЗУПИНКА

Пуск: натиснути на вимикач (5).
Зупинка: відпустити вимикач (5).
Електроінструмент оснащений гальмами. Шпindel перестав крутитися відразу після повного вивільнення важеля вимикача.

БЕЗСТУПЕНЕВЕ ЕЛЕКТРОННЕ РЕГУЛЮВАННЯ ОБЕРТІВ

Якщо легенько натиснути на вимикач (5), дріль умикається на малих обертах, які плавно збільшуються до максимуму із збільшенням натиску на вимикач до крайнього положення.

РЕГУЛЮВАННЯ КРУТНОГО МОМЕНТУ

Для переведення регулятора (2) в одне з 15/21 його положень необхідно повернути кільце, що позаду патрона.

15/21 положення регулятора крутного моменту (2) дає можливість точно контролювати електрострумент, коли він використовується як викрутка і у такий спосіб запобігається надмірне загвинчування шурупів.

Величина крутного моменту відповідає одному із чисел, що марковані на кільцеві. Чим більше число, марковане на кільці, тим більший крутний момент. Для обрання потрібного моменту необхідно кільце повернути до збігу з бажаним числом за стрілкою на корпусі дріля.

ПЕРЕМИКАЧ ШВИДКОСТЕЙ

Двоступеневий перемикач швидкостей (3) уможливає вибір передачі, оптимальної швидкості та крутного моменту, бажаних для конкретного застосування.



ЗАСТЕРЕЖЕННЯ: Передачі перемикає тільки після зупинки шпинделя дріля.

- Для обрання нижчої передачі (малі оберти, високий крутний момент) треба перемістити перемикач швидкостей (3) вперед у напрямку патрона. Цифра 1 на перемикачеві означає вибрану швидкість.
- Для обрання вищої передачі (високі оберти, малий крутний момент) треба перемістити перемикач швидкостей (3) назад. Цифра 2 на перемикачеві означає вибрану швидкість.

УСТАНОВКА ТА ЗНЯТТЯ НАКОНЕЧНИКА



ЗАСТЕРЕЖЕННЯ: Рекомендується зняти батарею, щоб уникнути небажаного увімкнення.

Дріль оснащений самоблокуючим шпинделем, а це означає, що у разі спроби прокрутити патрон вручну шпиндель автоматично блокується. Для зняття чи регулювання довжини наконечника необхідно тільки міцно стиснути патрон і крутити його корпус.

Дріль має швидкозатискний патрон, який потребує ключа для затягування свердла в патроні. Перед тим, як замінити свердло, перемикач напряму обертання перевести в нейтральне положення.

- Розтиснути патрон шляхом крутіння його корпусу проти годинникової стрілки. Отвір має бути достатньо великим для вставлення бажаного наконечника.
- Переконаватися, що наконечник вставлено таким чином, що пальці патрона охоплюють його в місці

з плоскими поверхнями.

- Для того, щоб наконечник міцно затягнути, корпус патрона крутити за годинниковою стрілкою. Перевірити надійність закріплення – у противному разі можливе пошкодження пальців патрона.
- Щоб витягнути наконечник, треба розтиснути пальці патрона шляхом крутіння корпусу проти годинникової стрілки.

БОКОВА РУКОЯТКА

**Тільки для моделей ударної дії*

Додаткову рукоятку (3) можна приєднати зліва чи справа на корпусі редуктора.

Для її закріплення /фіксації/ потрібно повернути за годинниковою стрілкою.

СВЕРДЛІННЯ ОТВОРІВ

Свердління отворів в металі

- Для забезпечення хороших результатів необхідно користуватися свердлами із швидкоріжучої сталі для металу чи сталі.
- Перевести регулятор крутного моменту (2) в положення свердління ("Свердло").
- Розпочати свердління на малих обертах, щоб свердло не змістилося з первісної точки.
- Лист сталі надійно зафіксувати.
- Тонкі металеві листи фіксувати за допомогою дерев'яних брусків, щоб уникнути зміщення та деформації.
- Перед початком свердління треба за допомогою гострого інструмента позначити центр отвору.
- Користуватися відповідною мастильною рідиною для матеріалу, що обробляється.

Матеріал	Мастильна рідина
Сталь	Мастило
Алюміній	Терпентин або парафін
Латунь, мідь, чавун	Потреби в мастилі немає

Свердління отворів у пластмасі та в ламінованих деревно-стружкових плитах

- Користуватися свердлами зі швидкоріжучої сталі.
- Ознайомитися з завізками в розділі "Свердління отворів у дереві".

Свердління в кам'яній кладці

** Тільки для моделей ударної дії*

Для досягнення кращого результату користуватися спеціальними свердлами з твёрдосплавними пластинами для свердління в цеглі, бетоні, черепиці тощо.

- Перейти в режим "Ударне свердління" шляхом повороту кільця для регулювання крутного моменту в положення "Ударне свердління" і перевести перемикач передачі (3) в положення "2".
- Для роботи з цеглою застосовувати середню швидкість, водночас легко натискуючи прилад.
- Для роботи з бетоном та іншими твердими матеріалами застосовувати середню швидкість, водночас легко натискуючи прилад.
- Перед свердління черепиці необхідно попередньо на непотрібному шматку шляхом проби визначити

найкращу комбінацію швидкості та натиску.

Свердління отворів у дереві

- Для досягнення кращого результату користуватися свердлами з швидкоріжучої сталі для дерева.
- Перевести регулятор крутного моменту (2) в положення свердління ("Свердло").
- Розпочинати свердління на малих обертах, щоби свердло не змістилося з першої точки. Збільшувати швидкість, коли свердло глибше увійде в матеріал.
- При свердлінні наскрізного отвору необхідно під матеріал, що обробляється, підкласти шматок дерева, і у такий спосіб запобігти деформуванню чи розчеплення протилежної сторони отвору.

При всіх операціях свердління

- Користуватися тільки добре заточеними свердлами.
- Попередньо позначити центр отвору, який треба просвердлити, шилом або центром.

ЗАГВИНЧУВАННЯ / ВІДГВИНЧУВАННЯ ШУРУПІВ

Вибрати відповідний крутний момент шляхом встановлення відповідного числа на кільці регулятора крутного моменту (2) проти стрілки на корпусі.

Приєднати необхідний наконечник.



ЗАСТЕРЕЖЕННЯ: Перезатягування може призвести до поломки шурупа або пошкодження наконечника.



ЗАСТЕРЕЖЕННЯ: Якщо при загвинчуванні машину тримати під кутом до шурупа, то це може спричинити пошкодження головки шурупа або крутний момент не буде повністю передаватися на шуруп. Стежити за збігом осі машини та загвинчуваного шурупа.

ЗМІНА ПАТРОНА

Зняття патрона



ЗАСТЕРЕЖЕННЯ: Обов'язково надягнути захисті окуляри.

Перевести кільце регулювання обертів (2) в положення "Свердління" і увімкнути нижчу передачу перемикачем (3). Затягнути в патроні короткий кінець шестигранного ключа 5 mm або більшого розміру (він не входить в комплект доставки). Стукнути по довгому кінцеві ключа дерев'яним молотком або тупим предметом за годинниковою стрілкою. У такий спосіб ослабляється фіксуючий гвинт (з лівою різьбою) всередині патрона.

1. Розвести до максимуму пальці патрона.
2. Вставити шестигранний ключ в передню частину патрона між пальцями і зафіксувати в головці фіксуючого гвинта (з лівою різьбою). Відкрутити гвинт за годинниковою стрілкою і зняти.

3. Покласти шестигранний ключ в патрон і затягнути пальці. Дерев'яним молотком чи іншим подібним предметом ударити різко по ключеві проти годинникової стрілки. У такий спосіб ослабляється фіксування патрона і його можна відвинути рукою.

Установка патрона

1. Загвинчувати патрон рукою до натягу і вставити фіксуючий гвинт (з лівою різьбою).
2. Затягнути в пальцях патрона короткий кінець шестигранного ключа (він не входить в комплект доставки), ударити по довгому кінцеві ключа дерев'яним молотком за годинниковою стрілкою.
3. Зняти ключ та розсунути до кінця пальці патрона. Затягнути міцно фіксуючий гвинт в центрі патрона шестигранним ключем проти годинникової стрілки.

ПРИНАЛЕЖНОСТІ

Зарядний пристрій, дві Ni-Cd батареї та 2 комбіновані (двохсторонні) викрутки.

Обслуговування



ЗАСТЕРЕЖЕННЯ: Перед початком будь-якої перевірки чи операції з обслуговування обов'язково вимикати електроінструмент та знімати батарею.

Регулярно перевіряти надійність натягу гвинтів на корпусі. Після тривалої експлуатації можливе послаблення затягування гвинтів внаслідок вібрації. Всі частини, що рухаються, регулярно змащувати.

ЧИСТКА

Машина та вентиляційні отвори мають бути чистими для гарантування безпечної роботи. Стежити і регулярно усувати чужі частки та пил з вентиляційної решітки поблизу електродвигуна та вимикачів. Користуватися м'якою щіткою для усунення пилу, що накопився. При чищенні бути в захисних окулярах для захисту очей. Корпус машини витирати м'якою вологою ганчіркою. Можна користуватися розчином неагресивного милового препарату.



ЗАСТЕРЕЖЕННЯ: Не допускати застосування спирту, бензину та інших розчинників. При чищенні пластмасових частин забороняється користуватися препаратами, що роз'їдають.



ЗАСТЕРЕЖЕННЯ: Не допускати попадання води та бризок в машину.

ВАЖЛИВО! Для гарантування безпечної та надійної роботи електроінструмента всі операції, пов'язані з ремонтом, обслуговуванням та регулюванням, необхідно виконувати в авторизованих сервісах SPARKY з використанням винятково оригінальних запасних частин.

Гарантія

Гарантійний термін електроприладів SPARKY вказаний в гарантійній карті

Несправності, що з'явилися в результаті природного зношування, перевантаження або неправильного користування, не входять до гарантійних зобов'язань.

Несправності, що з'явилися внаслідок застосування неякісних матеріалів та / або через виробничі помилки, усуваються без додаткової оплати шляхом заміни або ремонту.

Рекламації дефектного електроприладу SPARKY приймаються у тому випадку, якщо прилад буде повернуто постачальнику, або спеціалізованому гарантійному сервісу в не розібраному (початковому) стані.

Примітки

Уважно прочитайте всю інструкцію з експлуатації, перед тим, як приступити до використання виробу.

Виробник зберігає за собою право вносити у свої вироби поліпшення і зміни, а також змінювати специфікації без застереження.

Специфікації для різних країн можуть відрізнятися.

Съдържание

Въведение.....	94
Технически данни.....	96
Общи указания за безопасност при работа с електроинструменти.....	97
Допълнителни правила за безопасност при работа с акумулаторни бормашини.....	99
Допълнителни правила за работа със зарядното устройство.....	99
Допълнителни правила за работа с батерии.....	100
Запознаване с електроинструмента.....	A/101
Указания за работа.....	101
Поддръжка.....	104
Гаранция.....	104

РАЗОПАКОВАНЕ

В съответствие с общоприетите технологии на производство е малко вероятно новопридобитият от Вас електроинструмент да е неизправен или някоя от частите му да липсва. Ако забележите, че нещо не е наред, не работете с електроинструмента докато повредената част не се смени или дефектът не бъде отстранен. Неизпълнението на тази препоръка може да доведе до сериозна трудова злополука.

СГЛОБЯВАНЕ

Акумулаторните бормашини се доставят опаковани и напълно сглобени.

Въведение

Инструментите SPARKY са изработени в съответствие с високите SPARKY стандарти за качество. Употребата им е лесна и безопасна. При правилна употреба инструментът ще ви служи дълго време.

ПРЕДУПРЕЖДЕНИЕ!



Внимателно прочетете цялата инструкция за експлоатация преди да използвате новопридобития си електроинструмент SPARKY. Обърнете специално внимание на текстовете, които започват с думата “Предупреждение”. Вашият електроинструмент SPARKY притежава много качества, които ще улеснят Вашата работа. При разработката на този електроинструмент най-голямо внимание е обърнато на безопасността, експлоатационните качества и надеждността, които го правят лесен за поддръжка и експлоатация.



Не изхвърляйте електроинструменти заедно с битовите отпадъци!

Отпадъците от електрически изделия не трябва да се събират заедно с битовите отпадъци. Моля, рециклирайте на местата, предназначени за това. Свържете се с местните власти или представител за консултация относно рециклирането.

ОПАЗВАНЕ НА ОКОЛНАТА СРЕДА



С оглед опазване на околната среда електроинструментът, принадлежностите и опаковката трябва да бъдат подложени на подходяща преработка за повторно използване на съдържащите се в тях суровини.

За облекчаване на рециклирането детайлите, произведени от изкуствени материали, са обозначени по съответния начин.

ОПИСАНИЕ НА СИМВОЛИТЕ

Върху табелката с данни на електроинструмента са означени специални символи. Те предоставят важна информация за изделието или инструкции за неговото ползване.



Двойна изолация за допълнителна защита



Да се използва само в затворено помещение



Не мокри, пази от дъжд и вода



Не загревай, пази от пряко слънце и огън



Допустим температурен диапазон на зареждане 0°–45°C



Съответства на приложимите европейски директиви.



Съответства на изискванията на украинските нормативни документи



Съответства на изискванията на регламентите на Митническия съюз



Запознайте се с инструкцията за използване

YYYY-Www

Период на производство, където променливи символи са:
YYYY - година на производство, ww - поредна календарна седмица

BR, BUR

АКУМУЛАТОРНА БОРМАШИНА / ВИНТОВЕРТ

Технически данни

Модел		BR2 12E	BR 15E	BUR2 15E*	BUR2 18E*
Електродвигател:	V	12	14.4	14.4	18
Скорост на празен ход (I скорост/II скорост)	min ⁻¹	0-350/0-1250	0-350/0-1100	0-400/0-1350	0-400/0-1350
Честота на ударите на празен ход	min ⁻¹	–	–	0-6400/0-21600	0-6400/0-21600
Макс. въртящ момент	Nm	28	25	35	40
Регулиране на въртящия момент (брой положения на регулатора)		15+1	15+1	20+1	20+1
Обхват на патронника	mm	0.8-10	0.8-10	1.5-13	1.5-13
Макс. диаметър на средлото за стомана / дърво / бетон	mm	10/25/–	10/25/–	10/30/10	13/32/13
Максимален диаметър на винт за дърво		M6	M8	M8	M10
Електронно регулиране на оборотите, ляв - десен ход		да	да	да	да
Електрическа спирачка		да	да	да	да
Самозаклучващо се вретено		да	да	да	да
Светодиодно осветление на работната зона		да	да	да	да
Светодиодна индикация за зареждане		да	да	да	да
Двускоростна предавка		да	да	да	да
Тегло (EPTA процедура 01/2003)	kg	1.5	1.9	2.2	2.3

ИНФОРМАЦИЯ ЗА ШУМ И ВИБРАЦИИ (Стойностите са измерени съгласно EN 60745.)

Излъчване на шум:

A-претеглено ниво на звуково налягане L _{рA}	dB(A)	64	83	83	83
Неопределеност K _{рA}	dB	3	3	3	3
A-претеглено ниво на звукова мощност L _{рWA}	dB(A)	75	94	94	94
Неопределеност K _{рWA}	dB	3	3	3	3



Използвайте средства за защита от шума!

Излъчване на вибрации*

Обща стойност на вибрациите (векторна сума по трите оси), определена съгласно EN 60745:

Стойност на излъчените вибрации при ударно действие a _{h,D}	m/s ²	-	-	11.8	11.8
Неопределеност K _{h,D}	m/s ²	-	-	1.5	1.5
Стойност на излъчените вибрации a _{h,D}	m/s ²	< 2.5	< 2	< 2.5	< 2.5
Неопределеност K _{h,D}	m/s ²	1.5	1.5	1.5	1.5

* Вибрациите са определени съгласно т. 6.2.7 на EN 60745-1.

БАТЕРИЯ (Li-Ion):

Напрежение:	V	12	14.4	14.4	18
Капацитет	Ah	1.7 / 2.0	1.5 / 2.0	2	2

ЗАРЯДНО УСТРОЙСТВО:

На входа:

Напрежение / честота	V-Hz	230-50	230-50	230-50	230-50
Консумирана мощност	W	70	70	70	70
Изходящо напрежение / ток	V/A	12-18 / 1.7	12-18 / 1.7	12-18 / 1.7	12-18 / 1.7

* Моделите са с ударно действие

Посоченото в тази инструкция ниво на вибрации е измерено в съответствие с методиката за изпитване, укавана в EN 60745 и може да се използва за сравняване на електроинструменти. Нивото на вибрации може да се използва за предварителна оценка на степента на въздействие.

Декларираното ниво на вибрации се отнася за основното предназначение на електроинструмента. В случаите, при които електроинструментът се използва за друго предназначение, с други принадлежности или ако електроинструментът не се поддържа добре, нивото на вибрации може да различава от посоченото. В тези случаи нивото на въздействие може значително да нарасне в границите на общия период на работа.

При оценката на нивото на въздействие на вибрации трябва също да се отчита времето, през което електроинструментът е изключен или е включен, но не се използва. Това може значително да понижи нивото на въздействие в границите на общия период на работа.”

Поддържайте електроинструмента и принадлежностите в добро състояние. Пазете ръцете си топли по време на работа - това ще намали вредното въздействие при работа с повишени вибрации.

Прахът, отделян при обработването на материали като оловосъдържащи бои, някои видове дървесина, минерали и метали, може да бъде опасен за здравето. Допирът или вдишването на праха може да предизвика алергични реакции и/или заболявания на дихателните пътища на оператора или на намиращи се в близост лица.

Някои видове прах, например от дъб или бук, се считат за канцерогенни, особено в комбинация с добавки за обработка на дървесина (хромат, консерванти). Материал, който съдържа азбест, трябва да се обработва само от специалисти.

- Когато това е възможно, използвайте прахоотвеждане.
 - За да се постигне висока степен на прахоулавяне, при работа с този електроинструмент използвайте прахосмукачка, предназначена за събиране на прах от дървесина или за прах от дървесина и/или минерален прах.
 - Осигурете добра вентилация на работното място.
 - Препоръчва се използването на защитна маска за прах с филтър клас P2.
- Спазвайте действащите във вашата страна разпоредби за обработване на съответните материали.

Общи указания за безопасност при работа с електроинструменти



ПРЕДУПРЕЖДЕНИЕ! Четете всички предупреждения и указания за безопасност. Неспазването на предупрежденията и указанията за безопасност може да предизвика поражение от електрически ток, пожар и/или сериозно нараняване.

Запазете всички предупреждения и указания за бъдещо ползване.

Терминът “електроинструмент” във всички описани по-долу предупреждения се отнася до вашия електроинструмент, захранван от мрежата (с шнур) и/или електроинструмент, захранван от акумулаторна батерия (без шнур).

1. БЕЗОПАСНОСТ НА РАБОТНОТО МЯСТО

- Поддържайте работното място чисто и добре осветено. Безпорядъкът и недостатъчното осветление са предпоставка за трудови злополуки.
- Не работете с електроинструменти в експлозивни атмосфери при наличие на запалими течности, газове или прах. Електроинструментите образуват искри, които могат да възпламят праха или парите.

- Дръжте децата и страничните лица на разстояние, когато работите с електроинструмент. Разсейването може да доведе до загуба на контрол от Ваша страна.

2. ЕЛЕКТРИЧЕСКА БЕЗОПАСНОСТ

- Щепселите на електроинструментите трябва да съответстват на контактите. Никога не променяйте щепсела по какъвто и да било начин. Не използвайте каквито и да са адаптерни щепсели за електроинструменти със защитно заземяване. Употребата на непроменени щепсели и съответстващите им контакти намалява риска за поражение от електрически ток.
- Избягвайте допир на тялото до земя или до заземени повърхности, такива като тръби, радиатори, кухненски печки и хладилници. Ако тялото ви е заземено, съществува повишен риск от поражение от електрически ток.
- Не излагайте електроинструментите на дъжд или във влажна среда. Проникването на вода в електроинструмента повишава риска от поражение от електрически ток.
- Използвайте шнура по предназначение. Никога не използвайте шнура за носене на електроинструмента, опъване или изваждане на щепсела от контактното гнездо. Дръжте шнура далече от топлина, масло, остри ръбове или движещи се части. Увердени или оплетени шнурове повишават риска за поражение от електрически ток.

- e) При работа с електроинструмента на открито, използвайте удължител, подходящ за работа на открито. *Използването на удължител, подходящ за работа на открито, намалява риска от поражение от електрически ток.*
- f) Ако работата с електроинструмента във влажна среда е неизбежна, използвайте предпазно устройство, задействано от остатъчен ток, за прекъсване на захранването. *Използването на предпазно устройство намалява риска от поражение от електрически ток.*

3. ЛИЧНА БЕЗОПАСНОСТ

- a) Бъдете бдителни, работете с повишено внимание и проявявайте благоразумие, когато работите с електроинструмент. Не използвайте електроинструмента, когато сте уморени или под влияние на наркотици, алкохол или медикаменти. *Момент на невнимание при работа с електроинструмент може да предизвика сериозна трудова злополука.*
- b) Използвайте лични предпазни средства. Носете винаги средства за защита на очите. *Лични предпазни средства, като маска против прах, неплъзгащи се безопасни обувки, защитен шлем или средства за защита на слуха, използвани при конкретните условия, намаляват риска от трудови злополуки.*
- c) Избягвайте неволно пускане. Убедете се, че прекъсвачът е в изключено положение преди включване към източник на захранване и/или акумулаторна батерия, преди да го вземете или пренасяте. *Носенето на електроинструмент с пръст върху прекъсвача или свързването към източник на захранване на електроинструмент с прекъсвач във включено положение е предпоставка за трудова злополука.*
- d) Отстранете всеки ключ за затягане или гаечен ключ преди включване на електроинструмента. *Ключ за затягане или гаечен ключ, прикрепен към въртяща се част на електроинструмента, може да предизвика трудова злополука.*
- e) Не се пресягайте. Поддържайте правилен строеж и равновесие през цялото време. *Това позволява по-добро управление на електроинструмента при неочаквани ситуации.*
- f) Носете подходящо работно облекло. Не носете широки дрехи или бижута. Дръжте косите си, дрехите и ръкавиците далеч от движещи се части. *Широки дрехи, бижута или дълги коси могат да се захванат от движещи се части.*
- g) Ако електроинструментът е снабден с приспособления за засмукване и улавяне на прах, убедете се, че те са свързани и правилно използвани. *Използването на тези устройства може да намали свързаните с прах опасности.*

4. ИЗПОЛЗВАНЕ И ГРИЖИ ЗА ЕЛЕКТРОИНСТРУМЕНТИТЕ

- a) Не претоварвайте електроинструмента. Използвайте правилно избрания електроинструмент според приложението. *Правилно избраният електроинструмент работи по-добре и по-безопасно при обявения режим на работа, за който е проектиран.*
- b) Не използвайте електроинструмента, ако прекъсвачът не превключва във включено и изключено положение. *Всеки електроинструмент, който не може да бъде управляван с прекъсвач, е опасен и трябва да бъде ремонтиран.*
- c) Разединете щепсела от захранващата мрежа преди да извършите всякакви настройки, преди замяна на принадлежности или преди да приберете електроинструмента за съхранение. *Тези предпазни мерки за безопасност намаляват риска от неволно пускане на електроинструмента.*
- d) Съхранявайте неизползваните електроинструменти на места, недостъпни за деца и не позволявайте на обслужващи лица, които не познават електроинструмента или не са запознати с тези инструкции, да работят с него. *Електроинструментите са опасни в ръцете на необучени потребители.*
- e) Поддържайте електроинструментите. Проверявайте движещите се части дали функционират нормално и се движат свободно, целостта и изправността на частите, както и за всякакво друго обстоятелство, което може неблагоприятно да повлияе на работата на електроинструмента. Ако е повреден, електроинструментът трябва да бъде ремонтиран преди по-нататъшно използване. *Много злополуки са причинени от лошо поддържани електроинструменти.*
- f) Поддържайте режещите инструменти остри и чисти. *Правилно поддържаните режещи инструменти с остри режещи ръбове е по-малко вероятно да блокират и са по-лесни за управление.*
- g) Използвайте електроинструмента, принадлежностите и частите на инструмента и т.н. в съответствие с тези инструкции и по начин, предвиден за конкретния тип електроинструмент, като вземат предвид работните условия и работата, която трябва да се извършва. *Използването на електроинструмента за работа, различна от тази, за която е проектиран, може да предизвика опасна ситуация.*

5. ОБСЛУЖВАНЕ

- a) Поддържайте вашия електроинструмент при квалифициран специалист по ремонта, като използвате само оригиналните резервни части. *Това осигурява запазването на безопасността на електроинструмента.*

Допълнителни правила за безопасност при работа с акумулаторни бормашини

- Трябва да осъзнаете, че този електроинструмент винаги е в работно състояние, защото не е необходимо да бъде включен в мрежата. Винаги поставяйте прекъсвача в положение ИЗКЛЮЧЕНО, когато поставяте или сваляте батерията.
- Използвайте средства за защита на слуха при работа с ударни бормашини. *Интензивният шум по време на работа може да предизвика слухови увреждания.*
- Винаги използвайте допълнителната ръкохватка, ако е доставена с машината. *Загубата на контрол може да предизвика трудова злополука.*
- При потенциална възможност от допир на средлото до скрита ел. инсталация или до захранващ кабел, дръжте електроинструмента само за изолираните му повърхности за захващане. *Допирът на средлото до проводник под напрежение ще постави откритите метални части на електроинструмента под напрежение и операторът ще получи токов удар.*
- Ако е възможно винаги използвайте скоби или мегеме, за да фиксирате обработвания материал.
- Не докосвайте средлото непосредствено след работа с бормашината. То е много горещо.
- Когато работите с бормашина, използвайте защитна екипировка, включваща защитни очила и антифони. Носете маска против прах, ако при пробивната операция се произвежда прах.
- Прахът, отделян при обработването на материали, съдържащи кварц (силициев двуокис), е вреден за здравето. Да не се обработват материали, съдържащи азбест.
- Електроинструментът трябва да се използва само по предназначение. Всякаква друга употреба, различаваща се от описаната в тази инструкция, ще се счита за неправилна употреба. Отговорността за всякаква повреда или нараняване, произтичащи от неправилна употреба, ще се носи от потребителя, а не от производителя.
- За да експлоатирате правилно този електроинструмент, трябва да съблюдавате правилата за безопасност, общите инструкции и указанията за работа, посочени тук. Всички потребители трябва да са запознати с тази инструкция за експлоатация и информирани за потенциалните рискове при работата с електроинструмента. Деца и физически слаби хора не трябва да използват електроинструмента. Децата трябва да бъдат под непрекъснато наблюдение ако се намират в близост до място, където се работи с електроинструмента. Задължително е да предприемете и превантивни мерки за безопасност. Същото се отнася и за спазването на основните правила за професионалното здраве и безопасност.
- Производителят не носи отговорност за извършени от потребителя промени върху електроинструмента или за повреди, предизвикани от подобни промени.

Дори когато електроинструментът се използва по предназначение, е невъзможно да се елиминират всички остатъчни рискови фактори. Изброените по-долу опасности могат да възникнат във връзка с конструктивните особености и дизайна на електроинструмента.

- Проблеми с белите дробове, ако не се използва ефективна маска против прах.
- Проблеми със слуха, ако не се използват ефективни предпазни мерки.

Допълнителни правила за работа със зарядното устройство

- Преди да използвате зарядното устройство прочетете всички инструкции и предупредителни забележки, касаещи него и комплекта батерии, както и инструкциите за използване на батериите.
- Зареждайте батериите си само на закрито, тъй като зарядното устройство е конструирано само за вътрешна употреба.



ПРЕДУПРЕЖДЕНИЕ: Ако батерията е повредена по какъвто и да било начин, не я поставяйте в зарядното устройство. Съществува опасност от токов удар.



ПРЕДУПРЕЖДЕНИЕ: Не допускайте попадане на вода в зарядното устройство. Съществува опасност от токов удар.

- Зарядното устройство е предназначено да работи само и единствено с батерията SPARKY, влизаща в комплекта на доставката. Употребата на всякаква друга батерия може да създаде опасност от пожар или токов удар.
- Зарядното устройство и влизащата в доставката батерия са специално проектирани да работят заедно. Не зареждайте батерията с друго зарядно устройство.
- Не поставяйте предмети върху зарядното устройство, тъй като това може да предизвика прегряване. Не оставяйте зарядното устройство в близост до източници на топлина.
- Не издърпвайте шнура на зарядното устройство, за да го изключите от захранващата мрежа.
- Убедете се, че шнурът на зарядното устройство е разположен така, че да не може да бъде стъпкан, да не се препъват в него, да не бъде повреден или подложен на механично натоварване.
- Не използвайте удължители освен ако това е крайно необходимо. Употребата на неподходящ удължител може да създаде опасност от пожар или токов удар.
- Не използвайте зарядното устройство ако е било подложено на силен удар, изтървано или повре-

- дено по какъвто и да е било начин. Не работете със зарядното устройство ако неговият шнур или щепсел са повредени - те трябва да бъдат незабавно подменени. Предайте зарядното устройство в оторизиран сервис за преглед или ремонт.
- Не разглобявайте зарядното устройство. При необходимост от ремонт се обърнете към оторизиран сервис. Неправилното повторно сглобяване може да предизвика опасност от пожар или токов удар.
 - За намаляване на опасността от токов удар, изключете зарядното устройство от захранването преди почистване. Свалянето на батерията само по себе си не намалява тази опасност.
 - Никога не се опитвайте да свържете последователно две зарядни устройства.
 - Не съхранявайте и не използвайте зарядното устройство и батериите в места, където температурата достига или надминава +45°C, напр. навеси, каравани или метални конструкции през лятото.
 - Това зарядно устройство е предназначено да се захранва от стандартна мрежа със захранващо напрежение (230–240V). Не свързвайте зарядното устройство към мрежа с друго захранващо напрежение.
 - Ако желаете да заредите друга батерия, изключете зарядното устройство от захранващата мрежа и го оставете да се охлади поне за 15 минути. След като това време измине, можете да заредите следващата батерия.
 - При определени условия, при зарядно устройство включено в захранващата мрежа, чуждо тяло може да предизвика късо съединение между откритите контакти в зарядното устройство. Проводящите материали, например стоманена вълна, алуминиево фолио, или какъвто и да било друг материал от метални частици, трябва да се държат настрана от кухините на зарядното устройство. Винаги когато в зарядното устройство не е поставена батерия, го изключвайте от захранването.
 - Не замразявайте и не потапяйте зарядното устройство във вода или друга течност.

Допълнителни правила за работа с батерии

- Батерията за този електроинструмент се доставя не напълно заредена. Батерията трябва да се зареди напълно преди започване на работа.



ПРЕДУПРЕЖДЕНИЕ: Ако батерията е напукана или повредена по някакъв друг начин, не я поставяйте в зарядното устройство. Съществува опасност от токов удар.

- Максимална дълготрайност и експлоатационни качества могат да се постигнат ако батерията се зарежда при температура на околната среда между 18°C–24°C. Не зареждайте батерията при

температура на околната среда под 0°C или над +45°C. Това има голямо значение и е предпоставка за предотвратяване на сериозни повреди на батерията.

- По време на зареждане зарядното устройство и батерията могат да са топли на допир. Това е нормално и не е показател за наличие на проблем.
- За да се предотврати прегряване, не зареждайте батерии на директна слънчева светлина в горещо време или в близост до източници на топлина.
- Не зареждайте в кабина или резервоар. По време на зареждането батерията трябва да се намира в добре вентилирано помещение.
- В редки случаи при тежък режим на експлоатация е възможна поява на незначително изтичане на течност от батерията. Това не указва неизправност. Все пак ако външното уплътнение е нарушено и върху кожата Ви попадне течност:
 - Бързо се измийте със сапун и вода.
 - Неутрализирайте мястото със слаба киселина, например лимонов сок или оцет.
 - Ако в очите Ви попадне течност от батерията, изплакнете ги обилно с чиста вода за поне 10 минути и веднага потърсете медицинска помощ. (Забележка: Течността е 25–35% разтвор на калиев хидроокис.
- Ако батерията не се зарежда нормално:
 - (1) Проверете за наличие на напрежение в мрежовия контакт с лампа или фазомер.
 - (2) Преместете зарядното устройство с батерията на място, където температурата на околната среда е приблизително 18°C–24°C.
 - (3) Ако въпреки това има проблем със зареждането, занесете или изправете електроинструмента с батерията и зарядното устройство в местния сервис.
- Батерията трябва да се зареди когато престане да произвежда достатъчно мощност за операция, които преди са били извършвани с лекота. В такъв случай ПРЕУСТАНОВЕТЕ РАБОТА. Започнете процедура за зареждане.
- Не изгаряйте батерии дори ако имат сериозни повреди или вече не могат да бъдат заредени. Батериите могат да експлодират в огъня.
- За да се улесни охлаждането на батерията след употреба, в горещо време избягвайте използване на зарядното устройство или батерията в метален навес или каравана без топлинна изолация.



ПРЕДУПРЕЖДЕНИЕ: Никога не се опитвайте да отворите батерията по какъвто и да било причина. Ако пластмасовия корпус на батерията се счупи или напука, предайте батерията в сервис за рециклиране.

ПРЕДИ ДА ОПИТАТЕ ДА ЗАРЕДИТЕ БАТЕРИЯТА ЗА СВОЯ ЕЛЕКТРОИНСТРУМЕНТ ПРОЧЕТЕТЕ ВСИЧКИ ИНСТРУКЦИИ В РАЗДЕЛА ЗА ЗАРЯДНОТО УСТРОЙСТВО.

- Винаги използвайте подходяща батерия SPARKY (тази, доставена с електроинструмента или ре-

зервна батерия точно като нея). Никога не поставяйте никаква друга батерия. Това ще повреди електроинструмента и може да предизвика опасна ситуация.

- Зареждайте батериите само със зарядни устройства SPARKY.
- Батерията се състои от никел-кадмиеви клетки. Счита се, че кадмият е отровно вещество. Не изхвърляйте батериите заедно с битовите отпадъци. Батериите следва да се събират отделно и да се предават за рециклиране според изискванията за опазване на околната среда.

ПОСТАВЯНЕ И ИЗВАЖДАНЕ НА БАТЕРИЯ

За да извадите батерията: натиснете едновременно двата фиксатора за освобождаване на батерията (10) и я издърпайте навън от корпуса на електроинструмента.

Преди поставяне на акумулаторната батерия се убедете, че прекъсвачът е в изключено положение.

За да поставите батерията: Подравнете плъзгача на електроинструмента с двата фиксатора върху батерията и приплъзнете батерията в електроинструмента, докато се чуе характерното прищракване.

ЗАРЕЖДАНЕ НА БАТЕРИЯ



ПРЕДУПРЕЖДЕНИЕ: Батерията се зарежда напълно за около 1 час. След като този период от време измине, извадете батерията от зарядното устройство.

1. Включете щепсела на зарядното устройство в контакта. Светва зеленият светодиод (13), с което се указва наличие на захранващо напрежение.
2. Поставете батерията в гнездото на зарядното устройство, докато чуете характерното прищракване. Уверете се, че батерията е стабилно поставена в гнездото. Светва червеният светодиод (12), който указва, че протича процес на зареждане, а зеленият светодиод ще угасне.
3. Зареждането на батерията отнема около 1 час. Тогава червеният светодиод ще угасне и ще светне зеленият светодиод, с което се указва, че процесът на зареждане е приключил.
4. Изключете щепсела от контакта и извадете батерията от гнездото на зарядното устройство.

СЪВЕТИ ЗА ПОСТИГАНЕ ПО-ДЪЛГА ИЗДЪРЖЛИВОСТ НА БАТЕРИИТЕ

- Не зареждайте повторно батерията след кратък период на работа, това може да доведе до съкращаване на продължителността на работа и капацитета на батерията.
- Избягвайте да зареждате батерията само за няколко минути. Зареждайте батерията докрай всеки път, като оставяте зарядното устройство да завърши пълния цикъл на зареждане.
- Когато не използвате акумулаторната батерия, я дръжте настрана от кламери, монети, ключове,

гвоздеи, винтове и други дребни метални предмети, които могат да свържат накъсо изводите ѝ. Свързането накъсо на изводите на батерията може да предизвика късо съединение и да причини пожар или експлозия.

- Винаги изключвайте зарядното устройство от контакта, когато не го използвате и го съхранявайте на сухо и безопасно място.
- Не зареждайте батерии и не съхранявайте зарядното устройство в помещения, където температурата може да падне под 0°C или да надвиши +45°C

ИНДИКАТОР ЗА СЪСТОЯНИЕТО НА БАТЕРИЯТА (BR 15E, BUR2 15E, BUR2 18E)

Състоянието на батерията се контролира с три светодиода (4). За да активирате индикатора за състоянието на батерията, първо преместете превключвателя за смяна посоката на въртене (6) в крайно ляво положение. След това натиснете прекъсвача (5). Трите светодиода отразяват три нива на зареждане - ниско, средно и високо. Когато остане да свети само един светодиод (ниско ниво), батерията трябва да се извади и да се постави в зарядното устройство.

Запознаване с електроинструмента

Преди да започнете да работите с бормашината се запознайте с всички оперативни особености и условия за безопасност.

Използвайте електроинструмента и принадлежностите му само по предназначение. Всяко друго приложение е изрично забранено.

1. Бързостягащ патроник
2. Регулатор на въртящия момент
3. Превключвател на скоростните обхвати
4. Светодиоден индикатор за батерията
5. Прекъсвач
6. Превключвател за смяна посоката на въртене
7. Светодиодно осветление
8. Прекъсвач за светодиодното осветление
9. Акумулаторна батерия
10. Фиксатори за освобождаване на батерията
11. Зарядно устройство
12. Червен светодиод
13. Зелен светодиод
14. Странична ръкохватка
(само за модели BUR2 15E / BUR 18E)

Указания за работа

СВЕТОДИОДНО ОСВЕТЛЕНИЕ НА РАБОТНАТА ЗОНА (BR 15E, BUR2 15E, BUR2 18E)

Бормашината има два светодиода (7), които подобряват осветеността на работната зона, когато се работи в слабо осветени места. За да включите или изключите допълнителното осветление, натиснете бутон (8).

ИЗБОР НА ПОСОКАТА НА ВЪРТЕНЕ

Крайно дясно положение на лоста (6) (гледано отзад) означава въртене обратно на посоката на часовниковата стрелка, а крайно ляво - по посока на часовниковата стрелка. При натиск върху прекъсвача (5) лостът (6) не може да бъде задействан.



ПРЕДУПРЕЖДЕНИЕ: Смяната на посоката на въртене да се извършва само в покой на бормашината.

Пробиване на отвори и завиване на винтове се извършва с превключвател, поставен в крайно ляво положение. Развиване на винтове се извършва при превключвател в крайно дясно положение.

РЕЖИМИ НА ПРОБИВАНЕ



С този знак се обозначава режим „пробиване“. Използва се за нормално пробиване (дърво, алуминий и стомана). В този режим съединителят е изключен (положение “1”).



Този знак обозначава режим „ударно пробиване“. В този режим се включва ударното действие докато пробивате. За да постигнете най-добри резултати, когато сте включили функцията ударно пробиване, настройте предавката на положение “2”.

* Само за модели с ударно действие

ПУСКАНЕ - СПИРАНЕ

Пускане: прекъсвач (5) се натиска.

Спиране: прекъсвач (5) се отпуска.

Електроинструментът е снабден със спиратка. Времето на спира да се върти веднага щом отпуснете напълно лоста на прекъсвача.

БЕЗСТЕПЕННО ЕЛЕКТРОННО РЕГУЛИРАНЕ НА ОБОРОТИТЕ

Леко натискане на прекъсвача (5) предизвиква задействане на бормашината на ниски обороти, които плавно се увеличават до максимални с увеличаване на натиска върху прекъсвача до достигане на крайно положение.

РЕГУЛИРАНЕ НА ВЪРТЯЩИЯ МОМЕНТ

Завъртете пръстена зад патронника, за да поставите регулатора (2) на едно от 15/21 положения.

Положенията на регулатора на въртящия момент (2) позволяват по-добър контрол над електроинструмента, когато се използва като отвертка, като по този начин се предотвратява прекомерно затягане на винтовете.

Големината на въртящия момент се обозначава с едно от числата, маркирани около пръстена. Колкото по-голямо е числото, маркирано върху пръстена, толкова по-голям е въртящият момент. За да изберете подходящ момент, завъртете пръстена докато съответното число не застане пред стрелката върху корпуса на бормашината.

ПРЕВКЛЮЧВАТЕЛ НА СКОРОСТИ

Двустепенният превключвател на скорости (3) позволява избор на най-подходяща предавка с оптимална скорост и въртящ момент за конкретното приложение.



ПРЕДУПРЕЖДЕНИЕ: Сменяйте предавките само при изключена бормашина.

1. За да изберете ниска предавка (ниска скорост, голям въртящ момент) плъзнете превключвателя на скоростните обхвати (3) напред по посока на патронника. Маркираната върху превключвателя **цифра 1** показва избраната скорост.
2. За да изберете висока предавка (висока скорост, малък въртящ момент) плъзнете превключвателя на скорости (3) назад. Маркираната върху превключвателя **цифра 2** показва избраната скорост.

ПОСТАВЯНЕ И СВАЛЯНЕ НА НАКРАЙНИК



ПРЕДУПРЕЖДЕНИЕ: Препоръчва се изваждане на батерията, за да избегнете неволно пускане.

Бормашината е оборудвана със самозаклучващо се вретено, което означава че ако се опитате да завъртите патронника ръчно, вретеното автоматично ще блокира. За да свалите или регулирате дължината на крайника е необходимо само да стиснете здраво патронника и да завъртите корпуса му.

Бормашината е снабдена с бързостягащ патронник, който не се нуждае от ключ за затягане на свредлото в патронника. винаги поставяйте превключвателя за посока на въртене в неутрално положение, когато поставяте или изваждате свредла.

1. Отворете патронника като завъртите корпуса му в посока, обратна на часовниковата стрелка. Отворете го достатъчно, за да влезе избраният крайник.
2. Уверете се, че крайникът е поставен така, че палците на патронника да го захванат в участъка с плоски повърхности.
3. За да затегнете здраво крайника, завъртете корпуса на патронника по посока на часовниковата стрелка. Убедете се, че е здраво закрепен, защото в противен случай може да се повредят палците на патронника.
4. За да извадите крайника, отворете палците на патронника като завъртите корпуса на патронника по посока обратна на часовниковата стрелка.

СТРАНИЧНА РЪКОХВАТКА

* Само за модели с ударно действие

Допълнителната странична ръкохватка (15) в комплекта, може да бъде монтирана от двете страни на редукторната кутия.

Монтирането се извършва с завиване на ръкохватката по часовниковата стрелка.

ПРОБИВАНЕ НА ОТВОРИ

Пробиване на отвори в метал

- За да постигнете добър резултат, използвайте свредла от бързорежеща стомана за метал или стомана.
- Поставете регулатора на въртящия момент (2) в положение за пробиване "свредло".
- Започнете пробиването на ниска скорост, за да не приплъзне свредлото от началната точка.
- Винаги прикрепвайте здраво листовите стомана.
- Фиксирайте тънките метални листове с дървени блокчета, за да не се местят.
- Използвайте остър предмет, за да маркирате центъра на отвора за пробиване.
- Използвайте смазочна течност, подходяща за обработвания материал.

Материал	Смазочна течност
Стомана	Смазочно масло
Алуминий	Терпентин или парафин
Месинг, мед, чугун	Не се използва смазочна течност

Пробиване на отвори в пластмаса и облицован с пластмаса талашит

- Използвайте свредла от бързорежеща стомана.
- Прочетете по-долу раздела „Пробиване на отвори в дърво“.

Пробиване в зидария

* Само за модели с ударно действие

- За да постигнете оптимален резултат използвайте карбидно-закалени ударни свредла за зидария, когато пробивате отвори в тухли, керемиди, бетон.
- Преминете към режим "ударно пробиване" като завъртите пръстена за регулиране на въртящия момент в положение "ударно пробиване" и установите превключвателя на скоростните обхвати (3) в положение "2".
- При пробиване в тухли оказвайте лек натиск и използвайте умерена скорост за оптимален резултат.
- При твърди материали като бетон прилагайте допълнителен натиск и използвайте висока скорост.
- При пробиване на отвори в керемиди, първо изпробвайте върху непотребно парче керемиди, за да определите най-подходящата скорост и натиск.

Пробиване на отвори в дърво

- За да постигнете добър резултат, използвайте свредла от бързорежеща стомана за пробиване в дърво.
- Поставете регулатора на въртящия момент (2) в положение за пробиване "свредло".
- Започнете пробиването на ниска скорост, за да не приплъзне свредлото от началната точка. Увеличете скоростта, когато свредлото навлезе в материала.
- Когато пробивате проходен отвор, подложете парче дърво под обработвания материал, за да предотвратите разкъсване или разцепване на задната част на отвора.

Всички пробивни операции

- Използвайте само остри свредла.
- Маркирайте предварително центъра на отвора, който ще пробивате с шило или гвоздей.

ЗАВИВАНЕ / ОТВИВАНЕ НА ВИНТОВЕ

Изберете подходящ въртящ момент, като поставите едно от числата, маркирани на регулатора на въртящия момент (2), срещу стрелката върху корпуса.

Поставете необходимия накрайник.



ПРЕДУПРЕЖДЕНИЕ: Прекомерното затягане може да предизвика счупване на винта или повреждане на накрайника.



ПРЕДУПРЕЖДЕНИЕ: Ако машината се държи под ъгъл към затягания винт, може да се повреди главата на винта или въртящият момент няма да се предаде изцяло към винта. Винаги дръжте машината и затягания винт подравнени на една линия.

СМЯНА НА ПАТРОННИКА

Сваляне на патронника



ПРЕДУПРЕЖДЕНИЕ: Винаги носете защитни очила.

Завъртете пръстена за регулиране на оборотите (2) в положение „пробиване“ и включете на ниска предавка чрез превключвателя (3). Затегнете патронника около късия край на шестостенен ключ с размер 5 mm или повече (не влиза в комплекцията). Ударете по-дългия край с дървен чук или тъп предмет по посока на часовниковата стрелка. Това ще разхлаби осигуряващия винт (с лява резба) върте в патронника.

1. Широко отворете палците на патронника.
2. Поставете шестостенен ключ в предната част на патронника между палците, за да достигнете главата на винта (с лява резба). Развийте винта чрез въртене по посока на часовниковата стрелка.
3. Поставете шестостенен ключ в патронника и затегнете. Като използвате дървен чук или подобен предмет, ударете ключа рязко по посока обратна на часовниковата стрелка. Това ще разхлаби патронника и винтовете ще могат да се развият ръчно.

Поставяне на патронника

1. Завъртете патронника на ръка доколкото е възможно и поставете осигуряващия винт (с лява резба).
2. Затегнете патронника около по-късия край на шестостенния ключ (не влиза в комплекцията), ударете по-дългия край с дървен чук по посока на часовниковата стрелка.
3. Отстранете ключа и широко отворете палците на

патронника. Затегнете здраво винта в центъра на патронника чрез шестостенния ключ по посока обратна на часовниковата стрелка.

ПРИНАДЛЕЖНОСТИ

Зарядно устройство, две Ni-Cd батерии и 2 комбинирани (двустрани) отвертки.

Поддръжка



ПРЕДУПРЕЖДЕНИЕ: Винаги изключвайте електроинструмента и изваждайте батерията преди всякаква проверка или поддръжка.

Проверявайте редовно дали винтовете на корпуса са здраво притегнати. При продължителна употреба винтовете може да се разхлабят от вибрациите.

Редовно смазвайте всички движещи се части.

ПОЧИСТВАНЕ

За безопасна работа поддържайте винаги чисти машината и вентилационните отвори.

Редовно проверявайте дали във вентилационната решетка близо до електродвигателя или около превключвателите не е проникнал прах или чужди тела. Използвайте мека четка за да отстраните събралия се прах. За да предпазите очите си, по време на почистването носете защитни очила.

Ако корпусът на машината се нуждае от почистване, избършете го с мека влажна кърпа. Може да се използва слаб препарат за миене.



ПРЕДУПРЕЖДЕНИЕ: Не се допуска употребата на спирт, бензин или други разтворители. Никога не използвайте разяждащи препарати за почистване на пластмасовите части.



ПРЕДУПРЕЖДЕНИЕ: Не се допуска влизането на вода в контакт с машината.

ВАЖНО! За да се осигури безопасната работа с електроинструмента и неговата надеждност, всички дейности по ремонта, поддръжката и регулирането трябва да се извършват в оторизираните сервиси на SPARKY с използване само на оригинални резервни части.

Гаранция

Гаранционният срок на електроинструментите SPARKY се определя в гаранционна карта.

Неизправности, появили се в следствие на естествено износване, претоварване или неправилна експлоатация, се изключват от гаранционните задължения.

Неизправности, появили се в следствие на влагане на некачествени материали и/или производствени грешки, се отстраняват без допълнително заплащане чрез замяна или ремонт.

Рекламация на дефектирал електроинструмент SPARKY се признава, когато машината се върне на доставчика или се представи на оторизиран гаранционен сервис в неразглобено (първоначално) състояние.

Забележки

Внимателно прочетете цялата инструкция за използване преди да използвате това изделие.

Производителят си запазва правото да въвежда подобрения и промени в своите изделия и да променя спецификациите без предупреждение.

Спецификациите могат да се различават за отделните страни.

1402R12